



ANSI/ASSP Z359.14-2021  
(Class 1)

OSHA 29 CFR 1910.140  
OSHA 29 CFR 1926.502

**3M™ SEALED-BLOK™  
SELF-RETRACTING DEVICES**

**USER INSTRUCTIONS  
5908131 REV. F**

Fall Protection

☑ For identification of product codes, refer to Table 1. See "Table 1 - Product Specifications" for more product information.

**Figure 1 - Product Overview**

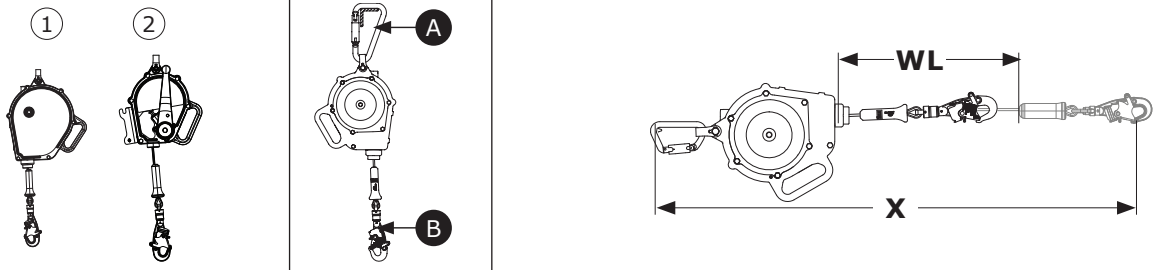

Model		Connectors		Housing Size	Lifeline	Extended Length (X)	Working Length (WL)
		A	B				
<b>3400131</b>	①	C1	C2	Size A	SS1	15 ft. (4.5 m)	13.2 ft. (4.0 m)
<b>3400133</b>	①	C1	C2	Size B	SS1	30 ft. (9.1 m)	28.1 ft. (8.6 m)
<b>3400144</b>	②	C1	C2	Size C	SS1	30 ft. (9.1 m)	28.1 ft. (8.6 m)
<b>3400145</b>	②	C1	C2	Size D	SS1	30 ft. (9.1 m)	28.1 ft. (8.6 m)
<b>3400146</b>	②	C1	C3	Size E	SR1	30 ft. (9.1 m)	28.1 ft. (8.6 m)
<b>3400151</b>	②	C1	C3	Size F	SR1	55 ft. (16.7 m)	52.9 ft. (16.1 m)

# EN SAFETY INFORMATION

Please read, understand, and follow all safety information contained in these instructions, prior to the use of this product. FAILURE TO DO SO COULD RESULT IN SERIOUS INJURY OR DEATH.

These instructions must be provided to the user of the equipment. Retain these instructions for future reference.

## Intended Use:

This product is used as part of a complete Fall Protection system.

Use in any other application including, but not limited to, material handling, recreational or sports-related activities, or other activities not described in these instructions, is not approved by 3M and could result in serious injury or death.

This product is only to be used by trained users in workplace applications.

## WARNING

This product is used as part of a complete Fall Protection system. All users must be fully trained in the safe installation and operation of their complete Fall Protection system. **Misuse of this product could result in serious injury or death.** For proper selection, operation, installation, maintenance, and service, refer to all instruction manuals and manufacturer recommendations. For more information, see your supervisor or contact 3M Technical Services.

- **To reduce the risks associated with using a Self-Retracting Device which, if not avoided, could result in serious injury or death:**
  - Inspect the product before each use and after any fall event, in accordance with the procedures specified in these instructions.
  - If inspection reveals an unsafe or defective condition, remove the product from service immediately and clearly tag it "DO NOT USE". Destroy or repair the product as required by these instructions.
  - Any product that has been subject to fall arrest or impact force must be immediately removed from service. Destroy or repair the product as required by these instructions.
  - Ensure that Fall Protection systems assembled from components made by different manufacturers are compatible and meet all applicable Fall Protection regulations, standards, or requirements. Always consult a Competent or Qualified Person before using these systems.
  - Ensure the product is kept free from all hazards including, but not limited to: entanglement with users, other workers, moving machinery, other surrounding objects, or impact from overhead objects that could fall onto the product or users.
  - Do not twist, tie, knot, or allow slack in the lifeline.
  - Avoid trip hazards with legs of the lifeline. Attach any unused lifeline legs to the lanyard parking elements on your full body harness, if present.
  - Do not exceed the number of allowable users specified in these instructions.
  - Do not use in applications that have an obstructed fall path. A clear path is required to lock the SRD. Working on slowly shifting materials (e.g. sand or grain), or within confined spaces or limited spaces, may not allow the worker to reach sufficient speed to lock the SRD.
  - Avoid sudden or quick movements during work operation because this may cause the SRD to unintentionally lock.
  - Use caution when installing, using, or moving the product as moving parts may create pinch points.
  - Use appropriate edge protection when the product may contact sharp edges or abrasive surfaces.
  - Ensure the product is configured and installed properly for safe operation as described in these instructions.
  
- **To reduce the risks associated with working at height which, if not avoided, could result in serious injury or death:**
  - Your health and physical condition must allow you to safely work at height and to withstand all forces associated with a fall arrest event. Consult your doctor if you have questions regarding your ability to use this equipment.
  - Never exceed allowable capacity of your Fall Protection equipment.
  - Never exceed the maximum free fall distance specified for your Fall Protection equipment.
  - Do not use any Fall Protection equipment that fails inspection, or if you have concerns about the use or suitability of the equipment. Contact 3M Technical Services with any questions.
  - Some subsystem and component combinations may interfere with the operation of this equipment. Only use compatible connections. Contact 3M Technical Services before using this equipment in combination with components or subsystems other than those described in these instructions.
  - Use extra precautions when working around moving machinery, electrical hazards, extreme temperatures, chemical hazards, explosive or toxic gases, sharp edges, abrasive surfaces, or below overhead materials that could fall onto you or your Fall Protection equipment.
  - Ensure use of your product is rated for the hazards present in your work environment.
  - Ensure there is sufficient fall clearance when working at height.
  - Never modify or alter your Fall Protection equipment. Only 3M, or persons authorized in writing by 3M, may make repairs to 3M equipment.
  - Before using Fall Protection equipment, ensure a written rescue plan is in place to provide prompt rescue if a fall incident occurs.
  - If a fall incident occurs, immediately seek medical attention for the fallen worker.
  - Only use a full body harness for Fall Arrest applications. Do not use a body belt.
  - Minimize swing falls by working as directly below the anchorage point as possible.
  - A secondary Fall Protection system must be used when training with this product. Trainees must not be exposed to an unintended fall hazard.
  - Always wear appropriate Personal Protective Equipment when installing, using, or inspecting the product.
  - Never work below a suspended load or worker.
  - Always maintain 100% tie-off.

☑ Always ensure you are using the latest revision of your 3M instruction manual. Visit [www.3m.com/userinstructions](http://www.3m.com/userinstructions) or contact 3M Technical Services for updated instruction manuals.

## PRODUCT OVERVIEW:

Figure 1 illustrates the product models covered by this instruction. Self-Retracting Devices (SRDs) are drum-wound lifelines that retract into solid housings.

The following SRD types are covered by this instruction:

- **Class 1 Self-Retracting Device (Figures 1.1, 2.1):** Class 1 Self-Retracting Devices (SRDs) are suitable for applications where the lifeline remains generally vertical during use. This type may be used for Fall Arrest or Restraint applications.
- **Class 1 Self-Retracting Device with Rescue (Figures 1.2, 2.2):** Class 1 Self-Retracting Devices with Rescue (SRD-Rs) include an integral means for assisted rescue by raising or lowering the subject. This type may be used for Fall Arrest, Restraint, or Rescue applications.

Figure 2 identifies key components of the available SRD models. In a standard SRD, the Lifeline (A) extends and retracts from within the Housing (B). The Top Connector (D) mounted on the SRD secures the SRD to the anchorage point and is connected to the SRD by means of the Swivel Eye (E). The Bottom Connector (C) is secured at the end of the Lifeline and attaches to the designated Fall Arrest attachment element of the user's full body harness. A Bumper (F) protects the lifeline and ferrule from abrasion and corrosion.

SRD-R models covered in this instruction include some additional components. The Rotation Handle (G) is used to retrieve the Lifeline (A) after the Bottom Connector (C) has been secured to the harness of the subject of rescue. The Bracket (H) enables the SRD-R to be mounted to a tripod during use.

Each product model has its own particular size and its own combination of components as listed in Figure 1. See Table 1 for more information on Component Specifications.

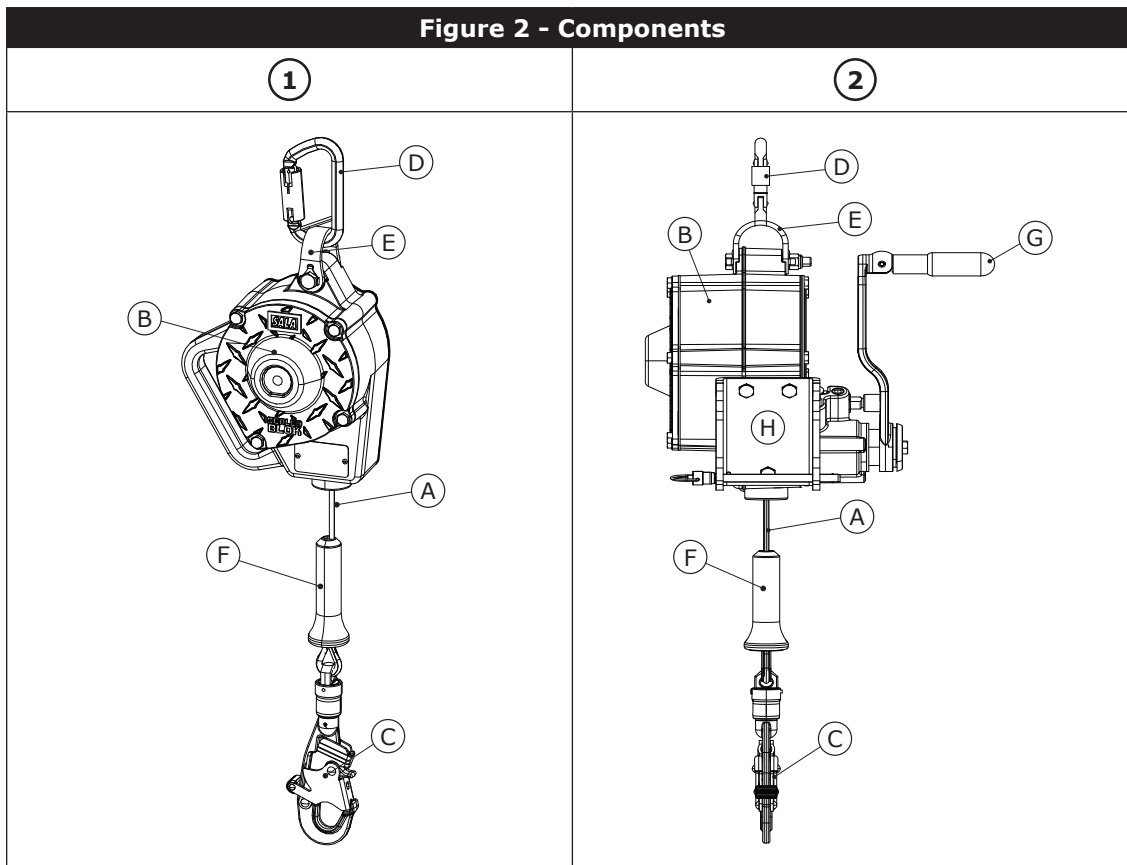

Before using this equipment, record the product identification information from the ID label in the 'Inspection and Maintenance Log' at the back of this manual.

**Table 1 – Product Specifications**

<b>System Specifications:</b>				
<b>Anchorage:</b>	Anchorage structure requirements vary with the system application and whether it is a certified anchorage or non-certified anchorage. The anchorage structure must sustain static loads applied in the directions permitted by the anchorage connector.			
	<b>System Application</b>	<b>Certified Anchorage</b>	<b>Non-Certified Anchorage</b>	<b>Defined by</b>
	Fall Arrest	2 times maximum arresting force	5,000 lbf (22.2 kN)	ANSI Z359 OSHA 29 CFR 1910.140, 1926.502
	Restraint	2 times foreseeable force	1,000 lbf (4.4 kN)	ANSI Z359
			5,000 lbf (22.2 kN)	OSHA 29 CFR 1910.140, 1926.502
Work Positioning	2 times foreseeable force	3,000 lbf (13.3 kN)	ANSI Z359 OSHA 29 CFR 1910.140, 1926.502	
Rescue	5 times applied load	3,000 lbf (13.3 kN)	ANSI Z359	
When more than one system is attached to an anchorage, the strengths stated above must be multiplied by the number of systems attached to the anchorage. See ANSI/ASSP Z359.2 for more information.				
<input checked="" type="checkbox"/> Anchorage must be approved by a Qualified Person.				
<b>Service Temperature:</b>	-40°F to 130°F (-40°C to 54.4°C)			
<b>Standards:</b>	Each product model is certified to, or conforms with, the applicable standards and regulations listed within Figure 1. If none are specified, then all standards and regulations listed on the cover apply.			
<b>Capacity:</b>	See the performance tables for product capacity. The listed capacities apply to use of the product in all compatible applications, unless otherwise stated. This product is for use by one user with a combined weight (including clothing, tools, etc.) within the applicable capacity range.			

<b>Component Specifications:</b>		
Figure 2 Reference	Component	Materials
(A)	Lifeline	(see Lifeline Specifications)
(B)	Housing	Aluminum
(C)	Bottom Connector	(see Connector Specifications)
(D)	Top Connector	(see Connector Specifications)
(E)	Swivel Eye	Stainless steel
(F)	Bumper	Thermoplastic polyurethane
(G)	Rotation Handle	Stainless steel
(H)	Bracket	Stainless steel

**Internal Components:** Internal SRD components are made from a combination of stainless steel, steel, aluminum, and other materials.

<b>Connector Specifications:</b>					
Figure 1 Reference	Model Number	Description	Material	Gate Opening	Gate Strength
C1	2000127	Carabiner	Stainless steel	11/16-in. (17 mm)	3,600 lbf (16 kN)
C2	2000181	Swiveling self-locking snap hook with impact indicator	Stainless steel	3/4-in. (19 mm)	3,600 lbf (16 kN)
C3	2100044	Swiveling self-locking snap hook with impact indicator	Stainless steel	3/4-in. (19 mm)	3,600 lbf (16 kN)

**Tensile Strength:** The tensile strength of each of the connectors listed above is 5,000 lbf (22.2 kN).

**Table 1 – Product Specifications**

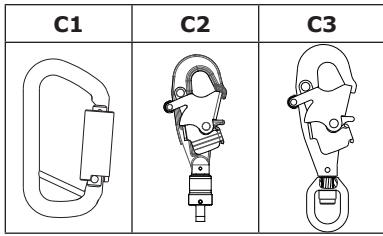

<b>Lifeline Specifications:</b>	
<b>Figure 1 Reference</b>	<b>Description</b>
<b>SS1</b>	13/64-in. (5 mm) stainless steel wire rope
<b>SR1</b>	1/4-in. (6 mm) Technora rope

<b>Performance - SRDs</b>	<b>ANSI Z359.14-2021 OSHA 29 CFR 1910.140, 1926.502</b>	<b>OSHA 29 CFR 1910.140, 1926.502</b>
<b>Capacity Range:</b>	130 lb. - 310 lb. (59 kg - 140 kg)	311 lb. - 420 lb. (141 kg - 191 kg)
<b>Maximum Arresting Force:</b>	1,350 lbf (6 kN)	1,800 lbf (8 kN)
<b>Average Arresting Force:</b>	900 lbf (4 kN)	---
<b>Maximum Arrest Distance:</b> <i>*Assumes the SRD is mounted directly above the user.</i>	30 in. (0.8 m)	42 in. (1.1 m)
<b>Maximum Deceleration Distance:</b> <i>*Assumes the SRD is mounted directly above the user.</i>	42 in. (1.1 m)	42 in. (1.1 m)
<b>Minimum Fall Clearance Required:</b> <i>*Assumes the SRD is mounted directly above the user.</i>	4 ft. (1.2 m)	5 ft. (1.5 m)
<b>Maximum Free Fall:</b> <i>*SRD must be mounted above user's D-ring.</i>	2 ft. (0.6 m)	2 ft. (0.6 m)

<b>Performance - SRD-Rs 3400144, 3400145</b>	<b>ANSI Z359.14-2021 OSHA 29 CFR 1910.140, 1926.502</b>	<b>OSHA 29 CFR 1910.140, 1926.502</b>
<b>Capacity Range:</b>	130 lb. - 310 lb. (59 kg - 140 kg)	311 lb. - 420 lb. (141 kg - 191 kg)
<b>Maximum Arresting Force:</b>	1,350 lbf (6 kN)	1,800 lbf (8 kN)
<b>Average Arresting Force:</b>	900 lbf (4 kN)	---
<b>Maximum Arrest Distance:</b> <i>*Assumes the SRD is mounted directly above the user.</i>	30 in. (0.8 m)	42 in. (1.1 m)
<b>Maximum Deceleration Distance:</b> <i>*Assumes the SRD is mounted directly above the user.</i>	42 in. (1.1 m)	42 in. (1.1 m)
<b>Minimum Fall Clearance Required:</b> <i>*Assumes the SRD is mounted directly above the user.</i>	4 ft. (1.2 m)	5 ft. (1.5 m)
<b>Maximum Free Fall:</b> <i>*SRD must be mounted above user's D-ring.</i>	2 ft. (0.6 m)	2 ft. (0.6 m)
<b>Maximum Lifting Load:</b>	310 lb. (59 kg)	420 lb. (191 kg)
<b>Operating Force for Handle:</b>	40 lb. (18.1 kg) minimum	46 lb. (20.9 kg) minimum

**Table 1 – Product Specifications**

<b>Performance - SRD-Rs 3400146</b>	<b>ANSI Z359.14-2021 OSHA 29 CFR 1910.140, 1926.502</b>	<b>OSHA 29 CFR 1910.140, 1926.502</b>
<b>Capacity Range:</b>	130 lb. - 310 lb. (59 kg - 140 kg)	311 lb. - 420 lb. (141 kg - 191 kg)
<b>Maximum Arresting Force:</b>	1,350 lbf (6 kN)	1,800 lbf (8 kN)
<b>Average Arresting Force:</b>	900 lbf (4 kN)	---
<b>Maximum Arrest Distance:</b> <i>*Assumes the SRD is mounted directly above the user.</i>	42 in. (1.1 m)	42 in. (1.1 m)
<b>Maximum Deceleration Distance:</b> <i>*Assumes the SRD is mounted directly above the user.</i>	42 in. (1.1 m)	42 in. (1.1 m)
<b>Minimum Fall Clearance Required:</b> <i>*Assumes the SRD is mounted directly above the user.</i>	5 ft. (1.5 m)	5 ft. (1.5 m)
<b>Maximum Free Fall:</b> <i>*SRD must be mounted above user's D-ring.</i>	2 ft. (0.6 m)	2 ft. (0.6 m)
<b>Maximum Lifting Load:</b>	310 lb. (59 kg)	420 lb. (191 kg)
<b>Operating Force for Handle:</b>	52 lb. (23.6 kg) minimum	67 lb. (30.4 kg) minimum

<b>Performance - SRD-Rs 3400151</b>	<b>ANSI Z359.14-2021</b>	<b>OSHA 29 CFR 1910.140 OSHA 29 CFR 1926.502</b>	<b>OSHA 29 CFR 1910.140 OSHA 29 CFR 1926.502</b>
<b>Capacity Range:</b>	130 lb. - 310 lb. (59 kg - 140 kg)	130 lb. - 310 lb. (59 kg - 140 kg)	311 lb. - 420 lb. (141 kg - 191 kg)
<b>Maximum Arresting Force:</b>	1,350 lbf (6 kN)	1,350 lbf (6 kN)	1,800 lbf (8 kN)
<b>Average Arresting Force:</b>	1,125 lbf (5 kN)	900 lbf (4 kN)	---
<b>Maximum Arrest Distance:</b> <i>*Assumes the SRD is mounted directly above the user.</i>	42 in. (1.1 m)	42 in. (1.1 m)	55 in. (1.4 m)
<b>Maximum Deceleration Distance:</b> <i>*Assumes the SRD is mounted directly above the user.</i>	42 in. (1.1 m)	42 in. (1.1 m)	42 in. (1.1 m)
<b>Minimum Fall Clearance Required:</b> <i>*Assumes the SRD is mounted directly above the user.</i>	5 ft. (1.5 m)	5 ft. (1.5 m)	6.1 ft. (1.9 m)
<b>Maximum Free Fall:</b> <i>*SRD must be mounted above user's D-ring.</i>	2 ft. (0.6 m)	2 ft. (0.6 m)	2 ft. (0.6 m)
<b>Maximum Lifting Load:</b>	310 lb. (59 kg)	310 lb. (59 kg)	420 lb. (191 kg)
<b>Operating Force for Handle:</b>	32 lb. (14.5 kg) minimum	32 lb. (14.5 kg) minimum	37 lb. (16.8 kg) minimum

**Dimensions:**

<b>Figure 1 Reference</b>	<b>D</b>	<b>W</b>	<b>R</b>	
<b>Size A</b>	4.9 in. (12.4 cm)	7.6 in. (19.3 cm)	21.6 in. (54.8 cm)	
<b>Size B</b>	5.7 in. (14.5 cm)	9.1 in. (23.1 cm)	22.8 in. (57.9 cm)	
<b>Size C</b>	12.2 in. (31.0 cm)	9.1 in. (23.1 cm)	22.8 in. (57.9 cm)	
<b>Size D</b>	12.2 in. (31.0 cm)	10.3 in. (26.1 cm)	22.8 in. (57.9 cm)	
<b>Size E</b>	12.7 in. (32.2 cm)	11.5 in. (29.2 cm)	23.6 in. (60.0 cm)	
<b>Size F</b>	13.5 in. (34.3 cm)	13.5 in. (34.3 cm)	26.4 in. (67.0cm)	

## 1.0 PRODUCT APPLICATION

- 1.1 **PURPOSE:** 3M Self-Retracting Devices (SRDs) are designed for use as a connecting subsystem in a Fall Protection system. Once anchored, the lifeline extends and retracts automatically as the worker moves. If a fall occurs, a sensing mechanism activates the device and arrests the fall. For more information on system applications, refer to the "Product Overview" and Table 1.
- 1.2 **SUPERVISION:** Use of this equipment must be supervised by a Competent Person.
- 1.3 **STANDARDS:** Your product conforms to the national or regional standards identified on the front cover of these instructions. If this product is resold outside the original country of destination, the re-seller must provide these instructions in the language of the country in which the product will be used.

For more information on certification or conformance requirements, refer to the applicable standards and regulations listed for your product (e.g. the ANSI/ASSP Z359 Fall Protection codes).

- 1.4 **TRAINING:** This equipment must be installed and used by persons trained in its correct application. These instructions are to be used as part of an employee training program as required by national, regional, or local standards. It is the responsibility of the users and installers of this equipment to ensure they are familiar with these instructions, trained in the correct care and use of this equipment, and are aware of the operating characteristics, application limitations, and consequences of improper use of this equipment.
- 1.5 **RESCUE PLAN:** When using this equipment and connecting subsystems, the employer must have a written rescue plan and the means to implement and communicate that plan to users, authorized persons, and rescuers. A trained, on-site rescue team is recommended. Team members should be provided with the equipment and techniques necessary to perform a successful rescue. Training should be provided on a periodic basis to ensure rescuer proficiency. Rescuers should be provided with these instructions. There should be visual contact or means of communication with the person being rescued at all times during the rescue process.

## 2.0 SYSTEM REQUIREMENTS

- 2.1 **ANCHORAGE:** Anchorage requirements vary with the Fall Protection application. The mounting structure on which the equipment is placed must meet the Anchorage specifications defined in Table 1.
- 2.2 **CAPACITY:** The user capacity of a complete Fall Protection system is limited by its lowest rated maximum capacity component. For example, if your connecting subsystem has a capacity that is less than your harness, you must comply with the capacity requirements of your connecting subsystem. See the manufacturer instructions for each component of your system for capacity requirements.
- 2.3 **ENVIRONMENTAL HAZARDS:** Use of this equipment in areas with environmental hazards may require additional precautions to prevent injury to the user or damage to the equipment. Hazards may include, but are not limited to: high heat, chemicals, corrosive environments, high voltage power lines, explosive or toxic gases, moving machinery, sharp edges, or overhead materials that may fall and contact the user or equipment. Contact 3M Technical Services for further clarification.
- 2.4 **LIFELINE HAZARDS:** Ensure the lifeline is kept free from all hazards including, but not limited to: entanglement with users, other workers, moving machinery, other surrounding objects, or impact from overhead objects that could fall onto the lifeline or users.
- 2.5 **FALL PATH AND SRD LOCKING SPEED:** Do not use in applications that have an obstructed fall path. A clear path is required to lock the SRD. Working on slowly shifting materials (e.g. sand or grain), or within limited spaces, may not allow the worker to reach sufficient speed to lock the SRD.
- 2.6 **COMPONENT COMPATIBILITY:** 3M equipment is designed for use with 3M equipment. Use with non-3M equipment must be approved by a Competent Person. Substitutions made with non-approved equipment may jeopardize equipment compatibility and may affect the safety and reliability of your Fall Protection system. Read and follow all instructions and warnings for all equipment prior to use.
- 2.7 **CONNECTOR COMPATIBILITY:** Connectors are compatible with connecting elements when the size and shape of either component does not cause the connector to inadvertently open, regardless of orientation. Connectors must comply with applicable standards. Connectors must be fully closed and locked during use.

3M Connectors (snap hooks and carabiners) are designed to be used only as specified in each instruction manual. Ensure connectors are compatible with the system components to which they are connected. Do not use equipment that is non-compatible. Use of non-compatible components may cause the connector to unintentionally disengage (see Figure 3). If the connecting element to which a connector attaches is undersized or irregular in shape, a situation could occur where the connecting element applies a force to the gate of the connector (A). This force could then cause the gate to open (B), disengaging the connector from the connecting element (C).

**2.8 MAKING CONNECTIONS:** All connections must be compatible in size, shape, and strength. See Figure 4 for examples of inappropriate connections. Do not attach connectors:

- A. To a D-Ring to which another connector is attached.
- B. In a manner that would result in a load on the gate. Large-throat snap hooks should not be connected to D-Rings or other connecting elements, unless the snap hook has a gate strength of 16 kN (3,600 lbf) or greater.
- C. In a false engagement, where size or shape of the connector or connecting element is not compatible and, without visual confirmation, would seem to be fully engaged.
- D. To each other.
- E. Directly to harness webbing, lanyard leg material, or tie-back material unless such a connection is explicitly allowed for by the manufacturer instructions.
- F. To any object whose size or shape does not allow the connector to fully close and lock, or that could cause connector roll-out.
- G. In a manner that does not allow the connector to align properly while under load.

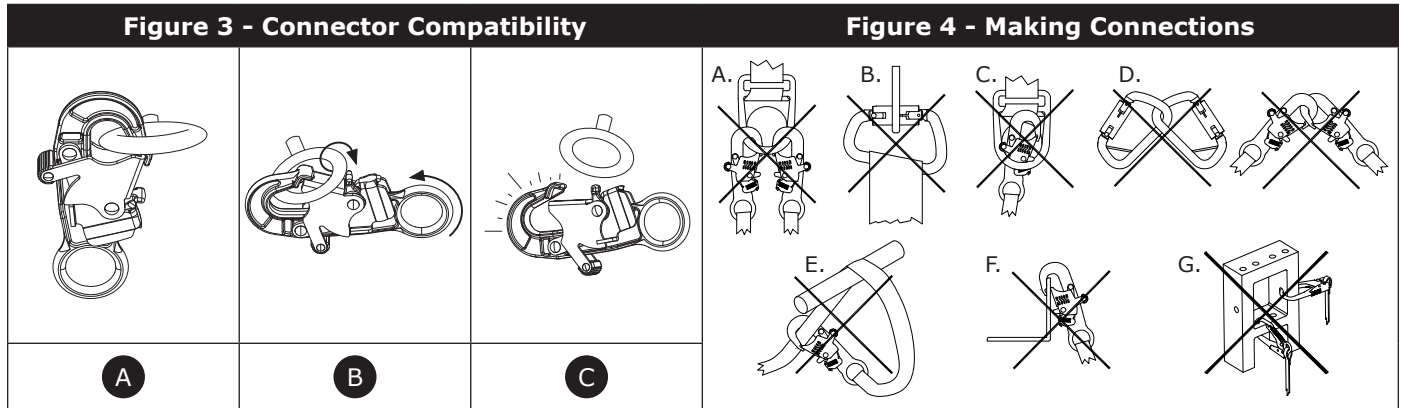

### 3.0 INSTALLATION

**3.1 OVERVIEW:** Installing this product requires effective planning and knowledge of fall clearance requirements. In the event of a fall, there must be enough fall clearance present to safely arrest the user.

**3.2 PLANNING:** Plan your Fall Protection system before starting your work. Account for all factors that may affect your safety before, during, and after a fall. Consider all requirements and limitations specified in these instructions.

**A. SHARP EDGES:** Avoid working where system components may be in contact with, or scrape against, unprotected sharp edges and abrasive surfaces. All sharp edges and abrasive surfaces should be covered with protective material.

Only SRD-LEs may be used for applications with unprotected sharp edges or abrasive surfaces.

**3.3 FALL CLEARANCE:** It is critical that the user is aware of fall clearance and its requirements before using this product.

**A. DEFINITION:** Fall clearance is the measure of distance between a user and the next obstruction below them. Before use of this product, the user should determine how much fall clearance is required to prevent them from striking an obstruction should they fall.

A user's **Required Fall Clearance (FC)** is the sum of **Free Fall (FF)**, **Deceleration Distance (DD)**, **Harness Stretch (HS)**, and a **Safety Factor (SF)**. See Figure 5.1 for reference.

- **Free Fall (FF)** is the distance the user travels before activation of the deceleration device.
- **Deceleration Distance (DD)** is the distance the user falls measured from activation of the deceleration device until stopping.
- **Harness Stretch (HS)** is the amount of slack extending from the user's harness when the user is suspended by their harness attachment element.
- **Safety Factor (SF)** is a set amount of distance added to fall clearance to ensure user safety.

There may be additional factors affecting Required Fall Clearance within your Fall Arrest system, such as D-ring extension length and anchorage deflection. For coverage of these factors, and others not outlined above, refer to the manufacturer instructions for each component of your Fall Arrest system. Additional factors, when provided, should be added to the fall clearance values in this instruction.

**B. MINIMIZING REQUIREMENTS:** The user should always position their Fall Arrest system to minimize fall potential and potential fall distance. To keep fall clearance requirements to a minimum, it is recommended that the user work as directly below their anchorage point as possible.

- **ANCHORAGE HEIGHT:** The Required Fall Clearance (FC) for a user increases as Anchorage Height (A) decreases. The user experiences a greater amount of free fall when connected to an anchorage point below them, since the user will have to travel that much farther should they fall. See Figure 5.2 for reference.
- **SWING FALLS:** The Required Fall Clearance (FC) for a user increases as User Work Radius (W) increases. Swing falls occur when the anchorage point is not directly above the user when a fall occurs. See Figure 5.3 for reference. The force of striking an object during a swing fall could cause serious injury or death. Do not permit a swing fall if injury could occur.

**Figure 5 - Fall Clearance Requirements**

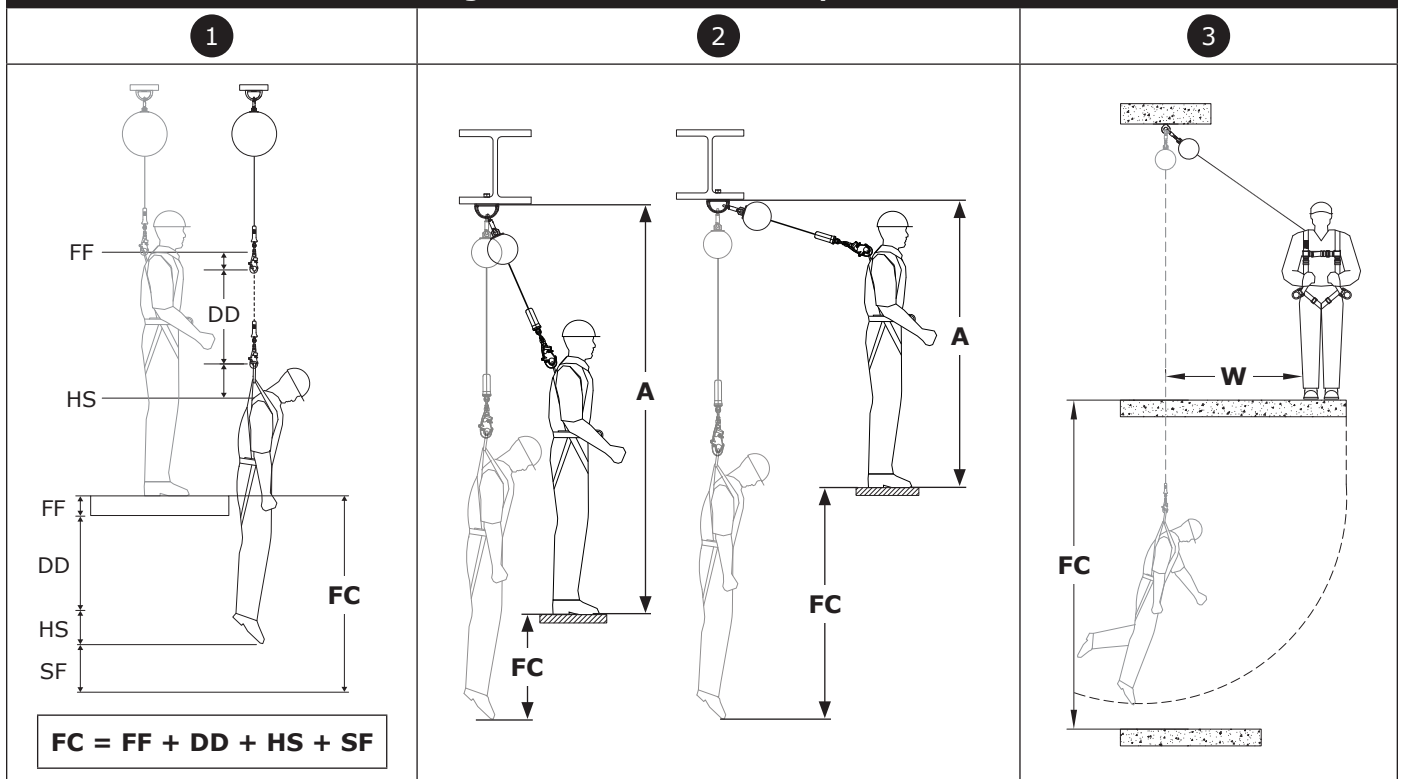

## FALL CLEARANCE CHARTS

Required Fall Clearance has been provided within the charts below. To determine Required Fall Clearance:

1. Select the clearance chart that matches your product type and includes a capacity fitting your combined weight.
2. Determine the Anchorage Height (A) of your subsystem. Anchorage Height is measured from the top of the working platform to the bottom of your anchorage connection point.
3. Determine the Setback Distance (B) of your system. Setback Distance is measured from directly below your anchorage connection point to the edge of the working platform.
4. After obtaining your Anchorage Height (A) and Setback Distance (B), use (A) and (B) within the Fall Clearance Chart to determine your Required Fall Clearance (FC).

☑ When values for (A) and (B) measured by the user do not match those listed in the table, the user should round up to the next highest listed value. If there is no higher listed value, then the user should reduce their intended Anchorage Height or Setback Distance to a lower value.

☑ A Safety Factor of 0.5 ft. (0.15 m) and a user height of 6.0 ft. (1.8 m) were used for all values listed. Kneeling or crouching will reduce effective user height and will require an additional 3.28 ft. (1.0 m) of Fall Clearance.

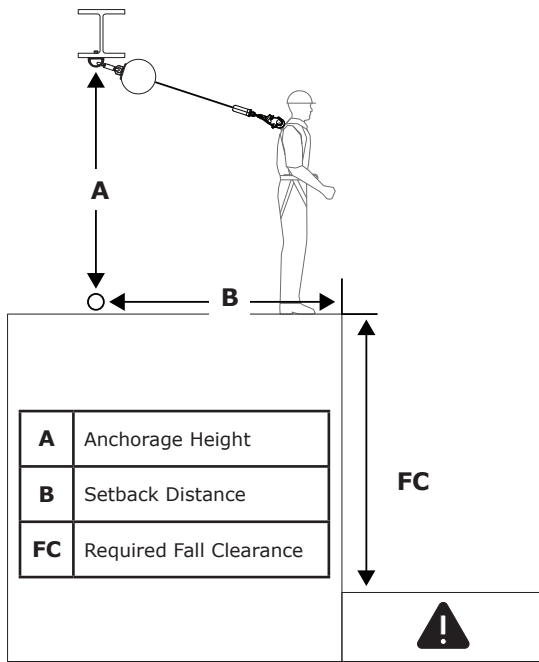

### FALL CLEARANCE CHART #1

Applies to: 3400131, 3400133, 3400144, 3400145

User Weight: 130 lb. - 310 lb. (59 kg - 140 kg)		<b>(B)</b>					
		0 ft. (0.0 m)	3 ft. (0.9 m)	6 ft. (1.8 m)	9 ft. (2.7 m)	12 ft. (3.7 m)	15 ft. (4.6 m)
<b>(A)</b>	<8 ft. (2.4 m)	4.0 ft. (1.2 m)	6.3 ft. (1.9 m)				
	8 ft. (2.4 m)	4.0 ft. (1.2 m)	5.3 ft. (1.6 m)				
	10 ft. (3.0 m)	4.0 ft. (1.2 m)	4.9 ft. (1.5 m)	7.0 ft. (2.1 m)			
	15 ft. (4.6 m)	4.0 ft. (1.2 m)	4.5 ft. (1.4 m)	5.7 ft. (1.7 m)	7.6 ft. (2.3 m)		
	20 ft. (6.1 m)	4.0 ft. (1.2 m)	4.3 ft. (1.3 m)	5.2 ft. (1.6 m)	6.5 ft. (2.0 m)	8.3 ft. (2.5 m)	
	25 ft. (7.6 m)	4.0 ft. (1.2 m)	4.2 ft. (1.3 m)	4.9 ft. (1.5 m)	6.0 ft. (1.8 m)	7.4 ft. (2.2 m)	9.1 ft. (2.8 m)
	30 ft. (9.1 m)	4.0 ft. (1.2 m)	4.2 ft. (1.3 m)	4.7 ft. (1.4 m)	5.6 ft. (1.7 m)	6.8 ft. (2.1 m)	8.2 ft. (2.5 m)
<b>(FC)</b>							

### FALL CLEARANCE CHART #2

Applies to: 3400131, 3400133, 3400144, 3400145

User Weight: 311 lb. - 420 lb. (141 kg - 191 kg)		<b>(B)</b>					
		0 ft. (0.0 m)	3 ft. (0.9 m)	6 ft. (1.8 m)	9 ft. (2.7 m)	12 ft. (3.7 m)	15 ft. (4.6 m)
<b>(A)</b>	<8 ft. (2.4 m)	5.0 ft. (1.5 m)	7.3 ft. (2.2 m)				
	8 ft. (2.4 m)	5.0 ft. (1.5 m)	6.3 ft. (1.9 m)				
	10 ft. (3.0 m)	5.0 ft. (1.5 m)	5.9 ft. (1.8 m)	8.0 ft. (2.4 m)			
	15 ft. (4.6 m)	5.0 ft. (1.5 m)	5.5 ft. (1.7 m)	6.7 ft. (2.1 m)	8.6 ft. (2.6 m)		
	20 ft. (6.1 m)	5.0 ft. (1.5 m)	5.3 ft. (1.6 m)	6.2 ft. (1.9 m)	7.5 ft. (2.3 m)	9.3 ft. (2.8 m)	
	25 ft. (7.6 m)	5.0 ft. (1.5 m)	5.2 ft. (1.6 m)	5.9 ft. (1.8 m)	7.0 ft. (2.1 m)	8.4 ft. (2.6 m)	10.1 ft. (3.1 m)
	30 ft. (9.1 m)	5.0 ft. (1.5 m)	5.2 ft. (1.6 m)	5.7 ft. (1.7 m)	6.6 ft. (2.0 m)	7.8 ft. (2.4 m)	9.2 ft. (2.8 m)
<b>(FC)</b>							

### FALL CLEARANCE CHART #3

Applies to: 3400146, 3400151

<b>User Weight 3400146:</b> 130 lb. - 420 lb. (59 kg - 190 kg) <b>User Weight 3400151:</b> 130 lb. - 310 lb. (59 kg - 140 kg)		(B)							
		0 ft. (0.0 m)	3 ft. (0.9 m)	6 ft. (1.8 m)	9 ft. (2.7 m)	12 ft. (3.7 m)	15 ft. (4.6 m)	21 ft. (6.4 m)	27 ft. (8.2 m)
(A)	<8 ft. (2.4 m)	10.0 ft. (3.0 m)	12.7 ft. (3.9 m)	X	X	X	X	X	X
	8 ft. (2.4 m)	5.0 ft. (1.5 m)	6.4 ft. (1.9 m)	X	X	X	X	X	X
	10 ft. (3.0 m)	5.0 ft. (1.5 m)	5.9 ft. (1.8 m)	8.0 ft. (2.4 m)	X	X	X	X	X
	15 ft. (4.6 m)	5.0 ft. (1.5 m)	5.5 ft. (1.7 m)	6.7 ft. (2.1 m)	8.6 ft. (2.6 m)	X	X	X	X
	20 ft. (6.1 m)	5.0 ft. (1.5 m)	5.3 ft. (1.6 m)	6.2 ft. (1.9 m)	7.6 ft. (2.3 m)	9.4 ft. (2.8 m)	X	X	X
	25 ft. (7.6 m)	5.0 ft. (1.5 m)	5.2 ft. (1.6 m)	5.9 ft. (1.8 m)	7.0 ft. (2.1 m)	8.4 ft. (2.6 m)	10.1 ft. (3.1 m)	X	X
	30 ft. (9.1 m)	5.0 ft. (1.5 m)	5.2 ft. (1.6 m)	5.7 ft. (1.7 m)	6.6 ft. (2.0 m)	7.8 ft. (2.4 m)	9.2 ft. (2.8 m)	X	X
	40 ft. (12.2 m)	5.0 ft. (1.5 m)	5.1 ft. (1.6 m)	5.2 ft. (1.6 m)	6.2 ft. (1.9 m)	7.0 ft. (2.1 m)	8.1 ft. (2.5 m)	10.9 ft. (3.3 m)	X
	50 ft. (15.2 m)	5.0 ft. (1.5 m)	5.1 ft. (1.6 m)	5.4 ft. (1.6 m)	5.9 ft. (1.8 m)	6.6 ft. (2.0 m)	7.5 ft. (2.3 m)	9.7 ft. (3.0 m)	12.6 ft. (3.8 m)
(FC)									

### FALL CLEARANCE CHART #4

Applies to: 3400151

<b>User Weight:</b> 311 lb. - 420 lb. (141 kg - 190 kg)		(B)							
		0 ft. (0.0 m)	3 ft. (0.9 m)	6 ft. (1.8 m)	9 ft. (2.7 m)	12 ft. (3.7 m)	15 ft. (4.6 m)	21 ft. (6.4 m)	27 ft. (8.2 m)
(A)	<8 ft. (2.4 m)	12 ft. (3.7 m)	14 ft. (4.3 m)	X	X	X	X	X	X
	8 ft. (2.4 m)	6.1 ft. (1.9 m)	7.5 ft. (2.3 m)	X	X	X	X	X	X
	10 ft. (3.0 m)	6.1 ft. (1.9 m)	7 ft. (2.1 m)	9.1 ft. (2.8 m)	X	X	X	X	X
	15 ft. (4.6 m)	6.1 ft. (1.9 m)	6.6 ft. (2.0 m)	7.9 ft. (2.4 m)	9.8 ft. (3.0 m)	X	X	X	X
	20 ft. (6.1 m)	6.1 ft. (1.9 m)	6.4 ft. (2.0 m)	7.3 ft. (2.2 m)	8.7 ft. (2.6 m)	10.5 ft. (3.2 m)	X	X	X
	25 ft. (7.6 m)	6.1 ft. (1.9 m)	6.3 ft. (1.9 m)	7 ft. (2.1 m)	8.1 ft. (2.5 m)	9.6 ft. (2.9 m)	11.3 ft. (3.4 m)	X	X
	30 ft. (9.1 m)	6.1 ft. (1.9 m)	6.3 ft. (1.9 m)	6.8 ft. (2.1 m)	7.7 ft. (2.3 m)	8.9 ft. (2.7 m)	10.4 ft. (3.2 m)	X	X
	40 ft. (12.2 m)	6.1 ft. (1.9 m)	6.2 ft. (1.9 m)	6.6 ft. (2.0 m)	7.3 ft. (2.2 m)	8.1 ft. (2.5 m)	9.3 ft. (2.8 m)	12.1 ft. (3.7 m)	X
	50 ft. (15.2 m)	6.1 ft. (1.9 m)	6.2 ft. (1.9 m)	6.5 ft. (2.0 m)	7 ft. (2.1 m)	7.7 ft. (2.3 m)	8.6 ft. (2.6 m)	10.8 ft. (3.3 m)	13.7 ft. (4.2 m)
	60 ft. (18.3 m)	6.1 ft. (1.9 m)	6.2 ft. (1.9 m)	6.4 ft. (2.0 m)	6.8 ft. (2.1 m)	7.4 ft. (2.3 m)	8.1 ft. (2.5 m)	10 ft. (3.0 m)	12.5 ft. (3.8 m)
(FC)									

**3.4 CONNECTING TO ANCHORAGE:** Figure 7 illustrates typical SRD anchorage connections. The Anchorage (A) should be directly overhead to minimize free fall and swing fall hazards (see Section 3.3.B). Select an anchorage capable of sustaining the static loads defined in Table 1. Depending on system and product configuration, the user may secure the Top Connector (B) of the SRD directly to the anchorage structure or to an anchorage connector or anchorage connection point between.

**3.5 CONNECTING TO A HARNESS:** Connection of the SRD to a harness will vary per the harness and which attachment element is used. See Figure 8 for reference. To secure, connect the Bottom Connector (A) of the SRD to the Attachment Element (B) of the full body harness. For more information as to which attachment elements may be used, see the manufacturer instructions of your harness.

The "Product Overview" specifies for which Fall Protection applications your SRD model may be used. Ensure use of your harness complies with these requirements. A full body harness is required for Fall Arrest applications.

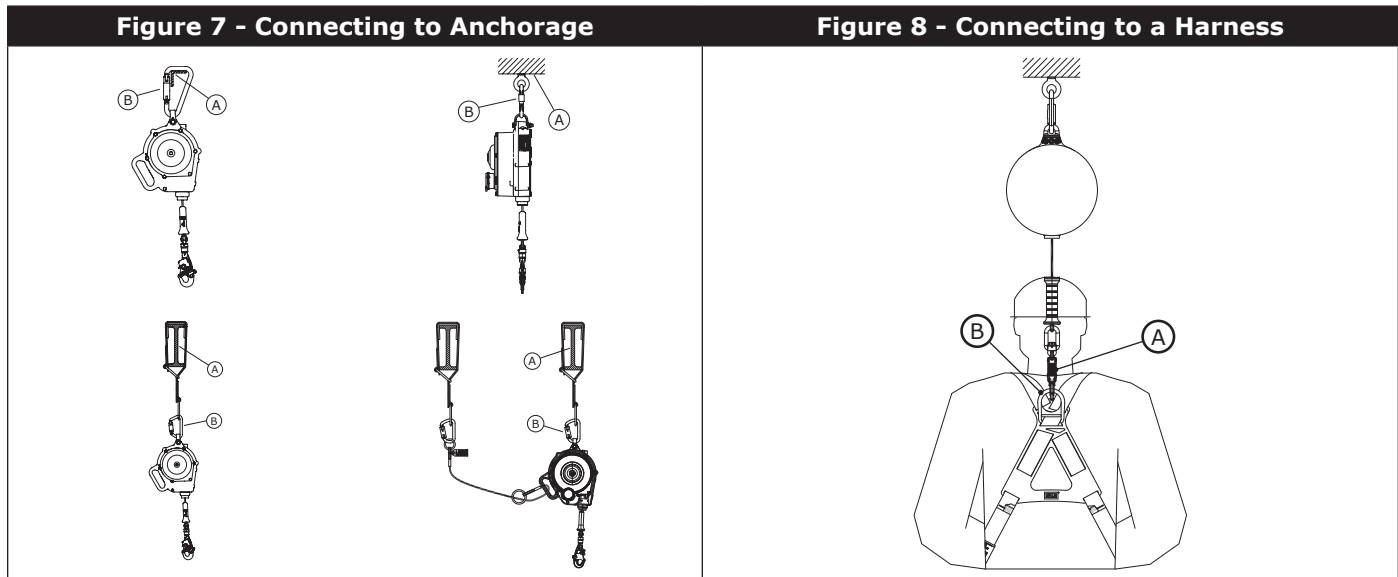

**3.6 TRIPOD MOUNTING:** Figure 9 illustrates installation of the Sealed Blok SRD-R on a DBI-SALA Tripod. The SRD-R is mounted on a leg of the Tripod, and the Lifeline is routed through a Pulley System on the Head of the Tripod:

- 1. Secure the Quick Mount Bracket on the leg of the Tripod:** Assemble the Quick Mount Bracket around the Upper Tube of the Tripod Leg. Position the Quick Mount Bracket at least 12 in (30 cm) above the Locking Pin on the Tripod Leg and then tighten the mounting bolts to 15 ft-lbs (20 Nm). Do not overtighten the bolts.

Never mount the Quick Mount Bracket on the Lower (Telescoping) Tube of the Tripod Leg.

- 2. Secure the SRD Mounting Bracket on the Quick Mount Bracket:** Position the notches in the SRD Mounting Bracket over the Rod Ends protruding from the Quick Mount Bracket and then pivot the SRD toward the Tripod Leg until the holes in the SRD Mounting Bracket align with the holes in the Quick Mount Bracket. Insert the Mounting Pin through the holes in the SRD Mounting Bracket and Quick Mount Bracket.
- 3. Route the SRD Lifeline over the Tripod Head Mount Pulleys:** Remove the two Retainer Pins from the Head Mount. Position the SRD Lifeline cable in the grooves in the two Head Mount Pulleys. Reinsert the Retainer Pins through the Head Mount.

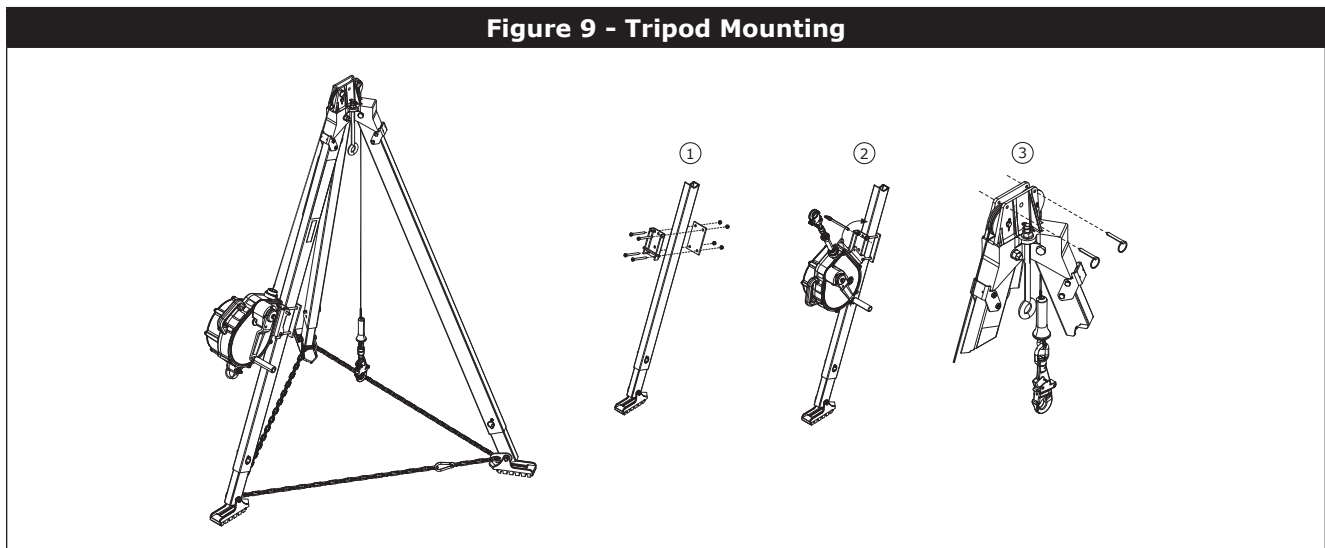

## 4.0 USE

- 4.1 BEFORE EACH USE:** Verify that your work area and Fall Protection system meet all criteria defined in these instructions. Verify that a formal Rescue Plan is in place. Inspect the product per the 'User' inspection points defined in the "Inspection and Maintenance Log". If inspection reveals an unsafe or defective condition, or if there is any doubt about its condition for safe use, remove the product from service immediately. Clearly tag the product "DO NOT USE". See Section 5 for more information.
- 4.2 AFTER A FALL:** If this equipment is subjected to fall arrest or impact force, remove it from service immediately. Clearly tag it "DO NOT USE". See Section 5 for more information.
- 4.3 OPERATION:** Before using an SRD, the worker will need to secure the SRD to an anchorage connection point and an attachment element on their full body harness. Once secured, the worker may move within the established safe working area at normal speeds. During use, always allow the SRD lifeline to recoil back into the device under control.
- 4.4 TAGLINES:** Depending on the worksite and system configuration, the user may not always be able to reach the SRD at its anchor point. In these situations, a tagline may be necessary. A tagline is a long piece of cord that loops through the bottom connector of the SRD before looping back in on itself. When connected in this way, the user can raise or lower the bottom connector of the SRD to their location by pulling on the tagline.

*Ensure the free end of the tagline does not become entangled with other workers, equipment, or machinery. If necessary, restrain the free end of the tagline.*

- 4.5 USE WITH HORIZONTAL SYSTEMS:** The SRDs covered in this instruction are compatible for use with horizontal systems, such as Horizontal Lifeline (HLL) systems and horizontal rail systems. See the manufacturer instructions of your horizontal system for more information on its compatibility with SRDs. SRDs may be used with a horizontal system only if both products allow for such use.

*Required Fall Clearance values presented in these instructions are based on use with a rigid, stationary anchorage point. These values do not apply when the product is used with a Horizontal Lifeline (HLL) system. See the manufacturer instructions of your HLL system for fall clearance charts specific to that system, or for additional factors that must be accounted for before using the charts in these instructions.*

- 4.6 RETRIEVAL OPERATION:** The Retrieval Crank of an SRD-R may be used to raise or lower a suspended worker. To use the Retrieval Crank, you must first engage Retrieval mode, then rotate the Crank. See Figure 10 for reference. To activate Retrieval mode and use the Retrieval Crank:

1. Release the Retrieval Crank.
2. Flip the Crank Handle out from the SRD body into its engaged position.
3. Pull and hold the shift knob in the unlocked position.
4. Push the Crank Arm in and release the shift knob to engage Retrieval mode. If needed, rotate the Crank Arm clockwise to help engage the gear.
5. Turn the Retrieval Crank to either raise or lower the suspended worker.
  - A. To raise: Turn the Retrieval Crank counterclockwise.
  - B. To lower: First, turn the Retrieval Crank counterclockwise to release the fall arrest brake. Then, turn the Retrieval Crank clockwise to lower.

*Do not attempt to operate Retrieval mode when the lifeline is fully retracted. Stop turning the crank as soon as the lifeline is fully retracted or extended.*

*The Rescue Crank is for Rescue applications only. Do not use for any other purpose.*

*3M SRD-Rs do not incorporate an overload clutch to limit forces exerted on the drive components and attached person. Avoid line slack while in Retrieval mode. If the attached worker becomes entangled on an obstruction during retrieval, ensure that the worker is not subjected to excessive force from continued lifting.*

**Figure 10 - Retrieval Operation**

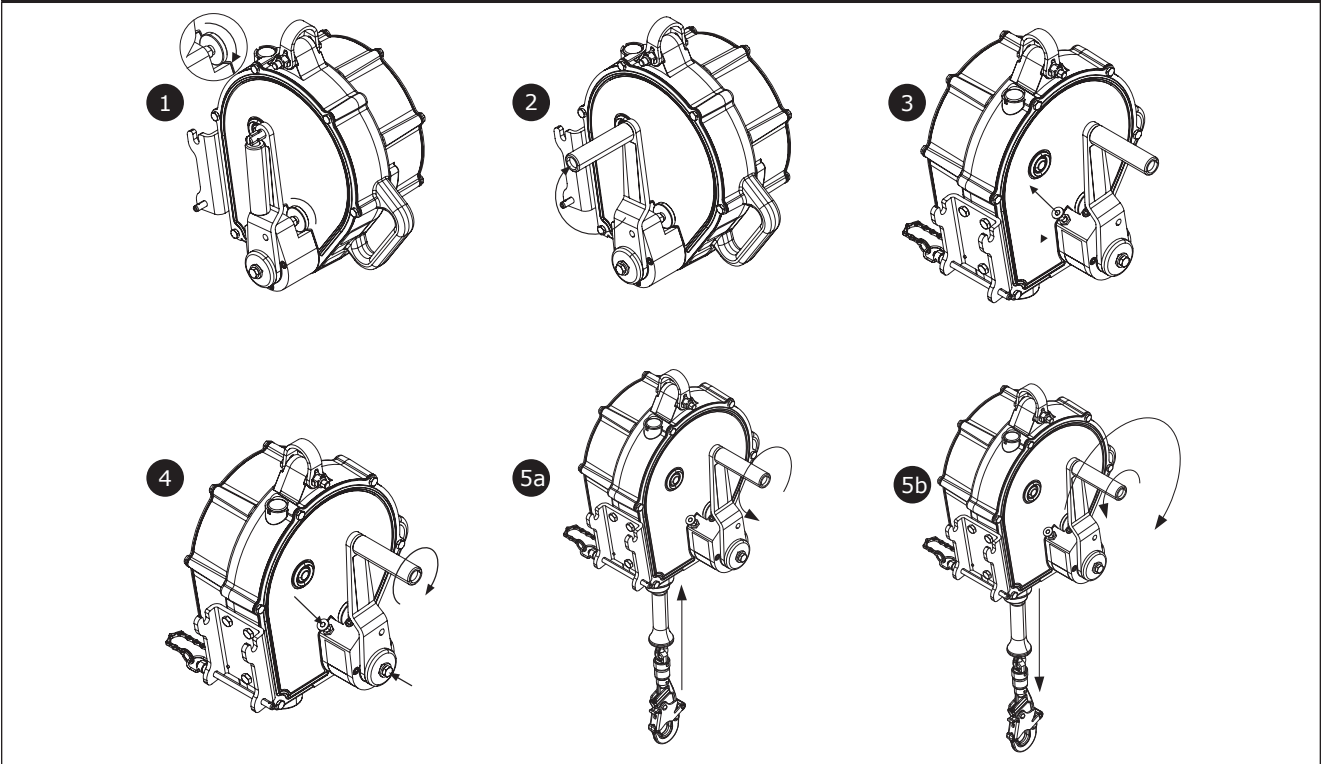

**4.7 RETRIEVAL DISENGAGEMENT:** The SRD-R should always be disengaged from Retrieval mode after use. To disengage Retrieval mode:

*When Retrieval mode is disengaged, the lifeline should fully retract into the SRD housing. To avoid possible injury, either maintain control of the lifeline or retract the lifeline before disengaging.*

1. Remove any load from the lifeline.
2. Pull and hold the shift knob in the unlocked position.
3. Pull the Crank Arm out to disengage, then release the shift knob.
4. Pull out and rotate the Crank Handle down toward the SRD body into its stowed position.

## 5.0 INSPECTION

After equipment has been removed from service, it may not be returned to service until a Competent Person confirms in writing that it is acceptable to do so.

- 5.1 INSPECTION FREQUENCY:** The product shall be inspected before each use by a user and, additionally, by a Competent Person other than the user at intervals of no longer than one year. A higher frequency of equipment use and harsher conditions may require increasing the frequency of Competent Person inspections. The frequency of these inspections should be determined by the Competent Person per the specific conditions of the worksite.
- 5.2 INSPECTION PROCEDURES:** Inspect this product per the procedures listed in the "Inspection and Maintenance Log". Documentation of each inspection should be maintained by the owner of this equipment. An inspection and maintenance log should be placed near the product or be otherwise easily accessible to users. It is recommended that the product is marked with the date of next or last inspection.
- 5.3 DEFECTS:** If the product cannot be returned to service because of an existing defect or unsafe condition, then the product must be either destroyed or sent to 3M or a 3M-authorized service center for repair.
- 5.4 PRODUCT LIFE:** The functional life of the product is determined by work conditions and maintenance. As long as the product passes inspection criteria, it may remain in service.

## 6.0 MAINTENANCE, STORAGE, AND REPAIR

Equipment that is in need of maintenance or scheduled for maintenance should be tagged "DO NOT USE". These equipment tags should not be removed until maintenance is performed.

- 6.1 CLEANING:** Periodically clean the lifeline and the exterior of the product with water and a mild soap solution. Rinse the product thoroughly and air dry. Clean labels as necessary. For more information, please refer to the technical bulletin on our website: <https://www.3M.com/FallProtection/Mechanical-Device-Cleaning>
- 6.2 DISPOSAL:** Cut or otherwise disable the lifeline, then dispose of the product appropriately.
- 6.3 REPAIR:** Only 3M or parties authorized in writing by 3M may make repairs to this equipment. Do not attempt to disassemble the product or lubricate any parts.
- 6.4 STORAGE AND TRANSPORT:** Store and transport the product in a cool, dry, clean environment out of direct sunlight. Avoid areas where chemical vapors may exist. Thoroughly inspect components after extended storage.

## 7.0 LABELS and MARKINGS

**7.1 SUMMARY:** The "Product Labels" figure illustrates labels and markings present on the product. See below for a summary of information provided with each label and marking.

Label images are intended to be representative. Please refer to your product labels for specific information.

Missing or damaged labels must be replaced. All labels must be fully legible.

<b>A</b>	Length of lifeline
<b>B1</b>	Product Label (3400133, 3400144, 3400145 only)
<b>B2</b>	Product Label (3400131 only)
<b>B3</b>	Product Label (3400146 only)
<b>B4</b>	Product Label (3400151 only)
<b>C</b>	In order from top to bottom: Serial Number, Model Number, Date Manufactured, Lot Number, Service Dates
<b>D</b>	(This label is only present on SRD-R models.) To Lower: Rotate the Crank Arm clockwise. To Raise: Rotate the Crank Arm counterclockwise.
<b>E</b>	(This label is only present on SRD-R models.) Retrieval operation. See Section 4 for more information.

## 8.0 RFID Tag

**8.1 LOCATION:** 3M product covered in these user instructions is equipped with a Radio Frequency Identification (RFID) Tag. RFID Tags may be used in coordination with an RFID Tag Scanner for recording product inspection results. See "RFID Tag Location" for where your RFID Tag is located.

**8.2 DISPOSAL:** Prior to disposing of this product, remove the RFID Tag and dispose/recycle in accordance with local regulations. For more information, please visit our website: <http://www.3m.com/FallProtection/RFID>

## 9.0 GLOSSARY OF TERMS

**9.1 DEFINITIONS:** The following terms and definitions are used in these instructions.

For a comprehensive list of terms and definitions, please visit our website: [www.3m.com/FallProtection/ifu-glossary](http://www.3m.com/FallProtection/ifu-glossary)

- **AUTHORIZED PERSON:** A person assigned by the employer to perform duties at a location where the person will be exposed to a fall hazard.
- **COMPETENT PERSON:** One who is capable of identifying existing and predictable hazards in the surroundings or working conditions which are unsanitary, hazardous, or dangerous to employees, and who has authorization to take prompt corrective measures to eliminate them.
- **FALL ARREST SYSTEM:** A collection of Fall Protection equipment configured to protect the user in the event of a fall.
- **QUALIFIED PERSON:** A person with a recognized degree, certificate, or professional standing, or who by extensive knowledge, training, and experience has successfully demonstrated their ability to solve or resolve problems relating to Fall Protection and Rescue systems to the extent required by applicable national, regional, and local regulations.
- **RESCUER:** A person using the Rescue system to perform an assisted rescue.
- **RESTRAINT SYSTEM:** A collection of Fall Protection equipment configured to prevent the user from reaching a fall hazard. No free fall is permitted.
- **USER:** A person who performs activities while protected by a Fall Protection system.

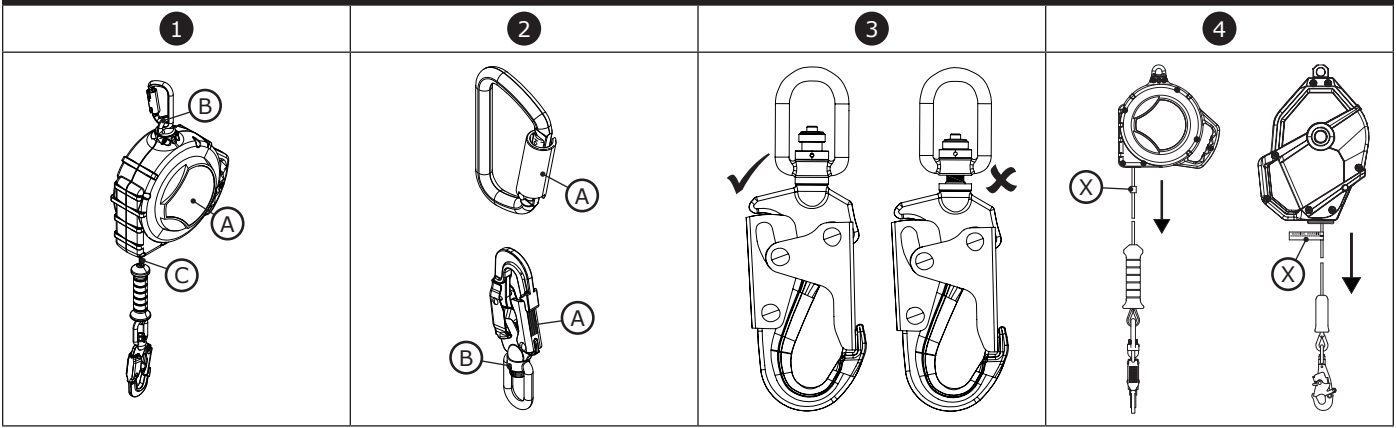



**Table 2 – Inspection and Maintenance Log**

<b>Model Number (Serial Number):</b>					
<b>Date Purchased:</b>			<b>Date of First Use:</b>		
...					
<input checked="" type="checkbox"/> <i>This product must be inspected by the user before each use. Additionally, a Competent Person other than the user must inspect this equipment at least once each year.</i>					
...					
Component	Inspection Procedure			Inspection Result	
				Pass	Fail
SRD - General (Figure 13.1)	Inspect for loose bolts and bent or damaged parts.			<input type="checkbox"/>	<input type="checkbox"/>
	Inspect Housing (A) for distortion, cracks, or other damage.			<input type="checkbox"/>	<input type="checkbox"/>
	Inspect the Swivel Eye (B) for distortion, cracks, or other damage. The swivel eye should be attached securely to the SRD, but should pivot freely.			<input type="checkbox"/>	<input type="checkbox"/>
	The Lifeline (C) should pull out and retract fully without hesitation or creating a slack line condition.			<input type="checkbox"/>	<input type="checkbox"/>
	Ensure device locks up when lifeline is jerked sharply. Lockup should be positive with no slipping.			<input type="checkbox"/>	<input type="checkbox"/>
	Look for signs of corrosion on the entire unit.			<input type="checkbox"/>	<input type="checkbox"/>
Connectors (Figure 13.2)	Inspect all SRD connectors for signs of damage and corrosion. Verify that all connectors are working properly. Where present: Gates (A) should open, close, lock, and unlock properly; Swivel Eyes (B) should rotate without interference; and locking buttons and pins should function correctly.			<input type="checkbox"/>	<input type="checkbox"/>
Swivel Snap Hook and Impact Indicator (Figure 13.3)	Inspect the Impact Indicator. If a red band is shown and the swivel does not turn freely, then impact loading has occurred and the SRD must be removed from service. Do not attempt to reset the Impact Indicator. Return the SRD to an authorized service center for resetting.			<input type="checkbox"/>	<input type="checkbox"/>
Reserve Lifeline (Figure 13.4)	Inspect the reserve lifeline payout. Pull the lifeline out of the SRD until it stops. If a Warning Label or Red Band (X) is visible, the reserve lifeline is spent and the unit must be serviced by an authorized service center before reuse.			<input type="checkbox"/>	<input type="checkbox"/>
Wire Rope Lifeline (Figure 14)	Inspect wire rope for cuts, Kinks (A), Broken Wires (B), Bird-Caging (C), welding splatter, corrosion, chemical contact areas, or Severely-Abraded Areas (D). Slide the Lifeline Bumper (E) up and inspect the Ferrules (F) for damage. Replace the wire rope assembly if there are six or more broken wires in one revolution, or three or more broken wires in one strand in one revolution. Replace the assembly if there are any broken wires within 25 mm (1 in.) of the ferrules.			<input type="checkbox"/>	<input type="checkbox"/>
Synthetic Rope Lifeline (Figure 15)	Inspect rope for Abrasion (A), Cut Strands (B), Pulled Strands (C), Melting (D), Compression (E), Inconsistent Diameter (F), and Discoloration (G). Slide the Lifeline Bumper (H) up and inspect the area below for damage.			<input type="checkbox"/>	<input type="checkbox"/>
SRD-R (Figure 16)	Inspect the Crank Arm (A) for distortion or other damage. Ensure that the Retrieval Handle (B) can be folded out and secured in the cranking position.			<input type="checkbox"/>	<input type="checkbox"/>
	Ensure the Retrieval Shift Knob (C) can be pulled out to the unlocked position and then released, locking the Crank Arm in both the engaged and disengaged positions.			<input type="checkbox"/>	<input type="checkbox"/>
	Test the retrieval feature for proper operation by raising and lowering a test weight of at least 75 lb. (34 kg). When the Retrieval Handle is released, the weight should not move and the Retrieval Handle should remain in position. A 'click' sound should be heard when raising the load.			<input type="checkbox"/>	<input type="checkbox"/>
Labels (Figure 12)	All labels are present and fully legible.			<input type="checkbox"/>	<input type="checkbox"/>
Fall Protection Equipment	Additional Fall Protection equipment that is used with the product is installed and inspected per the manufacturer instructions.			<input type="checkbox"/>	<input type="checkbox"/>
...					
<input checked="" type="checkbox"/> <i>If the product fails an inspection procedure, then the product fails overall inspection. If the product fails inspection, remove it from service immediately. Clearly tag the product "DO NOT USE". See Section 5 for more information.</i>					
...					
<b>Inspection Type:</b>	<input type="checkbox"/> User	<input type="checkbox"/> Competent Person	<b>Overall Inspection Result:</b>	<input type="checkbox"/> Pass	<input type="checkbox"/> Fail
<b>Inspected By:</b>	<b>Date of Inspection:</b>				
<b>Signature:</b>	<b>Next Inspection Due:</b>				
...					
<b>Additional Notes:</b>					

**Figure 13 - General Inspection**



**Figure 14 - Wire Rope Lifeline**

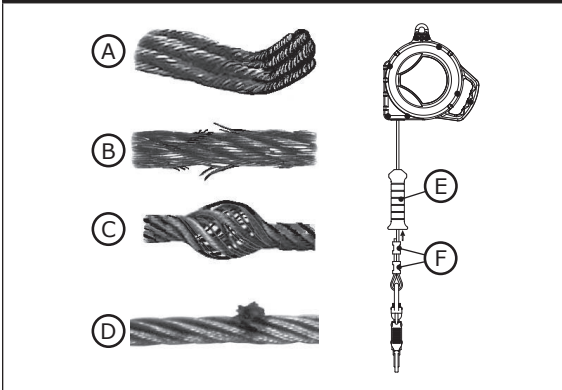

**Figure 15 - Synthetic Rope Lifeline**

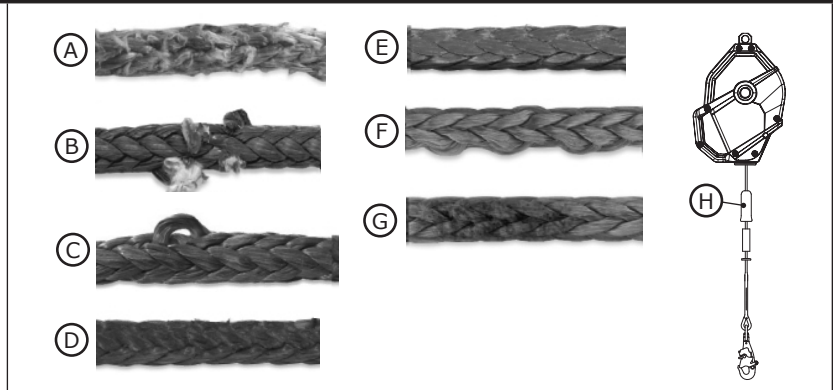

**Figure 16 - SRD-R Inspection**

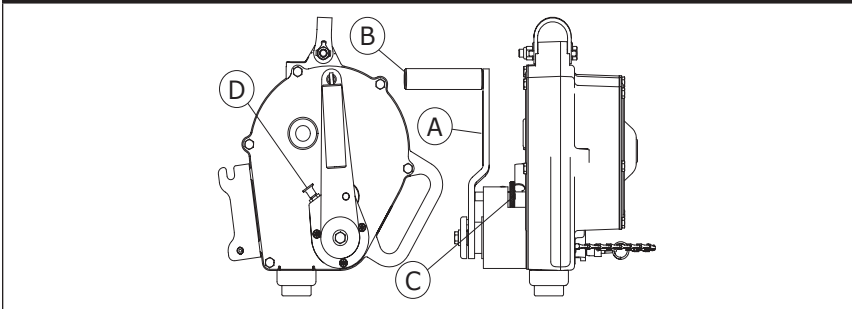



ANSI/ASSP Z359.14-2021  
(Class 1)

OSHA 29 CFR 1910.140  
OSHA 29 CFR 1926.502

**3M™ SEALED-BLOK™**  
巻取り式安全ブロック

取扱説明書  
5908131改訂番号F

## Fall Protection

☑ 製品番号については図1を参照してください。製品の詳細については「表1 - 製品仕様」を参照してください。

図1 - 製品の概要

モデル		コネクタ		ハウジング サイズ	ワイヤー ロープ	巻き出し長 (X)	作業長 (WL)
		A	B				
3400131	①	C1	C2	サイズA	SS1	4.5 m (15フィート)	4.0 m (13.2フィート)
3400133	①	C1	C2	サイズB	SS1	9.1 m (30フィート)	8.6 m (28.1フィート)
3400144	②	C1	C2	サイズC	SS1	9.1 m (30フィート)	8.6 m (28.1フィート)
3400145	②	C1	C2	サイズD	SS1	9.1 m (30フィート)	8.6 m (28.1フィート)
3400146	②	C1	C3	サイズE	SR1	9.1 m (30フィート)	8.6 m (28.1フィート)
3400151	②	C1	C3	サイズF	SR1	16.7 m (55 フィート)	16.1 m (52.9 フィート)

## 安全情報

本製品を使用する前に、本取扱説明書に記載されているすべての安全情報をすべて読んで理解し、順守してください。これを怠ると、重傷を負ったり死亡したりする可能性があります。

本取扱説明書は本製品の使用者に提供してください。また、本書をいつでも参照できるように保管してください。

## 用途:

本製品は、墜落防止システムの一部として使用するものです。

他の用途(資材運搬、娯楽またはスポーツ関連の活動、または本取扱説明書に記載されていないその他の活動など)に使用することは、3Mによって認められておらず、重傷または死亡事故につながる可能性があります。

この製品は使用される地域で必要とされるトレーニングを受けた方だけが使用できます。



## 警告

本製品は、墜落防止システムの一部として使用するものです。すべての使用者は、使用する墜落防止システムの安全な設置や操作について、包括的なトレーニングを受けることが求められます。**本製品を誤って使用すると、重傷を負ったり死亡したりするおそれがあります。**適切な製品の選定、使用、取り付け方法、保守、および修理については、この取扱説明書や製造元のすべての推奨事項を確認してください。詳細については、管理者の指示を仰ぐか、3 Mにお問い合わせください。

- **巻取り式安全ブロックの使用の際には、重傷を負ったり死亡したりするリスクが伴います。リスクを軽減するために以下のことに注意してください。**
  - 毎回の使用前、および墜落が起きた後は、本取扱説明書に記載されている手順に従い、製品の点検を行ってください。
  - 点検により危険性または欠陥が明らかになった場合は、製品の使用を中止し、「使用禁止」と明記したラベルを貼り付けてください。本取扱説明書の規定に従って製品を廃棄または修理してください。
  - 墜落制止力または衝撃力の影響を受けた製品は、ただちに使用を中止してください。本取扱説明書の規定に従って製品を廃棄または修理してください。
  - 製造元の異なる構成部品を組み合わせた墜落防止システムを使用する際には、墜落防止に関して適用されるすべての規制、規格、要件に合致し、適合性があることを確認してください。システムを使用する前に、必ず安全管理者または有資格者に相談してください。
  - 製品が以下のようなあらゆるリスク(ただしこれらに限りませんが)にさらされることがないことを確認します: 使用者、他の作業員、稼働中の機器、その他の周囲の物体との絡み合い、または製品や使用者の上に落下する可能性のある頭上の物体からの衝撃。
  - ワイヤロープをねじったり、結んだり、絡ませたり、たるませたりしないでください。
  - ランヤードのストラップ(ロープ)類につまつかないように注意してください。フルハーネスにランヤードキーパーがある場合は、未接続のランヤードのフックはランヤードキーパーに接続してください。
  - この取扱説明書で指定された使用可能人数を超えて使用しないでください。
  - 墜落経路の途中で障害物がある場合は使用しないでください。巻取り式安全ブロック(SRD)がロックするには、障害物のない経路が必要です。ゆっくりと移動する素材(砂や粒状物質など)の上、コンファインドスペースや限られた空間での作業時は、SRDがロックするために十分な速度に達しないことがあります。
  - SRDが意図せずロックする可能性があるため、作業中の急な動作や素早い動作は避けてください。
  - 可動部に手などが挟まれる可能性があるため、本製品を設置、使用、または動かすときは十分に注意してください。
  - 製品が鋭利なエッジやざらざらした表面に接触する可能性がある場合は、適切な養生を行ってください。
  - 安全な操作のため、この取扱説明書で説明されているとおり、本製品が適切に組み立てられ設置されていることを確認してください。
- **高所での作業には、重傷を負ったり死亡したりするリスクが伴います。リスクを軽減するために以下のことに注意してください。**
  - 安全に高所で作業し、墜落制止時に付随するあらゆる衝撃に耐えられる健康面および身体面の状態であることを確認してください。この機器を使用するにあたり、身体能力に不安がある場合には医師に相談してください。
  - 使用する墜落防止用装置の使用可能な質量を決して超えないでください。
  - 使用する墜落防止用装置に規定されている最大自由落下距離を決して超えないでください。
  - 点検に合格しない場合や、使用や適合性に問題があると懸念される場合は、墜落防止用装置を使用しないでください。質問がある場合には、3Mにお問い合わせください。
  - サブシステムや構成部品の組み合わせによっては、本製品の動作不良の原因となる場合があります。適合性のある接続でのみ使用してください。本取扱説明書に記載されていない構成部品やサブシステムと組み合わせて本製品を使用する際には、事前に3Mにお問い合わせください。
  - 稼働中の機械、感電の危険、極低温・高温、有害化学物質、揮発性あるいは有毒性のガス、鋭利なエッジ、ざらざらした表面、使用者や墜落防止用装置に落下するおそれのある頭上の物体が作業環境内に存在する場合は、特に注意してください。
  - 作業環境内の危険有害性に対して適合している製品をご使用ください。
  - 高所作業の際は、万一の場合に必要な落下距離が確保できることを確認してください。
  - 使用する墜落防止用装置を改造、改変しないでください。3Mあるいは3Mが書面で承認した者のみが、本製品を修理できます。
  - 墜落防止装置を使用する前に、万一墜落が起きた場合に速やかに救助ができるよう、救助計画を策定してください。
  - 墜落事故が起きた場合は直ちに、墜落した作業員に医療機関を受診させてください。
  - 墜落制止用途には、フルハーネスのみを使用してください。胴ベルトは使用しないでください。
  - 振り子現象を伴って墜落する危険性を最小限に抑えるために、できるだけアンカーポイントの真下で作業をしてください。
  - 本製品のトレーニングを行う場合は、二次的な墜落防止システムを使用する必要があります。実習者が誤って墜落しないようにしてください。
  - 本製品を設置、使用、点検する際には、必ず適切な個人用保護具を着用してください。
  - 吊り下げられた資材または作業員の下で作業しないでください。
  - 無胴帯状態を避けてください。

☑ 3Mの取扱説明書は、常に最新のものを使用してください。最新の取扱説明書については、[www.3m.com/userinstructions](http://www.3m.com/userinstructions) にアクセスするか、3Mにお問い合わせください。

## 製品概要：

図1は、本取扱説明書で取り上げている製品モデルを示しています。巻取り式安全ブロック (SRD) は、頑丈なハウジング中のドラムにワイヤーロープが巻き取られて格納されています。

この取扱説明書では次のSRDタイプが対象となります：

- **Class 1 巻取り式安全ブロック (図1の①、図2の①)：**Class 1巻取り式安全ブロック (SRD) は、使用中にワイヤーロープがほぼ垂直に保たれる用途に適しています。このタイプは、墜落制止またはレストレイントのいずれかの用途で使用できます。
- **Class 1 救助用巻取り式安全ブロック (図1の②、図2の②)：**Class 1 救助用巻取り式安全ブロック (SRD-R) には、救助対象者を上げ下げして救助作業を支援するために必要な機構が組み込まれています。このタイプは、墜落制止、レストレイント、または救助のいずれかの用途で使用できます。

図2は、対象となるSRDモデルの主要な構成部品を示します。標準SRDでは、ワイヤーロープ (A) がハウジング (B) 内から引き出されたり、巻き取られたりします。SRDに取り付けられた上部コネクタ (D) は、SRDをアンカーポイントに固定し、スイベル連結部 (E) によってSRDに接続されます。下部コネクタ (C) はワイヤーロープの端に組み込まれ、使用者のフルハーネスの指定された墜落制止接続部に取り付けられます。バンパー (F) は、ワイヤーロープとフェールールを摩耗や腐食から保護します。

この説明書の対象となるSRD-Rモデルには、いくつかの追加の構成部品が付属します。回転ハンドル (G) は、下部コネクタ (C) を救助対象者のハーネスに固定した後でワイヤーロープ (A) を巻き取るために使用します。SRD-Rは、プラケット (H) を使ってトライポッドに取り付けて使用することができます。

製品モデルには、図1に示すように、それぞれのサイズと構成品の組み合わせがあります。構成品の仕様の詳細については、表1を参照してください。

図2 - 構成部品

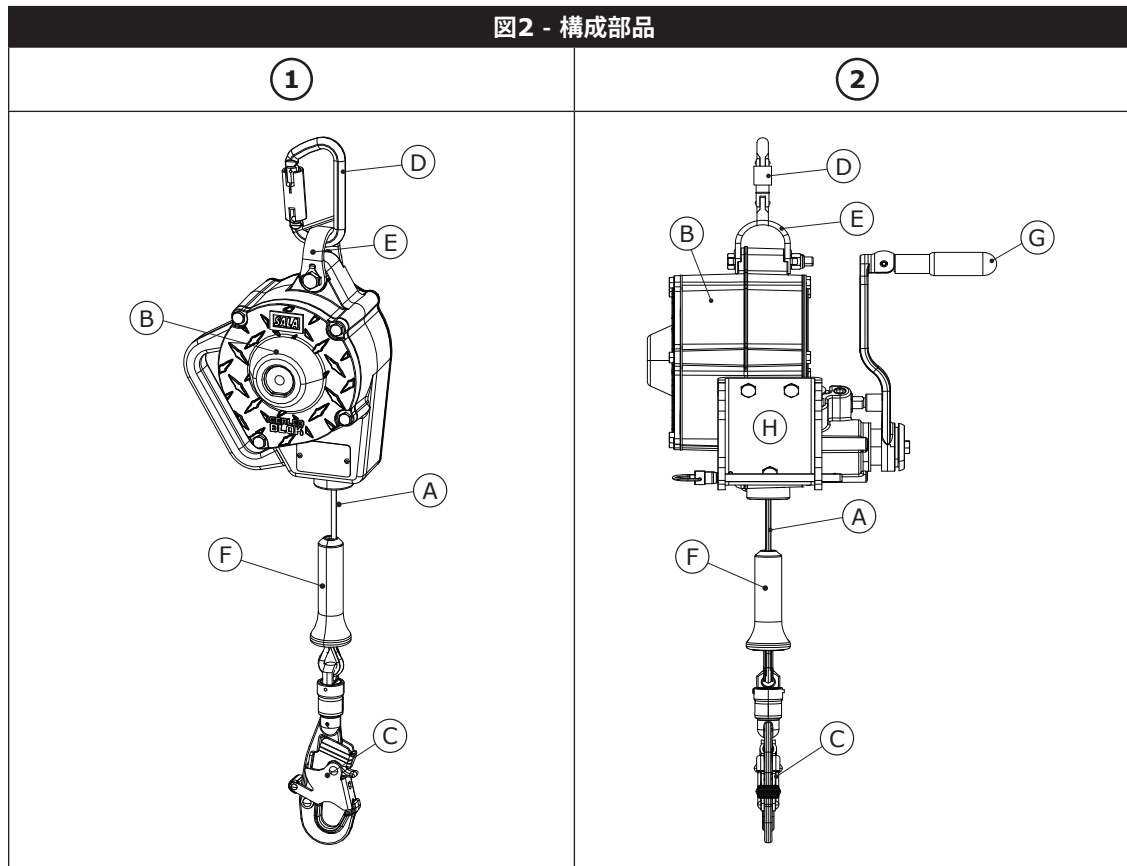

製品を使用する前に、製品のIDラベルに記載された製品識別情報を、本取扱説明書の巻末にある「点検および保守記録」に転記してください。

表 1 - 製品仕様

システムの仕様:

アンカー:	アンカー構造の要件は、システムの用途、および認定アンカーか非認定アンカーであるかによって異なります。アンカー構造には、アンカーコネクタに規定された方向に加えられた静的荷重に耐えられる強度が必要です。			
	システムの用途	認定アンカー	非認定アンカー	定義
	墜落制止	最大墜落制止力の2倍	22.2 kN (5,000 lbf)	ANSI Z359 OSHA 29 CFR 1910.140, 1926.502
	レストレイント	予測される荷重の2倍	4.4 kN (1,000 lbf)	ANSI Z359
			22.2 kN (5,000 lbf)	OSHA 29 CFR 1910.140, 1926.502
ワークポジショニング	予測される荷重の2倍	13.3 kN (3,000 lbf)	ANSI Z359 OSHA 29 CFR 1910.140, 1926.502	
救助	荷重の5倍	13.3 kN (3,000 lbf)	ANSI Z359	
アンカーに複数のシステムを取り付ける場合は、上記の強度を、アンカーに取り付けるシステムの数で乗じてください。詳細については「ANSI/ASSP Z359.2」を参照してください。				
<input checked="" type="checkbox"/> アンカーは有資格者の承認を受ける必要があります。				
使用温度:	-40°Fから130°F (-40°Cから54.4°C)			
規格:	各製品モデルは、図1に示される適用規格や規制に適合するか、認証されています。指定がない場合は、表紙に記載されたすべての規格および規制が適用されます。			
耐荷重:	製品の耐荷重については性能の表をご覧ください。特に明記されていない限り、記載されている耐荷重は、適合性のあるすべての用途において本製品の使用に適用されます。本製品は1人の作業者が使用することを意図しています。衣服や工具を含めた作業者の重量が、適用耐荷重の範囲に収まる必要があります。			

構成品の仕様:

図2の 参照記号	構成品	素材
(A)	ワイヤーロープ	(ワイヤーロープの仕様を参照)
(B)	ハウジング	アルミニウム
(C)	下部コネクタ	(コネクタの仕様を参照)
(D)	上部コネクタ	(コネクタの仕様を参照)
(E)	スイベル連結部	ステンレス鋼
(F)	バンパー	熱可塑性ポリウレタン
(G)	回転ハンドル	ステンレス鋼
(H)	ブラケット	ステンレス鋼

内部構成品: SRDの内部構成品は、ステンレス鋼、スチール、アルミニウム、その他の材料の組み合わせで作られています。

コネクタの仕様:

図1の 参照記号	モデル番号	説明	素材	ゲート開口サイズ	ゲート強度
C1	2000127	カラビナ	ステンレス鋼	17.5 mm (11/16インチ)	16 kN (3,600 lbf)
C2	2000181	スイベル付きセルフロックスナップフック、インパクトインジケータ付き	ステンレス鋼	19.1 mm (3/4インチ)	16 kN (3,600 lbf)
C3	2100044	スイベル付きセルフロックスナップフック、インパクトインジケータ付き	ステンレス鋼	19.1 mm (3/4インチ)	16 kN (3,600 lbf)

引張強度: 上記の各コネクタの引張強度は22.2 kN (5,000 lbf) です。

表 1 - 製品仕様

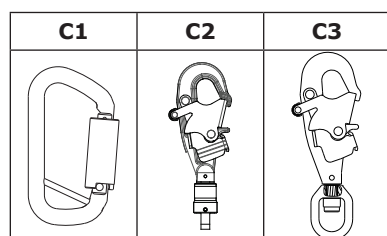

ワイヤーロープの仕様:

図1の参照記号	説明
SS1	5.2 mm (13/64インチ) ステンレス鋼製ワイヤーロープ
SR1	1/4インチ (6 mm) テクノロープ

性能 - SRD	ANSI Z359.14-2021 OSHA 29 CFR 1910.140, 1926.502	OSHA 29 CFR 1910.140, 1926.502
荷重範囲:	59~140 kg (130~310ポンド)	141~191 kg (311~420ポンド)
最大衝撃荷重:	6 kN (1,350 lbf)	8 kN (1,800 lbf)
平均衝撃荷重:	4 kN (900 lbf)	---
最大墜落制止距離: *SRDが使用者の真上に取り付けられていることを前提としています。	0.8 m (30インチ)	1.1 m (42インチ)
最大減速距離: *SRDが使用者の真上に取り付けられていることを前提としています。	1.1 m (42インチ)	1.1 m (42インチ)
必要な最小落下距離: *SRDが使用者の真上に取り付けられていることを前提としています。	1.2 m (4フィート)	1.5 m (5フィート)
最大自由落下距離: *SRDは使用者のDリングより上に取り付ける必要があります。	0.6 m (2フィート)	0.6 m (2フィート)

性能 - SRD-R 3400144, 3400145	ANSI Z359.14-2021 OSHA 29 CFR 1910.140, 1926.502	OSHA 29 CFR 1910.140, 1926.502
荷重範囲:	59~140 kg (130~310ポンド)	141~191 kg (311~420ポンド)
最大衝撃荷重:	6 kN (1,350 lbf)	8 kN (1,800 lbf)
平均衝撃荷重:	4 kN (900 lbf)	---
最大墜落制止距離: *SRDが使用者の真上に取り付けられていることを前提としています。	0.8 m (30インチ)	1.1 m (42インチ)
最大減速距離: *SRDが使用者の真上に取り付けられていることを前提としています。	1.1 m (42インチ)	1.1 m (42インチ)
必要な最小落下距離: *SRDが使用者の真上に取り付けられていることを前提としています。	1.2 m (4フィート)	1.5 m (5フィート)
最大自由落下距離: *SRDは使用者のDリングより上に取り付ける必要があります。	0.6 m (2フィート)	0.6 m (2フィート)
最大引き上げ荷重:	140 kg (310ポンド)	191 kg (420ポンド)
ハンドル操作力:	最小18.1 kg (40ポンド)	最小20.9 kg (46ポンド)

表 1 - 製品仕様

性能 - SRD-R 3400146	ANSI Z359.14-2021 OSHA 29 CFR 1910.140, 1926.502	OSHA 29 CFR 1910.140, 1926.502
荷重範囲:	59~140 kg (130~310ポンド)	141~191 kg (311~420ポンド)
最大衝撃荷重:	6 kN (1,350 lbf)	8 kN (1,800 lbf)
平均衝撃荷重:	4 kN (900 lbf)	---
最大墜落制止距離: *SRDが使用者の真上に取り付けられていることを前提としています。	1.1 m (42インチ)	1.1 m (42インチ)
最大減速距離: *SRDが使用者の真上に取り付けられていることを前提としています。	1.1 m (42インチ)	1.1 m (42インチ)
必要な最小落下距離: *SRDが使用者の真上に取り付けられていることを前提としています。	1.5 m (5フィート)	1.5 m (5フィート)
最大自由落下距離: *SRDは使用者のDリングより上に取り付ける必要があります。	0.6 m (2フィート)	0.6 m (2フィート)
最大引き上げ荷重:	59 kg (310ポンド)	191 kg (420ポンド)
ハンドル操作力:	最小23.6 kg (52ポンド)	最小30.4 kg (67ポンド)

性能 - SRD-R 3400151	ANSI Z359.14-2021	OSHA 29 CFR 1910.140 OSHA 29 CFR 1926.502	OSHA 29 CFR 1910.140 OSHA 29 CFR 1926.502
荷重範囲:	59~140 kg (130~310ポンド)	59~140 kg (130~310ポンド)	141~191 kg (311~420ポンド)
最大衝撃荷重:	6 kN (1,350 lbf)	6 kN (1,350 lbf)	8 kN (1,800 lbf)
平均衝撃荷重:	5 kN (1,125 lbf)	4 kN (900 lbf)	---
最大墜落制止距離: *SRDが使用者の真上に取り付けられていることを前提としています。	1.1 m (42インチ)	1.1 m (42インチ)	1.4 m (55インチ)
最大減速距離: *SRDが使用者の真上に取り付けられていることを前提としています。	1.1 m (42インチ)	1.1 m (42インチ)	1.1 m (42インチ)
必要な最小落下距離: *SRDが使用者の真上に取り付けられていることを前提としています。	1.5 m (5フィート)	1.5 m (5フィート)	1.9 m (6.1インチ)
最大自由落下距離: *SRDは使用者のDリングより上に取り付ける必要があります。	0.6 m (2フィート)	0.6 m (2フィート)	0.6 m (2フィート)
最大引き上げ荷重:	59 kg (310ポンド)	59 kg (310ポンド)	191 kg (420ポンド)
ハンドル操作力:	最小14.5 kg (32ポンド)	最小14.5 kg (32ポンド)	最小16.8 kg (37ポンド)

寸法:

図1の 参照記号	D	W	R	
サイズA	12.4 cm (4.9インチ)	19.3 cm (7.6インチ)	54.8 cm (21.6インチ)	
サイズB	14.5 cm (5.7インチ)	23.1 cm (9.1インチ)	57.9 cm (22.8インチ)	
サイズC	31.0 cm (12.2インチ)	23.1 cm (9.1インチ)	57.9 cm (22.8インチ)	
サイズD	31.0 cm (12.2インチ)	26.1 cm (10.3インチ)	57.9 cm (22.8インチ)	
サイズE	32.2 cm (12.7インチ)	29.2 cm (11.5インチ)	60.0 cm (23.6インチ)	
サイズF	34.3 cm (13.5インチ)	34.3 cm (13.5インチ)	67.0 cm (26.4インチ)	

## 1.0 製品の用途

**1.1 目的:**3M™ 巻取り式安全ブロック (SRD) は、墜落防止システムの接続サブシステムとして使用するために設計されています。接続された後は、作業者の移動に合わせてワイヤーロープが自動的に巻き出し/巻取りします。墜落が発生すると、感知機構によって装置が作動し、墜落を制止します。システム用途の詳細については、「製品概要」および表1を参照してください。

**1.2 監督:**本機器は、安全管理者の監修の下に使用する必要があります。

**1.3 規格:**本製品は、取扱説明書の表紙に記載された国または地域の各種規格に適合または準拠しています。本製品が当初の仕向け国以外で再販される場合、再販業者は本製品が使用される国の言語で取扱説明書を提供する必要があります。

認定または適合に関する要件の詳細については、製品に適用される規格および規則の一覧を参照してください(ANSI/ASSP Z359墜落防止規格など)。

**1.4 トレーニング:**本製品は、正しい用途に関するトレーニングを受講した者が必ず設置、使用してください。本取扱説明書は、国または地域の各種規格によって規定される従業員トレーニングプログラムの一環として使用するものです。本製品の使用者および設置者は、本書を熟読し、本製品の正しい取扱方法と使用方法に関するトレーニングを受ける責任があります。また、動作特性、用途の制限、不適切に使用した場合の結果について理解する必要があります。

**1.5 救助計画:**本製品を使用したり、サブシステムに接続したりする場合、事業主は書面により救助計画とその実施手段を用意し、使用者、現場責任者、救助者と共有してください。訓練された現場の救助チームを編成することが推奨されます。チームのメンバーには、救助を適切に行うための機器および技術を提供してください。トレーニングを定期的に行い、救助者が確実に習得できるようにしてください。また、救助者に本取扱説明書を提供してください。救助実施中は常に、被救助者を目視できる状態、または意思疎通のための何らかの手段を必ず確保してください。

## 2.0 システム要件

**2.1 アンカー:**アンカーの要件は、墜落防止の用途によって異なります。この製品を取り付ける構造物は、表1に定義されたアンカーの仕様を満たす必要があります。

**2.2 耐荷重:**墜落防止システム全体の耐荷重は、その定格最大耐荷重が最も小さい構成部品によって制限されます。たとえば、接続するサブシステムの耐荷重がフルハーネスの耐荷重より小さい場合は、その接続するサブシステムの耐荷重要件に従う必要があります。耐荷重要件については、システムを構成する個々の要素に対する製造元の取扱説明書を確認してください。

**2.3 環境上の危険源:**危険な環境で本製品を使用する場合は、使用者の怪我や製品の損傷を防ぐために、さらなる予防策を講じてください。危険性には、高温、化学物質、腐食性環境、高圧電線、爆発性ガスまたは有毒ガス、稼働中の機械、鋭利なエッジ、使用者や機器上に落下および接触する可能性のある頭上の物質などが含まれますが、これらに限定されません。詳細については、3Mにお問い合わせください。

**2.4 ワイヤロープの危険:**ワイヤロープにおいて、いかなる危険も発生しない状態を確保してください。このような危険としては、使用者や他の作業員、稼働中の機械、周囲のその他の物体との絡み、またはワイヤロープやユーザーに落下する可能性のある頭上の物体からの衝撃などが含まれますが、これらに限定されません。

**2.5 墜落経路およびSRDのロック速度:**墜落経路の途中に障害物がある場合は使用しないでください。巻取り式安全ブロック (SRD) がロックするには、障害物のない経路が必要です。砂や粒状物などのゆっくりと移動する素材の上、または狭い空間での作業時は、SRDがロックされるために十分な速度に達しないことがあります。

**2.6 各構成品の適合性:**3Mの機器は、3Mの機器どうしを組み合わせることを前提として設計されています。3M製以外の装置を使用する場合は、安全管理者による承認が必要となります。指定外の構成部品やサブシステムを使用した代用品は、装置の適合性を損なう可能性があり、墜落防止システムの安全性と信頼性に影響を及ぼす恐れがあります。使用前に、すべての装置に対する警告と指示をすべて読み、それに従ってください。

**2.7 コネクタの適合性:**コネクタの向きにかかわらず、構成品のサイズや形状が原因で意図せずにコネクタが開くことがない場合に、コネクタは接続要素に対して適合性があるとみなされます。コネクタは、定められた規格に適合する必要があります。また、使用中は完全に閉じられ、ロックされている必要があります。

3Mのコネクタ(スナップフック、カラビナ)は、それぞれの取扱説明書に指定された方法でのみ使用してください。各コネクタが、接続するシステム構成部品と適合することを確認してください。適合性のない装置は使用しないでください。適合性のないコネクタは、誤って脱落する可能性があります(図3を参照)。コネクタが取り付けられる接続部の寸法が小さかったり、不規則な形状の場合は、コネクタの開閉部に想定以上の力が加わる可能性があります(A)。この力により、開閉部が開き(B)、コネクタが連結部から外れる可能性があります(C)。

**2.8 接続:**いずれの接続も、寸法、形状、強度の面において適合性があることを確認してください。不適切な接続の例については、図4を参照してください。スナップフックおよびカラビナを、以下のような方法で取り付けないでください。:

- A. すでにほかのコネクタが取り付けられているDリングへの接続。
- B. 開閉部に荷重がかかるような接続。スナップフックに16 kN (3,600 lbs)のゲート(開閉部)が装備されている場合を除き、大型のスロートスナップフックを標準サイズのDリングや同様の物体に接続しないでください。
- C. コネクタや接続要素のサイズや形状に適合性がなかったり、接続されていることが目視で確認できないなどの不完全な接続。
- D. スナップフック同士、カラビナ同士の接続。
- E. フルハーネスのベルト、ランヤードのロープ・ストラップ部、アンカースリング等の回し掛け素材への直接接続(ただし、製造元の取扱説明書で明確に認められている場合を除く)。
- F. コネクタを完全に閉じてロックできないサイズまたは形状のもの、あるいは脱落が生じる可能性があるものへの接続。
- G. 荷荷がかかった状態で、コネクタが適切な方向に向かないような方法での接続。

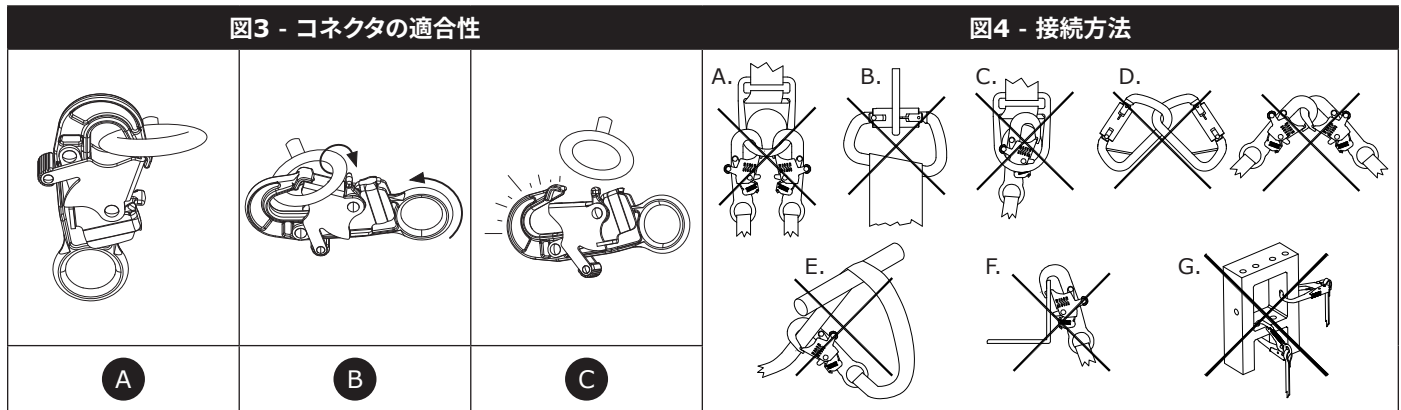

### 3.0 設置

**3.1 概要:**本製品を設置するには、効果的な計画と落下距離の要件に関する知識が必要です。万一落下が発生した場合に備え、使用者を安全に制止するための十分な落下距離を確保する必要があります。

**3.2 計画:**作業を開始する前に、墜落防止システムの計画を立ててください。墜落発生時および墜落発生前後に安全性に影響を与える可能性のある、あらゆる要因をすべて考慮してください。本取扱説明書に記載されたすべての要件と制約事項を考慮してください。

**A. 鋭利なエッジ:**養生されていない鋭利なエッジやざらざらした表面にシステムの構成部品が接触したり、こすれたりする可能性のある環境での作業は避けてください。鋭利なエッジやざらざらした表面はすべて、養生しておく必要があります。

保護されていない鋭利なエッジやざらざらした表面のある用途には、SRD-LEのみを使用できます。

**3.3 落下距離:**本製品を使用する前に、使用者が落下距離とその要件を認識していることが重要です。

**A. 定義:**落下距離は、使用者とその下方にある次の障害物との間の距離のことです。本製品を使用する前に、使用者は、落下した場合に障害物にぶつからないようにするために、どのくらいの落下距離が必要かを特定しておく必要があります。

使用者に必要な落下距離(FC)は、自由落下距離(FF)、減速距離(DD)、フルハーネスの伸び(HS)、および安全率(SF)の合計です。図5.1を参照してください。

- **自由落下距離(FF)**とは、減速装置が作動するまでに使用者が移動する距離です。
- **減速距離(DD)**とは、減速装置の作動から停止までに測定された使用者の落下距離です。
- **フルハーネスの伸び(HS)**とは、使用者がフルハーネスの接続部によって吊り下げられているときに、使用者のフルハーネスから伸びる緩みの量です。
- **安全率(SF)**とは、使用者の安全を確保するために、落下距離に追加する一定量の距離です。

延長Dリングの長さやアンカーのたわみなど、墜落制止用システムで必要な落下距離に影響を与える要因は、他にも存在する場合があります。それらの要因や上記で触れられていないその他の要因については、墜落制止用システムの各構成部品の製造元の取扱説明書を参照してください。別の要因が示されている場合は、この取扱説明書の落下距離の値に追加してください。

**B. 要件の最小化:**使用者は、落下の可能性と落下距離を最小限に抑えられるように、墜落制止用システムを配置する必要があります。落下距離の要件を最小限に抑えるため、使用者は可能な限りアンカーポイントの真下で作業することをお勧めします。

- **アンカーの高さ:**使用者に必要な落下距離(FC)は、アンカーの高さ(A)が低くなるほど大きくなります。使用者は、落下した場合にさらに下まで到達することになるため、より低い位置のアンカーポイントに接続すると、より大きな自由落下を経験します。図5.2を参照してください。
- **振り子現象を伴う墜落:**使用者に必要な落下距離(FC)は、使用者の作業半径(W)が大きくなるほど長くなります。墜落が発生した時点で使用者の真上にアンカーポイントが配置されていない場合は、振り子現象を伴う墜落が発生します。図5.3を参照してください。振り子現象を伴う墜落時に物体に衝突した衝撃によって、重傷を負ったり死亡したりする可能性があります。けがのおそれがあるため、振り子現象を伴う墜落が発生しないようにしてください。

図5 - 落下距離の要件

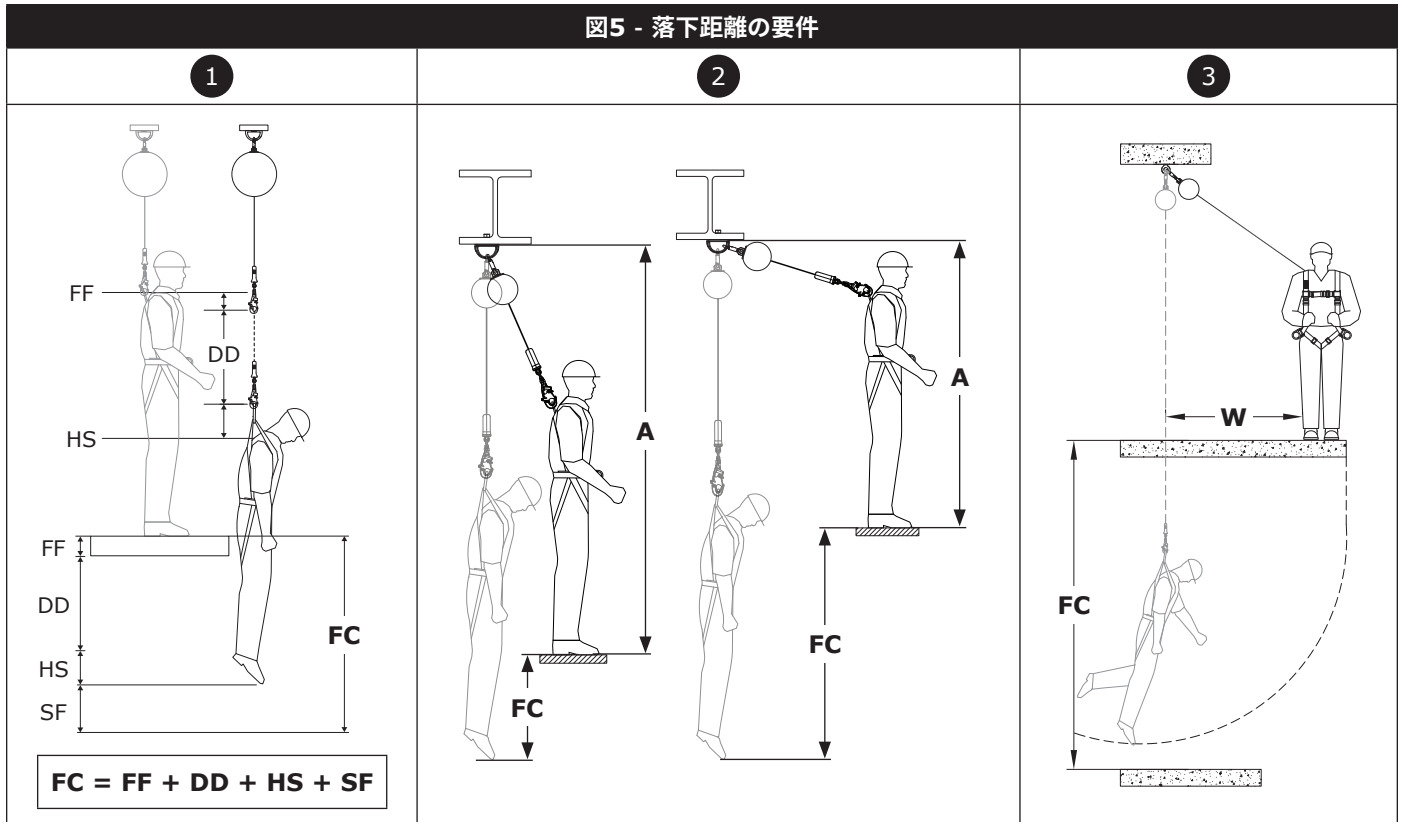

## 落下距離チャート

必要な落下距離は、以下のチャートに記載されています。必要な落下距離を求める方法は、以下のとおりです。

1. 製品の種類に合致し、合計重量に適合する耐荷重範囲が含まれた落下距離チャートを選択します。
2. サブシステム接続用のアンカーの高さ (A) を特定します。アンカーの高さは、作業現場の床面からアンカー接続ポイントの下部までの距離のことで、
3. 使用するシステムのセットバック距離 (B) を特定します。セットバック距離は、アンカー接続ポイントの真下から作業現場のエッジまでの距離のことで、
4. アンカーの高さ (A) とセットバック距離 (B) を特定したら、落下距離チャート内の (A) と (B) を使用して、必要な落下距離 (FC) を特定します。

使用者が測定した (A) および (B) の値が表に記載されている値と一致しない場合、リストに記載されている次に高い値に切り上げる必要があります。それより高い値がリストにない場合は、アンカーの高さまたはセットバック距離をより低い値にする必要があります。

リストに記載されているすべての値には、安全率として0.15 m (0.5フィート)、使用者の身長として1.8 m (6.0フィート) が使用されています。膝を付いたりしゃがんだりすると、使用者の実質的な身長が低くなるため、追加で1.0 m (3.28フィート) の落下距離を加算してください。

### フォールクリアランスチャート#1

適用対象: 3400131, 3400133, 3400144, 3400145

利用者の体重: 59~140 kg (130~310ポンド)		B					
		0.0 m (0フィート)	0.9 m (3フィート)	1.8 m (6フィート)	2.7 m (9フィート)	3.7 m (12フィート)	4.6 m (15フィート)
A	<2.4 m (8フィート)	1.2 m (4.0フィート)	1.9 m (6.3フィート)				
	2.4 m (8フィート)	1.2 m (4.0フィート)	1.6 m (5.3フィート)				
	3.0 m (10フィート)	1.2 m (4.0フィート)	1.5 m (4.9フィート)	2.1 m (7.0フィート)			
	4.6 m (15フィート)	1.2 m (4.0フィート)	1.4 m (4.5フィート)	1.7 m (5.7フィート)	2.3 m (7.6フィート)		
	6.1 m (20フィート)	1.2 m (4.0フィート)	1.3 m (4.3フィート)	1.6 m (5.2フィート)	2.0 m (6.5フィート)	2.5 m (8.3フィート)	
	7.6 m (25フィート)	1.2 m (4.0フィート)	1.3 m (4.2フィート)	1.5 m (4.9フィート)	1.8 m (6.0フィート)	2.2 m (7.4フィート)	2.8 m (9.1フィート)
	9.1 m (30フィート)	1.2 m (4.0フィート)	1.3 m (4.2フィート)	1.4 m (4.7フィート)	1.7 m (5.6フィート)	2.1 m (6.8フィート)	2.5 m (8.2フィート)
	FC						

### フォールクリアランスチャート#2

適用対象: 3400131, 3400133, 3400144, 3400145

利用者の体重: 141~191 kg (311~420ポンド)		B					
		0.0 m (0フィート)	0.9 m (3フィート)	1.8 m (6フィート)	2.7 m (9フィート)	3.7 m (12フィート)	4.6 m (15フィート)
A	<2.4 m (8フィート)	1.5 m (5.0フィート)	2.2 m (7.3フィート)				
	2.4 m (8フィート)	1.5 m (5.0フィート)	1.9 m (6.3フィート)				
	3.0 m (10フィート)	1.5 m (5.0フィート)	1.8 m (5.9フィート)	2.4 m (8.0フィート)			
	4.6 m (15フィート)	1.5 m (5.0フィート)	1.7 m (5.5フィート)	2.1 m (6.7フィート)	2.6 m (8.6フィート)		
	6.1 m (20フィート)	1.5 m (5.0フィート)	1.6 m (5.3フィート)	1.9 m (6.2フィート)	2.3 m (7.5フィート)	2.8 m (9.3フィート)	
	7.6 m (25フィート)	1.5 m (5.0フィート)	1.6 m (5.2フィート)	1.8 m (5.9フィート)	2.1 m (7.0フィート)	2.6 m (8.4フィート)	3.1 m (10.1フィート)
	9.1 m (30フィート)	1.5 m (5.0フィート)	1.6 m (5.2フィート)	1.7 m (5.7フィート)	2.0 m (6.6フィート)	2.4 m (7.8フィート)	2.8 m (9.2フィート)
	FC						

### フォールクリアランスチャート#3

適用対象: 3400146, 3400151

利用者の体重 <b>3400146:</b> 59~191 kg (130~420ポンド) 利用者の体重 <b>3400151:</b> 59~140 kg (130~310ポンド)		B							
		0.0 m (0フィート)	0.9 m (3フィート)	1.8 m (6フィート)	2.7 m (9フィート)	3.7 m (12フィート)	4.6 m (15フィート)	6.4 m (21フィート)	8.2 m (27フィート)
A	<2.4 m (8フィート)	1.5 m (5.0フィート)	2.3 m (7.4フィート)						
	2.4 m (8フィート)	1.5 m (5.0フィート)	1.9 m (6.4フィート)						
	3.0 m (10フィート)	1.5 m (5.0フィート)	1.8 m (5.9フィート)	2.4 m (8.0フィート)					
	4.6 m (15フィート)	1.5 m (5.0フィート)	1.7 m (5.5フィート)	2.1 m (6.7フィート)	2.6 m (8.6フィート)				
	6.1 m (20フィート)	1.5 m (5.0フィート)	1.6 m (5.3フィート)	1.9 m (6.2フィート)	2.3 m (7.6フィート)	2.8 m (9.4フィート)			
	7.6 m (25フィート)	1.5 m (5.0フィート)	1.6 m (5.2フィート)	1.8 m (5.9フィート)	2.1 m (7.0フィート)	2.6 m (8.4フィート)	3.1 m (10.1フィート)		
	9.1 m (30フィート)	1.5 m (5.0フィート)	1.6 m (5.2フィート)	1.7 m (5.7フィート)	2.0 m (6.6フィート)	2.4 m (7.8フィート)	2.8 m (9.2フィート)		
	12.2 m (40フィート)	1.5 m (5.0フィート)	1.6 m (5.1フィート)	1.6 m (5.2フィート)	1.9 m (6.2フィート)	2.1 m (7.0フィート)	2.5 m (8.1フィート)	3.3 m (10.9フィート)	
	15.2 m (50フィート)	1.5 m (5.0フィート)	1.6 m (5.1フィート)	1.6 m (5.4フィート)	1.8 m (5.9フィート)	2.0 m (6.6フィート)	2.3 m (7.5フィート)	3.0 m (9.7フィート)	3.8 m (12.6フィート)
FC									

### フォールクリアランスチャート#4

適用対象: 3400151

利用者の体重: 141~191 kg (311~420ポンド)		B							
		0.0 m (0フィート)	0.9 m (3フィート)	1.8 m (6フィート)	2.7 m (9フィート)	3.7 m (12フィート)	4.6 m (15フィート)	6.4 m (21フィート)	8.2 m (27フィート)
A	<2.4 m (8フィート)	3.7 m (12.0フィート)	4.3 m (14.0フィート)						
	2.4 m (8フィート)	1.9 m (6.1フィート)	2.3 m (7.5フィート)						
	3.0 m (10フィート)	1.9 m (6.1フィート)	2.1 m (7.0フィート)	2.8 m (9.1フィート)					
	4.6 m (15フィート)	1.9 m (6.1フィート)	2.0 m (6.6フィート)	2.4 m (7.9フィート)	3.0 m (9.8フィート)				
	6.1 m (20フィート)	1.9 m (6.1フィート)	2.0 m (6.4フィート)	2.2 m (7.3フィート)	2.6 m (8.7フィート)	3.2 m (10.5フィート)			
	7.6 m (25フィート)	1.9 m (6.1フィート)	1.9 m (6.3フィート)	2.1 m (7.0フィート)	2.5 m (8.1フィート)	2.9 m (9.6フィート)	3.4 m (11.3フィート)		
	9.1 m (30フィート)	1.9 m (6.1フィート)	1.9 m (6.3フィート)	2.1 m (6.8フィート)	2.3 m (7.7フィート)	2.7 m (8.9フィート)	3.2 m (10.4フィート)		
	12.2 m (40フィート)	1.9 m (6.1フィート)	1.9 m (6.3フィート)	2.0 m (6.6フィート)	2.3 m (7.3フィート)	2.5 m (8.1フィート)	2.8 m (9.3フィート)	3.7 m (12.1フィート)	
	15.2 m (50フィート)	1.9 m (6.1フィート)	1.9 m (6.3フィート)	2.0 m (6.5フィート)	2.1 m (7.0フィート)	2.3 m (7.7フィート)	2.6 m (8.6フィート)	3.3 m (10.8フィート)	4.2 m (13.7フィート)
18.3 m (60フィート)	1.9 m (6.1フィート)	1.9 m (6.3フィート)	2.0 m (6.4フィート)	2.1 m (6.8フィート)	2.3 m (7.4フィート)	2.5 m (8.1フィート)	3.0 m (10.0フィート)	3.8 m (12.5フィート)	
FC									

**3.4 アンカーへの接続:**図7に、SRDとアンカーとの一般的な接続例を示しています。アンカー(A)は、自由落下および振り子現象を伴う墜落の危険を最小限に抑えるため、頭上(作業者の真上)に設置する必要があります(セクション3.3.Bを参照)。表1で定義されている静的荷重を支える強度を持つアンカーを選択してください。システムおよび製品構成によっては、SRDの上部コネクタ(B)をアンカー構造物に直接固定するか、アンカーコネクタまたはアンカー接続ポイントに固定することができます。

**3.5 フルハーネスへの接続:**SRDとフルハーネスの接続方法は、フルハーネスと使用する接続部によって異なります。図8を参照してください。固定するには、SRDの下部コネクタ(A)をフルハーネスの接続部(B)に接続します。使用できる接続部の詳細については、フルハーネス製造元の取扱説明書を参照してください。

お使いのSRDモデルがどの墜落防止用途に使用できるかは、「製品概要」に示されています。フルハーネスの使用がその要件に従っていることを確認してください。墜落制止用途には、フルハーネスが必要です。

図7 - アンカーへの接続



図8 - ハーネスへの接続



**3.6 トライポッドへの取り付け:**図9は、DBI-サラ™ トライポッドへのSEALED BLOK™ SRD-Rの取り付け方法を示したものです。SRD-Rをトライポッドの脚に取り付け、トライポッドの頂点に設置されたプーリーシステムにワイヤーロープを通します。

**1. クイックマウントブラケットのトライポッドの脚への固定:**トライポッドの脚の上側チューブにクイックマウントブラケットを組み付けます。クイックマウントブラケットをトライポッドの脚のロックピンよりも30 cm (12インチ) 以上離れた位置に取り付け、取付用ボルトを20 Nm (15 ft-lbs)で締めます。ボルトを締めすぎないでください。

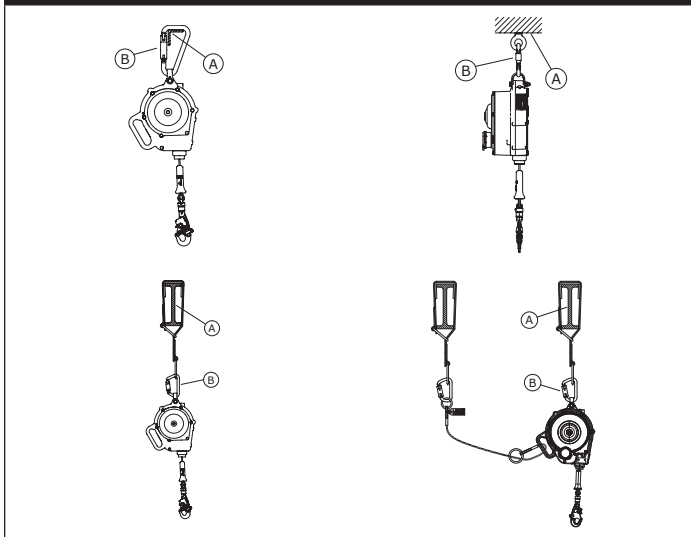
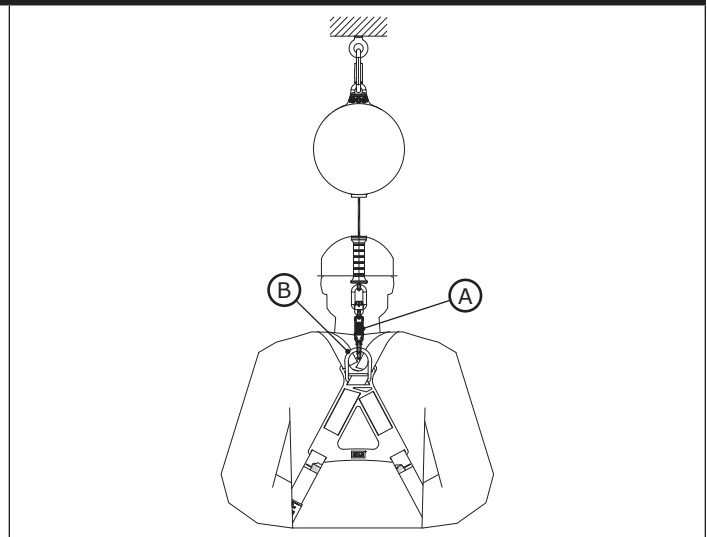
クイックマウントブラケットをトライポッドの脚の下側チューブ(伸縮側)に取り付けしないでください。

**2. SRDマウントブラケットのクイックマウントブラケットへの固定:**クイックマウントブラケットから突き出ているロッドの端部にSRDマウントブラケットのノッチを合わせ、SRDマウントブラケットの穴がクイックマウントブラケットの穴と揃うまで、SRDをトライポッドの脚に向かって回します。SRDマウントブラケットとクイックマウントブラケットの穴にマウントピンを挿入します。

**3. SRDのワイヤーロープのトライポッドのヘッドマウントプーリーへの配線:**ヘッドマウントからリテーナーピン2本を取り外します。2つのヘッドマウントプーリーの溝にSRDのワイヤーロープを通します。ヘッドマウントにリテーナーピンを再度挿入します。

図9 - トライポッドへの取り付け

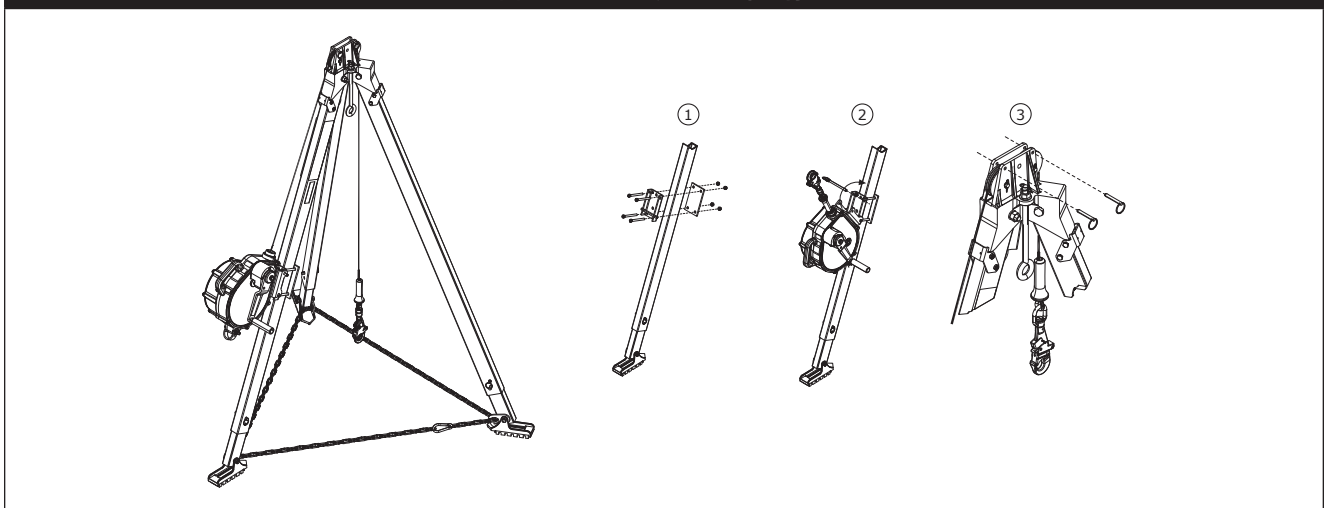

## 4.0 使用

- 4.1 使用前:**作業区域および墜落防止システムに関して、本取扱説明書に規定されたすべての基準を満たしていることを確認します。また、正式な救助計画が用意されていることも確認してください。「点検および保守記録」に定義された「使用者」点検ポイントに従い、本製品を点検します。点検により危険または欠陥のある状況が明らかになった場合は、直ちに本製品の使用を中止してください。この際、製品に「使用禁止」と明記します。詳細については、セクション5を参照してください。
- 4.2 墜落後:**墜落制止の力や、衝撃力が加わった本製品は、ただちに使用を中止する必要があります。「使用禁止」と明記してください。詳細については、セクション5を参照してください。
- 4.3 操作:**SRDを使用する前に、作業者はSRDをフルハーネスの接続部とアンカー接続ポイントに接続する必要があります。接続したら、作業者は確立された安全な作業エリア内を通常で移動できます。使用中は、常にSRDのワイヤーロープがハウジング内に正しく巻き戻るようにしてください。
- 4.4 引き寄せロープ:**作業現場やシステム構成によっては、使用者が必ずしもSRDのアンカーポイントに届くとは限りません。このような状況では、引き寄せロープが必要になる場合があります。引き寄せロープは、SRDの下部コネクタに通して繰り返し使用する長い紐です。このように接続すると、使用者は引き寄せロープを引っ張ってSRDの下部コネクタを自分の位置まで上げ下げすることができます。

引き寄せロープの自由端が他の作業員、機器、機械に絡まらないように注意してください。必要に応じて、引き寄せロープの自由端を固定しておきます。

- 4.5 水平システムの使用:**本取扱説明書で説明するSRDは、水平親綱(HLL)システムや水平レールシステムなどの水平システムと適合性があります。SRDとの適合性の詳細については、水平システムの製造元の取扱説明書を参照してください。SRDは、両方の製品でそのような使用が認められている場合にのみ、水平システムで併用使用できます。

各取扱説明書に記載されている必要な落下距離の値は、変形しない固定型アンカーポイントを基に算出されています。これらの値は、製品を水平親綱(HLL)システムで使用する場合には適用されません。HLLシステム固有の落下距離の表、または各取扱説明書の表を使用する前に考慮しなければならないその他の要素については、HLLシステムの製造元の取扱説明書を参照してください。

- 4.6 救助用巻取り操作:**SRD-Rの救助用巻取りハンドルは、吊り下げられた作業員を昇降させるために使用できます。巻取りハンドルを使用するには、まず巻取りモードにしてからハンドルを回転する必要があります。図10を参照してください。巻取りモードへの切り替え方法と救助用巻取りハンドルの使用方法は、以下のとおりです。

1. ロックスクリューを緩めて、巻取りハンドルのロックを解除します。
2. クランクハンドルをSRD本体から引き起こして、固定位置に反転させます。
3. シフトノブを引き、ロック解除の位置に保ちます。
4. ハンドルアームを押し込み、シフトノブを放して巻取りモードにかみ合わせます。必要に応じて、ハンドルアームを時計回りに回して、ギアをかみ合わせます。
5. 巻取りハンドルを回して、吊り下げられた作業員を上昇または下降させます。
  - A. 上昇:巻取りハンドルを反時計回りに回します。
  - B. 降下:まず、巻取りハンドルを反時計回りに回して墜落制止ブレーキを解除します。次に、巻取りハンドルを時計回りに回して下降させます。

ワイヤーロープが完全に巻き取られた状態で、巻取りモードの操作を行わないでください。ワイヤーロープが完全に巻き取られたら、または巻き出されたら、すぐにハンドルの回転を止めてください。

救助用巻取りハンドルは救助用途でのみ使用できます。他の目的に使用しないでください。

3M SRD-Rには、過荷重クラッチが組み込まれていないため、駆動部品と、本製品が取り付けられた人にかかる力を制限できません。巻取りモードでは、ワイヤーロープがたるまないようにしてください。巻取り中に作業員が障害物に絡まった場合は、持ち上げ続けることが原因で作業員に無理な力が加わらないように注意してください。

図10 - 巻取り操作

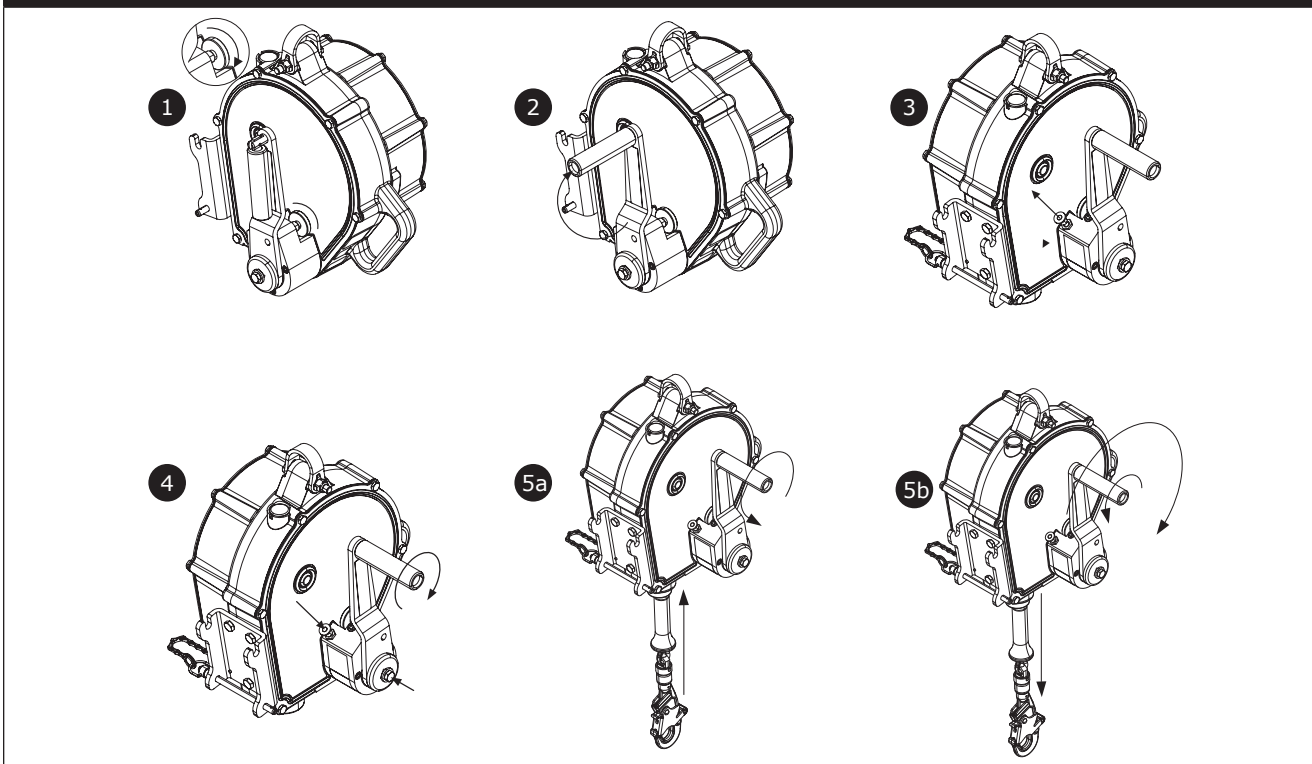

**4.7 巻取りモードの解除:**SRD-Rの使用後は、必ず巻取りモードを解除する必要があります。巻取りモードを解除する方法は、以下のとおりです。

巻取りモードを解除すると、巻き出されたワイヤーロープはSRDハウジングに巻き戻されます。けがをしないよう、モードを解除する前にワイヤーロープをしっかりと保持するか、巻き取ってください。

1. ワイヤーロープにかかる荷重をすべて取り除きます。
2. シフトノブを引き、ロック解除の位置に保ちます。
3. ハンドルアームを引き出してモードを解除し、シフトノブを放します。
4. 救助用巻取りハンドルを引き出し、SRD本体に対して下側に回し、収納位置にします。

## 5.0 点検

いったん使用が中止された機器は、使用を再開しても差し支えないことを安全管理者が書面により確認するまで、使用を再開することはできません。

- 5.1 **点検の頻度:**本製品は、毎回の使用前に使用者が点検するものとします。また、1年に少なくとも1回以上、使用者以外の安全管理者が点検する必要があります。装置の使用頻度が高く、作業条件が過酷な場合は、安全管理者による点検の頻度を高める必要があります。点検の頻度は、現場の状況に基づいて安全管理者が決定します。
- 5.2 **点検手順:**本製品を、「点検および保守記録」に記載された手順に従って点検します。点検記録は、本製品の所有者が管理する必要があります。点検および保守記録は、本製品の近くに保管するか、使用者が利用しやすいように保管しておく必要があります。製品には、次回または前回の点検日を明記することをお勧めします。
- 5.3 **欠陥:**欠陥や危険な状態であるために、本製品の使用が再開できない場合は、本製品を廃棄するか、3Mまたは3M認定のサービスセンターに送付して修理を依頼してください。
- 5.4 **製品寿命:**製品の機能的な寿命は、作業条件や保守によって異なります。本製品は点検基準により合格と認められる限り、引き続き使用できます。

## 6.0 保守、保管、修理

製品に保守が必要であるか、または保守が予定されている場合は、「使用禁止」と明記したラベルを貼付する必要があります。このラベルは、保守が行われるまで装置から取り外さないでください。

- 6.1 **クリーニング:**ワイヤーロープと製品外面を水と中性洗剤で定期的に洗浄してください。製品を水で十分にすすぎ、自然乾燥させます。必要に応じてラベルの汚れを落とします。詳細については、当社のウェブサイトの技術情報をご覧ください：<https://www.3M.com/FallProtection/Mechanical-Device-Cleaning>
- 6.2 **廃棄:**ワイヤーロープを切断するなどして使用不能な状態にしてから、製品を適切に廃棄してください。
- 6.3 **修理:**3Mまたは3Mが書面で承認した業者のみが本製品を修理できます。製品を分解したり、部品に注油したりしないでください。
- 6.4 **保管および輸送:**製品は直射日光を避け、涼しく乾燥した、清潔な環境で保管および輸送します。薬品の蒸気に触れる場所での保管は避けてください。長期間保管した後は、各部品を総点検してください。

## 7.0 ラベルとマーク

7.1 概要:「製品ラベル」の図は、製品に表示されているラベルとマークを示しています。各ラベルとマークで示されている情報の概要については以下を参照してください。

ラベルの画像は参考として掲載しているものです。具体的な情報については、実際の製品ラベルを参照してください。

ラベルが無かったり、破損していたりする場合は交換してください。すべてのラベルが容易に判読できる状態になっている必要があります。

<b>A</b>	ワイヤーロープの長さ
<b>B1</b>	製品ラベル (3400133、3400144、3400145のみ)
<b>B2</b>	製品ラベル (3400131のみ)
<b>B3</b>	製品ラベル (3400146のみ)
<b>B4</b>	製品ラベル (3400151のみ)
<b>C</b>	上から下の順に、シリアル番号、モデル番号、製造日、ロット番号、サービス実施日
<b>D</b>	降下:ハンドルアームを時計回りに回します。上昇:ハンドルアームを反時計回りに回します。
<b>E</b>	(このラベルはSRD-Rモデルにのみ貼られています。) 巻取り操作:詳細については、セクション4を参照してください。

## 8.0 RFIDタグ

8.1 場所:本書に記載されている3M製品には無線周波数識別 (RFID) タグが取り付けられています。RFIDタグをRFIDタグスキャナーと組み合わせて使用することで、製品の点検結果を記録できます。RFIDタグの表示位置については「RFIDタグの位置」を参照してください。

8.2 廃棄:本製品を廃棄する前にRFIDタグを取り外し、現地の規制に従って製品を廃棄またはリサイクルしてください。詳細については、3Mのウェブサイト (<http://www.3M.com/FallProtection/RFID>) をご覧ください。

## 9.0 用語集

9.1 定義:本取扱説明書では、以下の用語と定義を使用しています。

すべての用語と定義については、3Mのウェブサイト ([www.3m.com/FallProtection/ifu-glossary](http://www.3m.com/FallProtection/ifu-glossary)) を参照してください。

- **現場責任者:**自身が墜落の危険にさらされる場所で職務を行うことを雇用主から任命された者の責任者。
- **安全管理者:**周辺環境や作業環境において、従業員にとって不衛生、有害、または危険である、現存する予測可能な危険を見極めることができ、これらの危険を取り除くための是正措置を迅速に実施する権限を持つ者。
- **墜落制止用システム:**墜落が起きた場合に使用者を保護するように構成された、一式の墜落防止用器具。
- **有資格者:**国や地域の適用法によって求められる範囲内で、墜落防止および救助システムに関連する問題を解決または解消するための認知された学位、認定証、または専門的地位を持つ者。あるいは豊富な知識、トレーニング、および実績により、そのような能力を明確に示すことのできる者。
- **救助者:**救助システムを使用して、補助された救助を実施する者。
- **レストレイントシステム:**使用者が墜落の危険にさらされることを防止するために構成された、一式の墜落防止用装置。自由落下を完全に阻止します。
- **使用者:**墜落防止システムによって保護された状態で作業を実施する者。

図11 - RFIDタグの位置



図12 - 製品ラベル

**Serial No./N° de série**  
**Model No./N° du modèle**  
**Mfrd/Fab.**  
**Lot**

**Service Dates / Dates de Réparation**

**CSID** **3M** **SALA**

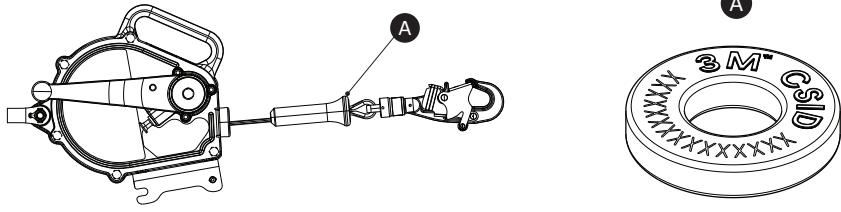
**USE | UTILISATION:** Anchorage strength requirement is 22 kN (5000 lbs). Anchor SRD directly to anchorage using supplied connector, as directly above and as possible to reduce swing fall hazard. This unit is suitable for use with horizontal lifelines. See user manual for additional information including liability for horizontal use. | Normes de résistance à l'échappement 22 kN (5000 lb). Ancrage à l'échappement à l'aide du connecteur fourni, aussi directement au-dessus de la zone de travail pour réduire le risque de chute occasionnelle. Cette unité est conçue pour être utilisée avec des cordes d'assurance horizontales. Pour un usage supplémentaire, consultez le manuel d'utilisation.

**INSPECTION:** Inspect each use, and at least annually, inspect in accordance with the User Manual including locking function and retraction. Inspection by a competent person required at least annually. In Canada this device shall be returned to the manufacturer or approved service agent more than 2 years after the date of manufacture for inspection and maintenance, and annually thereafter. Do not use if inspection reveals an unsafe condition. For user repairable. | Avant chaque utilisation et au moins une fois par an, procédez à l'inspection conformément au manuel de l'utilisateur incluant la fonction de verrouillage et de rétraction. Une inspection par une personne qualifiée doit être réalisée au moins une fois par an. Au Canada, ce dispositif doit être retourné au fabricant ou à un agent de service agréé pour inspection et entretien au plus tard deux ans après la date de fabrication, et chaque année par la suite. Si une inspection révèle un état non sécuritaire, n'utilisez pas cet équipement. N'est pas réparable par l'utilisateur.

**LIFELINE MATERIAL | MATÉRIEL DE LIGNE DE VIE:** 3/16" (5 mm) 302 stainless steel cable (S) or 1/3164 or (S) steel (S) 7/16 stainless steel cable (S) | Câble en acier inoxydable 7/16 de 316 ou (S) 302 (S) ou câble en acier inoxydable 7/16 de 13164 ou (S) mm (S)

SRD (EN)	AMERICAN	CSA	CSMA
Capacity / Capacité	22 (5000)	22 (5000)	22 (5000)
Max. arresting force / Force d'arrêt maximale	85 (20)	85 (20)	85 (20)
Max. arresting force / Force d'arrêt maximale	85 (20)	85 (20)	85 (20)
Max. arresting force / Force d'arrêt maximale	85 (20)	85 (20)	85 (20)
Max. arresting force / Force d'arrêt maximale	85 (20)	85 (20)	85 (20)

**INSPECTION LOG / JOURNAL D'INSPECTION**

DATE	INITIALS

**IMPACT INDICATOR / INDICATEUR D'IMPACT:** Inspected color band indicates impact loading and SRD must be removed from service for repair. | La bande de couleur visible sur le connecteur indique un choc d'impact et le SRD doit être retiré du service pour réparation.

**Overall Length: Longueur totale:**

**CSID** **3M** **SALA**

**USE | UTILISATION:** Anchorage strength requirement is 22 kN (5000 lbs). Anchor SRD directly to anchorage using supplied connector, as directly above and as possible to reduce swing fall hazard. This unit is suitable for use with horizontal lifelines. See user manual for additional information including liability for horizontal use. | Normes de résistance à l'échappement 22 kN (5000 lb). Ancrage à l'échappement à l'aide du connecteur fourni, aussi directement au-dessus de la zone de travail pour réduire le risque de chute occasionnelle. Cette unité est conçue pour être utilisée avec des cordes d'assurance horizontales. Pour un usage supplémentaire, consultez le manuel d'utilisation.

**INSPECTION:** Inspect each use, and at least annually, inspect in accordance with the User Manual including locking function and retraction. Inspection by a competent person required at least annually. In Canada this device shall be returned to the manufacturer or approved service agent more than 2 years after the date of manufacture for inspection and maintenance, and annually thereafter. Do not use if inspection reveals an unsafe condition. For user repairable. | Avant chaque utilisation et au moins une fois par an, procédez à l'inspection conformément au manuel de l'utilisateur incluant la fonction de verrouillage et de rétraction. Une inspection par une personne qualifiée doit être réalisée au moins une fois par an. Au Canada, ce dispositif doit être retourné au fabricant ou à un agent de service agréé pour inspection et entretien au plus tard deux ans après la date de fabrication, et chaque année par la suite. Si une inspection révèle un état non sécuritaire, n'utilisez pas cet équipement. N'est pas réparable par l'utilisateur.

**LIFELINE MATERIAL | MATÉRIEL DE LIGNE DE VIE:** 3/16" (5 mm) 302 stainless steel cable (S) or 1/3164 or (S) steel (S) 7/16 stainless steel cable (S) | Câble en acier inoxydable 7/16 de 316 ou (S) 302 (S) ou câble en acier inoxydable 7/16 de 13164 ou (S) mm (S)

SRD (EN)	AMERICAN	CSA	CSMA
Capacity / Capacité	22 (5000)	22 (5000)	22 (5000)
Max. arresting force / Force d'arrêt maximale	85 (20)	85 (20)	85 (20)
Max. arresting force / Force d'arrêt maximale	85 (20)	85 (20)	85 (20)
Max. arresting force / Force d'arrêt maximale	85 (20)	85 (20)	85 (20)
Max. arresting force / Force d'arrêt maximale	85 (20)	85 (20)	85 (20)

**INSPECTION LOG / JOURNAL D'INSPECTION**

DATE	INITIALS

**IMPACT INDICATOR / INDICATEUR D'IMPACT:** Inspected color band indicates impact loading and SRD must be removed from service for repair. | La bande de couleur visible sur le connecteur indique un choc d'impact et le SRD doit être retiré du service pour réparation.

**Overall Length: Longueur totale:**

**CSID** **3M** **SALA**

**USE | UTILISATION:** Anchorage strength requirement is 22 kN (5000 lbs). Anchor SRD directly to anchorage using supplied connector, as directly above and as possible to reduce swing fall hazard. This unit is suitable for use with horizontal lifelines. See user manual for additional information including liability for horizontal use. | Normes de résistance à l'échappement 22 kN (5000 lb). Ancrage à l'échappement à l'aide du connecteur fourni, aussi directement au-dessus de la zone de travail pour réduire le risque de chute occasionnelle. Cette unité est conçue pour être utilisée avec des cordes d'assurance horizontales. Pour un usage supplémentaire, consultez le manuel d'utilisation.

**INSPECTION:** Inspect each use, and at least annually, inspect in accordance with the User Manual including locking function and retraction. Inspection by a competent person required at least annually. In Canada this device shall be returned to the manufacturer or approved service agent more than 2 years after the date of manufacture for inspection and maintenance, and annually thereafter. Do not use if inspection reveals an unsafe condition. For user repairable. | Avant chaque utilisation et au moins une fois par an, procédez à l'inspection conformément au manuel de l'utilisateur incluant la fonction de verrouillage et de rétraction. Une inspection par une personne qualifiée doit être réalisée au moins une fois par an. Au Canada, ce dispositif doit être retourné au fabricant ou à un agent de service agréé pour inspection et entretien au plus tard deux ans après la date de fabrication, et chaque année par la suite. Si une inspection révèle un état non sécuritaire, n'utilisez pas cet équipement. N'est pas réparable par l'utilisateur.

**LIFELINE MATERIAL | MATÉRIEL DE LIGNE DE VIE:** 3/16" (5 mm) 302 stainless steel cable (S) or 1/3164 or (S) steel (S) 7/16 stainless steel cable (S) | Câble en acier inoxydable 7/16 de 316 ou (S) 302 (S) ou câble en acier inoxydable 7/16 de 13164 ou (S) mm (S)

SRD (EN)	AMERICAN	CSA	CSMA
Capacity / Capacité	22 (5000)	22 (5000)	22 (5000)
Max. arresting force / Force d'arrêt maximale	85 (20)	85 (20)	85 (20)
Max. arresting force / Force d'arrêt maximale	85 (20)	85 (20)	85 (20)
Max. arresting force / Force d'arrêt maximale	85 (20)	85 (20)	85 (20)
Max. arresting force / Force d'arrêt maximale	85 (20)	85 (20)	85 (20)

**INSPECTION LOG / JOURNAL D'INSPECTION**

DATE	INITIALS

**IMPACT INDICATOR / INDICATEUR D'IMPACT:** Inspected color band indicates impact loading and SRD must be removed from service for repair. | La bande de couleur visible sur le connecteur indique un choc d'impact et le SRD doit être retiré du service pour réparation.

**Overall Length: Longueur totale:**



表 2 - 点検および保守記録

製品番号(シリアル番号):					
購入日:			初回使用日:		
...					
<input checked="" type="checkbox"/> 本製品は、毎回の使用前に使用者が点検を行う必要があります。また、使用者による点検とは別に、安全管理者による点検を年1回以上実施する必要があります。					
...					
構成品	点検手順	点検結果			
		合格	不合格		
一般的な本体の検査 (図13.1)	緩んだボルトや曲がったり破損したりした部品がないか点検します。	<input type="checkbox"/>	<input type="checkbox"/>		
	ハウジング(A)に歪み、亀裂、その他の損傷がないか点検します。	<input type="checkbox"/>	<input type="checkbox"/>		
	スイベル連結部(B)に歪み、亀裂、その他の損傷がないか点検します。スイベル連結部がSRDに確実に取り付けられており、自由に回転することを確認します。	<input type="checkbox"/>	<input type="checkbox"/>		
	ワイヤーロープ(C)の全長を引き出ししたり巻き取ったりでき、引っかかりやたるみができないことを確認します。	<input type="checkbox"/>	<input type="checkbox"/>		
	ワイヤーロープを急に引っ張ると、ロックがかかることを確認します。ロックが機能し、滑りが出ないことを確認します。	<input type="checkbox"/>	<input type="checkbox"/>		
	機器全体に腐食の兆候がないかどうか確認します。	<input type="checkbox"/>	<input type="checkbox"/>		
コネクタ (図13.2)	損傷や腐食の兆候がないか、すべてのSRDコネクタを点検します。すべてのコネクタが正しく機能することを確認します。付属しているなら、ゲート(A)は適切に開閉、ロック、アンロックする必要があります。スイベル連結部(B)は干渉せずに回転する必要があります。ロックボタンとピンは正しく機能する必要があります。	<input type="checkbox"/>	<input type="checkbox"/>		
スイベル付きスナップフックとインパクトインジケータ (図13.3)	インパクトインジケータを点検します。赤い線が見え、スイベルが自由に回転しない場合は、衝撃荷重がかかったことを示すため、SRDの使用を中止する必要があります。インパクトインジケータを使用者自身で修正しないでください。SRDを指定のサービスセンターに送付して、修正してください。	<input type="checkbox"/>	<input type="checkbox"/>		
リザーブワイヤーロープ (図13.4)	リザーブワイヤーロープを引き出せるか点検します。ワイヤーロープが止まるまでSRDから巻き出します。警告ラベルまたは赤い線(X)が見える場合は、リザーブワイヤーロープが使用されており、再利用する前に、指定のサービスセンターで本体の修理を行う必要があります。	<input type="checkbox"/>	<input type="checkbox"/>		
ワイヤーロープ (図14)	ワイヤーロープに、切れ目、ねじれ(A)、断線(B)、かご型変形(C)、溶接スパッタ、腐食や化学物質との接触、重度の摩耗部分(D)がないか点検します。バンパー(E)を上スライドさせ、フェール(F)に損傷がないかどうかを検査します。1よりに6本以上の断線が不規則に散見される場合や、1よりの1本のストランドの中に3本以上の断線がある場合は、ワイヤーロープを交換してください。フェールから25 mm (1インチ)以内に断線しているワイヤーがある場合は、ワイヤーロープを交換してください。	<input type="checkbox"/>	<input type="checkbox"/>		
合成繊維ロープライフライン (図15)	ロープの検査を、摩耗(A)、ストランドの切断(B)、ストランドの引き(C)、溶融(D)、圧縮(E)、直径の不一致(F)、および変色(G)を対象に行います。救命索バンパー(H)を上スライドし、以下の領域の損傷を検査します。	<input type="checkbox"/>	<input type="checkbox"/>		
救助用巻き取り機構(図16)	ハンドルアーム(A)に歪みなどの他の損傷がないか点検します。巻取りハンドルレバー(B)を畳んだ状態から起こし、ハンドル回転位置に固定できることを確認します。	<input type="checkbox"/>	<input type="checkbox"/>		
	シフトノブ(C)をロック解除位置まで引き出してから放し、ハンドルアームをかみ合い位置と解除位置の両方でロックできることを確認します。	<input type="checkbox"/>	<input type="checkbox"/>		
	34 kg (75ポンド)以上の検査分銅を上下に移動して、巻取り機能が適切に動作するかテストします。救助用巻取りハンドルを放しても、分銅が動かず、巻取りハンドルが定位置のままになることを確認します。分銅を引き上げると「カチッ」という音が聞こえることを確認します。	<input type="checkbox"/>	<input type="checkbox"/>		
ラベル(図12)	すべてのラベルが取り付けられ、記載内容が確実に判読する必要があります。	<input type="checkbox"/>	<input type="checkbox"/>		
墜落防止用装置	本製品に接続して使用する墜落防止用装置が、製造元の取扱説明書に従って正しく取り付けられ、点検済みであることを確認します。	<input type="checkbox"/>	<input type="checkbox"/>		
...					
<input checked="" type="checkbox"/> 不合格となった点検項目が1つでもあった場合は、製品全体の点検が不合格となります。点検の結果、不合格となった製品はただちに使用を中止してください。この際、製品に「使用禁止」と明記します。詳細については、セクション5を参照してください。					
...					
点検者:	<input type="checkbox"/> 使用者	<input type="checkbox"/> 安全管理者	点検全体の結果:	<input type="checkbox"/> 合格	<input type="checkbox"/> 不合格
点検者:	点検日:				
署名:	次回の点検日:				
...					
備考:					

図13 - 一般的な検査



図14 - ワイヤロープ

図15 - 合成繊維ロープライライン



図16 - 救助用巻き取り機構

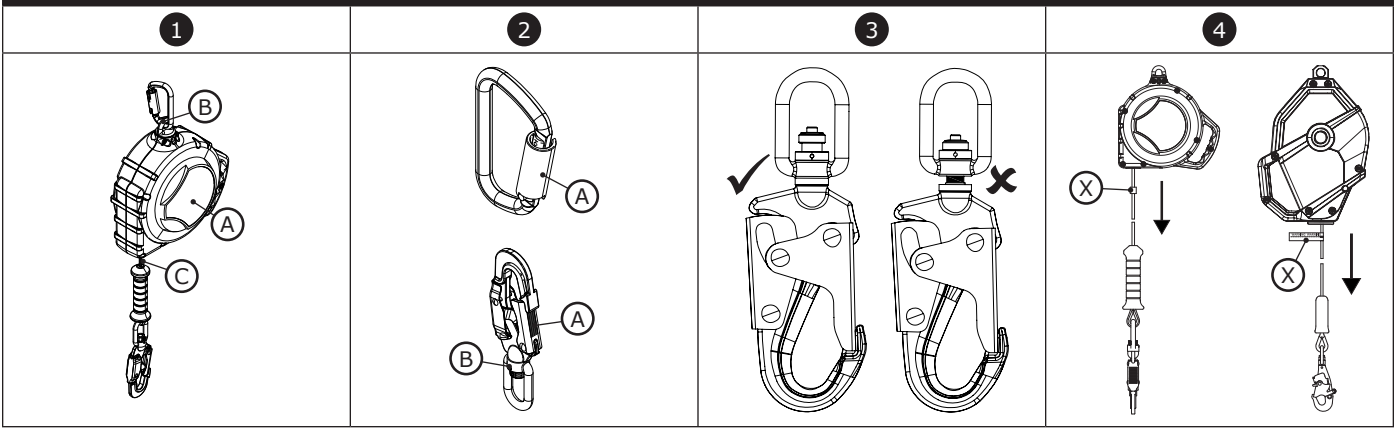

**GLOBAL PRODUCT WARRANTY, LIMITED REMEDY  
AND LIMITATION OF LIABILITY**

**WARRANTY:** THE FOLLOWING IS MADE IN LIEU OF ALL WARRANTIES OR CONDITIONS, EXPRESS OR IMPLIED, INCLUDING THE IMPLIED WARRANTIES OR CONDITIONS OF MERCHANTABILITY OR FITNESS FOR A PARTICULAR PURPOSE.

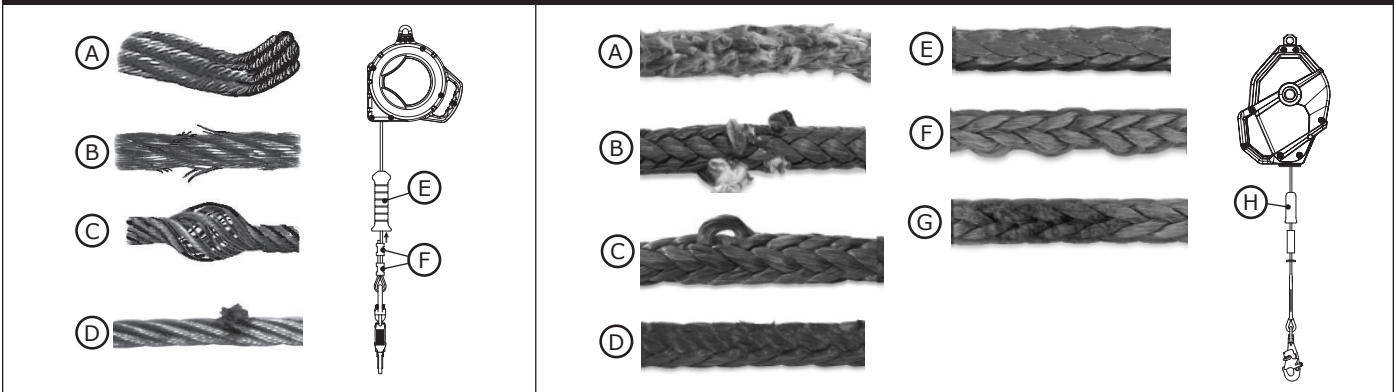
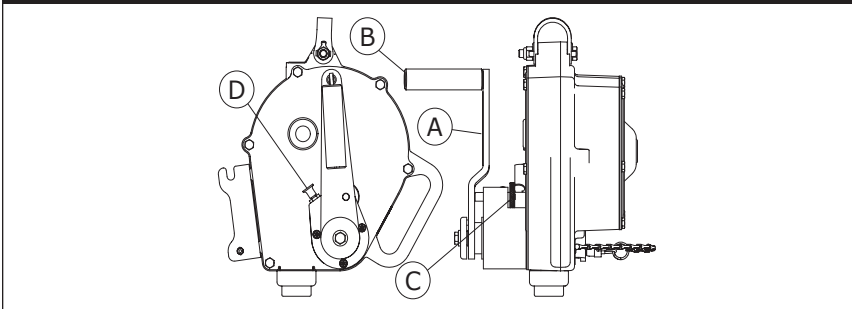
Unless otherwise provided by local laws, 3M fall protection products are warranted against factory defects in workmanship and materials for a period of one year from the date of installation or first use by the original owner.

**LIMITED REMEDY:** Upon written notice to 3M, 3M will repair or replace any product determined by 3M to have a factory defect in workmanship or materials. 3M reserves the right to require product be returned to its facility for evaluation of warranty claims. This warranty does not cover product damage due to wear, abuse, misuse, damage in transit, failure to maintain the product or other damage beyond 3M's control. 3M will be the sole judge of product condition and warranty options.

This warranty applies only to the original purchaser and is the only warranty applicable to 3M's fall protection products. Please contact 3M's customer service department in your region for assistance.

**LIMITATION OF LIABILITY:** TO THE EXTENT PERMITTED BY LOCAL LAWS, 3M IS NOT LIABLE FOR ANY INDIRECT, INCIDENTAL, SPECIAL OR CONSEQUENTIAL DAMAGES INCLUDING, BUT NOT LIMITED TO LOSS OF PROFITS, IN ANY WAY RELATED TO THE PRODUCTS REGARDLESS OF THE LEGAL THEORY ASSERTED.

**グローバル製品保証、救済手段の制限  
および責任の制限**

**保証:** 以下は、商品性または特定の目的への適合性の黙示的な保証または条件を含む明示的または黙示的なあらゆる保証または条件に代わって作成されています。

地域法で別途定められていない限り、3Mの墜落防止用製品は製造上または材質における欠陥に対して設置日または最初の所有者の最初の使用日から1年間、保証されます。

**救済手段の制限:** 3Mへの書面による通知により、3Mは3Mが製造上または材質に欠陥があると判断する製品の修理または交換を行います。3Mは補償請求の査定のために3Mの施設に製品を返送するよう求める権利を留保します。本保証は消耗、乱用、誤用による製品損傷、輸送中の損害、製品を正しく保全しなかったことによる損害、または3Mの管理下でないその他の損害は対象となりません。製品の状態および保証の選択肢については3Mだけが判断を下します。

本保証は最初の購入者のみを対象とし、墜落防止用製品に対する3Mの唯一の保証となります。何かお困りのことがあれば、3Mの地域のカスタマーサービスにお問い合わせください。

**責任の制限:** 地域法で許容される範囲において、主張される法理論にかかわらず、製品に何らかのかたかで関連する利益の損失を含みこれに限られない間接的、偶発的、特別、派生的な損害に対して3Mは一切責任を負いません。





## GLOBAL PRODUCT WARRANTY, LIMITED REMEDY AND LIMITATION OF LIABILITY

**WARRANTY:** THE FOLLOWING IS MADE IN LIEU OF ALL WARRANTIES OR CONDITIONS, EXPRESS OR IMPLIED, INCLUDING THE IMPLIED WARRANTIES OR CONDITIONS OF MERCHANTABILITY OR FITNESS FOR A PARTICULAR PURPOSE.

Unless otherwise provided by local laws, 3M fall protection products are warranted against factory defects in workmanship and materials for a period of one year from the date of installation or first use by the original owner.

**LIMITED REMEDY:** Upon written notice to 3M, 3M will repair or replace any product determined by 3M to have a factory defect in workmanship or materials. 3M reserves the right to require product be returned to its facility for evaluation of warranty claims. This warranty does not cover product damage due to wear, abuse, misuse, damage in transit, failure to maintain the product or other damage beyond 3M's control. 3M will be the sole judge of product condition and warranty options.

This warranty applies only to the original purchaser and is the only warranty applicable to 3M's fall protection products. Please contact 3M's customer service department in your region for assistance.

**LIMITATION OF LIABILITY:** TO THE EXTENT PERMITTED BY LOCAL LAWS, 3M IS NOT LIABLE FOR ANY INDIRECT, INCIDENTAL, SPECIAL OR CONSEQUENTIAL DAMAGES INCLUDING, BUT NOT LIMITED TO LOSS OF PROFITS, IN ANY WAY RELATED TO THE PRODUCTS REGARDLESS OF THE LEGAL THEORY ASSERTED.

# 3M



Fall Protection

#### USA

3833 SALA Way  
Red Wing, MN 55066-5005  
Toll Free: 800.328.6146  
Phone: 651.388.8282  
Fax: 651.388.5065  
3Mfallprotection@mmm.com

#### Canada

600 Edwards Blvd, Unit #2  
Mississauga, ON L5T 2V7  
Phone: 905.795.9333  
Toll-Free: 800.387.7484  
Fax: 888.387.7484  
3Mfallprotection-ca@mmm.com

#### Brazil

Rodovia Anhanguera, km 110  
Sumaré - SP  
CEP: 13181-900  
Brasil  
Phone: 0800-013-2333  
falecoma3m@mmm.com

#### Mexico

Av. Santa Fe No. 190  
Col. Santa Fe, Ciudad de Mexico  
CP 01219, Mexico  
Phone: 01 800 120 3636  
3msaludocupacional@mmm.com

#### EMEA (Europe, Middle East, Africa)

*EMEA Headquarters:*  
Le Broc Center  
Z.I. 1re Avenue - BP15  
06511 Carros Le Broc Cedex  
France  
Phone: + 33 04 97 10 00 10  
Fax: + 33 04 93 08 79 70  
informationfallprotection@mmm.com

#### United Kingdom

3M Centre  
Cain Road  
Bracknell, RG12 8HT  
Phone: 0870 60800 60  
www.3M.co.uk/construction

#### Slovakia

Capital Safety Group - Banská  
Bystrica, s.r.o.  
Jegorovova 35  
974 01 Banská Bystrica  
Slovak Republic  
Phone: + 421 (0)47 00 330  
Fax: + 421 (0)47 00 336  
informationfallprotection@mmm.com

#### Australia & New Zealand

137 McCredie Road  
Guildford  
Sydney, NSW, 2161  
Australia  
Toll-Free : 1800 245 002 (AUS)  
Toll-Free : 0800 212 505 (NZ)  
3msafetyauucs@mmm.com

#### Asia

*Singapore:*  
1 Yishun Avenue 7  
Singapore 768923  
Phone: +65-6450 8888  
Fax: +65-6552 2113  
TotalFallProtection@mmm.com

#### China:

38/F, Maxdo Center, 8 Xing Yi Rd  
Shanghai 200336, P R China  
Phone: +86 21 62753535  
Fax: +86 21 52906521  
3MFallProtection-CN@mmm.com

#### Korea:

3M Korea Ltd  
18F, 82 Uisadang-daero,  
Yeongdeungpo-gu, Seoul  
Phone: +82-80-033-4114  
Fax: +82-2-3771-4977  
3msupport.kr@mmm.com

#### Japan:

3M Japan Ltd  
6-7-29, Kitashinagawa, Shinagawa-ku,  
Tokyo  
Phone: +81-570-011-321  
Fax: +81-3-6409-5818  
psd.jp@mmm.com

WEBSITE:  
[3M.com/FallProtection](http://3M.com/FallProtection)



DECLARATION OF CONFORMITY:  
[3M.com/FallProtection/DOC](http://3M.com/FallProtection/DOC)

(European Union and United Kingdom)