

## Ventilador Personal Retro de 4 Pulgadas con USB

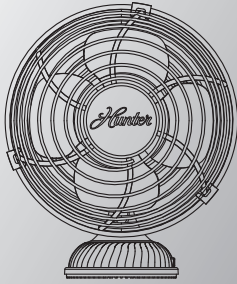

Modelo

90506

90507

90508

90509

90510

*Hunter*

### LEA Y CONSERVE ESTAS INSTRUCCIONES

**CUIDADO:** Para reducir el riesgo de incendio o corto circuito, no use este ventilador con ningún dispositivo sólido de control fijo.

### REGLAS PARA UNA OPERACIÓN SEGURA:

- Utilice este ventilador solamente para los propósitos descritos en este manual.
- Este ventilador solamente puede ser usado en interiores y no en exteriores o ambientes comerciales o industriales.
- Este ventilador no está diseñado para ser usado en cocinas.
- Para evitar de descargas eléctricas, no coloque el ventilador en una ventana ni sumerja la unidad o el cable en agua, ni lo rocíe con líquidos.
- Cuando esta unidad vaya a ser utilizada por niños, o cerca de ellos, una estrecha supervisión es necesaria.
- No introduzca los dedos ni ningún objeto en la rejilla protectora del ventilador cuando se encuentre en funcionamiento.
- No lo ponga en funcionamiento si las guardas del ventilador no están correctamente aseguradas.
- Evite cualquier contacto con las piezas móviles.
- No lo encienda en presencia de humos explosivos e inflamables.
- No coloque el ventilador ni ninguna de sus partes cerca del fuego, en una cocina o de otros aparatos calientes.
- No cuelgue ni monte el ventilador en una pared o un techo.
- No encienda el ventilador si sufrió un desperfecto o si se cayó o dañó de alguna forma.
- No coloque el cable debajo de las alfombras. No cubra el cable con alfombras, tapetes ni coberturas similares. No coloque el cable debajo de muebles o electrodomésticos. Coloque el cable lejos del área de tránsito y donde no pueda causar tropiezos.
- No opere el ventilador después de un mal funcionamiento, si se ha caído o si se ha dañado de cualquier manera.
- Use el ventilador siempre en una superficie seca y lisa.

### Instrucciones de Operación:

1. Coloque la base del ventilador en una superficie seca y nivelada.
  2. PARA USAR UNA FUENTE USB DE CD: Asegúrese de que interruptor de Encendido/Apagado que está a un lado del ventilador esté en la posición Apagado (Off). Introduzca el enchufe de salida de bajo voltaje del convertidor a la entrada del ventilador en la parte de atrás del ventilador. Enchufe el cable USB a cualquier puerto USB estándar, tal como la salida de USB de una PC.
- Advertencia:** Use únicamente con energía CC de 5 V.
3. Ahora encienda el ventilador, posición "on", deslizando el interruptor hacia la izquierda.

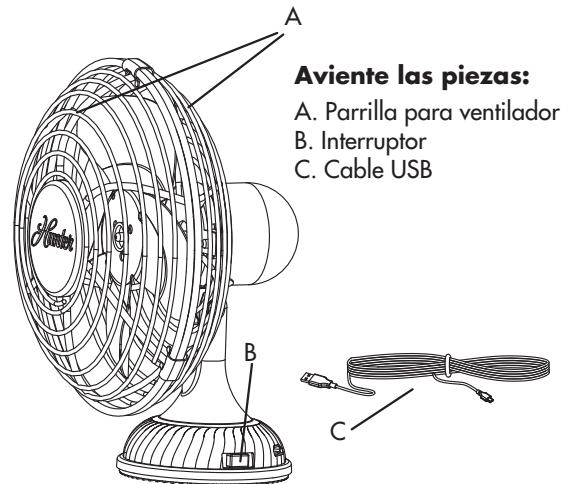

### Aviente las piezas:

- A. Parrilla para ventilador
- B. Interruptor
- C. Cable USB

### Instrucciones de Cuidado y Mantenimiento:

#### ADVERTENCIA:

- Desenchufe siempre de fuente de la fuente eléctrica antes de limpiar.
- No permita que el agua gotee en o en la cubierta de motor del ventilador.
- Este seguro de utilizar un paño suave humedecido con la solución jabonosa suave. No utilice los limpiadores dañinos.
- Después de darle mantenimiento, todo el dispositivo de seguridad (parrillas incluyendo y las láminas) se debe reinstalar o remontar según lo indicado previamente.

#### Limpieza

Usar un paño húmedo y después secar con otro paño seco. No doblar las paletas. No colocar ni exponer en el agua al motor ni otros componentes eléctricos.

## Mantenimiento del Usuario

Este ventilador es lubricado y no requerirá permanentemente la lubricación adicional (aceite) para la vida del ventilador. Este ventilador requiere poco mantenimiento y no contiene ninguna pieza útil del usuario. No trate reparar o ajustar ninguna funciones eléctrica o mecánica en esta unidad.

## Soporte Técnico

Si necesita ayuda con la configuración, el funcionamiento o las piezas de su nuevo Ventilador Portátil Hunter, llámenos. ¡Nuestro personal de servicio técnico está listo para ayudarlo! Estamos abiertos las 24 horas del día, los 7 días de la semana.

1-888-880-3267 (FANS)

También puede comunicarse con nosotros a través de Internet en [www.HunterHomeComfort.com](http://www.HunterHomeComfort.com).

Puede obtener también una copia electrónica de este manual del usuario en línea en

[www.HunterHomeComfort.com](http://www.HunterHomeComfort.com).

## 1 Año de Garantía Limitada

Hunter Home Comfort establece la siguiente garantía limitada al usuario o comprador original de este ventilador portátil de Hunter:

Si el motor de su ventilador Hunter falla en cualquier momento en el plazo de un año después de la fecha de compra debido a una falla de material o mano de obra, la mano de obra para reparar la falla será proporcionada sin costo en nuestro centro de reparaciones más cercano o en nuestro Departamento de servicio en Kennesaw, Georgia. Usted será responsable por el costo de la mano de obra después de este período de un año. La garantía limitada anterior sólo se aplica al motor y no se aplica a controles electrónicos como controles remotos, receptores o transmisores remotos utilizados con el motor. Estos controles electrónicos están incluidos en la garantía limitada de un año. Si alguna pieza de su ventilador portátil Hunter con excepción del motor falla en cualquier momento en el período de un año después de la fecha de compra debido a una falla de material o mano de obra, repararemos o, a nuestra elección, reemplazaremos la pieza defectuosa sin costo para partes y mano de obra realizada en nuestro centro de reparaciones más cercano o en nuestro Departamento de servicio en Kennesaw, Georgia.

SI EL USUARIO O COMPRADOR ORIGINAL DEJA DE POSEER EL VENTILADOR, ESTA GARANTÍA Y CUALQUIER GARANTÍA IMPLÍCITA QUE PERMANEZCA EN EFECTO, INCLUYENDO PERO SIN LIMITARSE A TODA GARANTÍA IMPLÍCITA DE COMERCIABILIDAD O IDONEIDAD PARA UN PROPÓSITO PARTICULAR, QUEDA ANULADA. NO SE OFRECE NINGUNA GARANTÍA EXPRESA O IMPLÍCITA, INCLUYENDO CUALQUIER GARANTÍA DE COMERCIABILIDAD O IDONEIDAD PARA UN PROPÓSITO PARTICULAR, EN RELACIÓN CON LAS PANTALLAS DE VIDRIO O LAS BOMBILLAS O EL ACABADO EN CUALQUIER PARTE METÁLICA DEL VENTILADOR. ESTA GARANTÍA SUSTITUYE A TODAS LAS OTRAS GARANTÍAS EXPRESAS. LA DURACIÓN DE TODA GARANTÍA IMPLÍCITA, INCLUYENDO

PERO SIN LIMITARSE A CUALQUIER GARANTÍA IMPLÍCITA DE COMERCIABILIDAD O IDONEIDAD PARA UN PROPÓSITO PARTICULAR, CON RESPECTO DE CUALQUIER MOTOR U OTRA PARTE DEL VENTILADOR HUNTER, ESTÁ EXPRESAMENTE LIMITADA AL PERIODO DE LA GARANTÍA EXPRESA ESTABLECIDA ANTERIORMENTE PARA DICHOS MOTORES U OTRAS PARTES.

Esta garantía es nula si su ventilador para baño no se adquiere e instala en los EE.UU. Esta garantía excluye y no cubre defectos, averías o fallas de cualquier ventilador portátil Hunter que fueran ocasionados por reparaciones por parte de personas no autorizadas por nosotros, por el uso de piezas o accesorios no autorizados por nosotros, mal uso, instalación incorrecta, modificaciones, o daños al ventilador portátil Hunter mientras esté en su posesión, o por un empleo no razonable, incluyendo la falta de mantenimiento necesario y razonable. Para obtener servicio, contacte con el centro de servicio autorizado Hunter o con nuestro Departamento de servicio de Hunter Home Comfort, en 980 Cobb Place Boulevard NW, Suite 100, Kennesaw, GA 30144. Le agradeceremos que se ponga en contacto con nosotros antes de enviarnos su ventilador. Si le autorizamos a enviarlo, usted será responsable de todos los cargos de seguro y flete o de otros cargos de transporte a nuestra planta o centro de reparaciones. Devolveremos su ventilador Hunter con el flete prepagado. Su ventilador se debe embalar apropiadamente para evitar daños durante el tránsito ya que no seremos responsables de dichos daños. Debe proporcionar una prueba de su compra cuando solicite un servicio de garantía. El comprador debe presentar el recibo de compra u otro documento que establezca la prueba de su compra. SEPARAR Y DEVOLVER LA TARJETA DE REGISTRO DEL PROPIETARIO SIGUIENTE PARA QUE HUNTER HOME COMFORT CUENTE CON UN REGISTRO DE LA FECHA EN QUE COMPRÓ SU VENTILADOR PORTÁTIL HUNTER. LA DEVOLUCIÓN DE LA TARJETA DE REGISTRO DEL PROPIETARIO NO ES UNA CONDICIÓN PARA LA COBERTURA DE LA GARANTÍA. EN NINGÚN CASO HUNTER HOME COMFORT SERÁ RESPONSABLE DE DAÑOS PERJUDICIALES O ACCESORIOS. ALGUNOS ESTADOS NO PERMITEN LIMITACIONES SOBRE LA DURACIÓN DE UNA GARANTÍA IMPLÍCITA O LA EXCLUSIÓN O LIMITACIÓN DE DAÑOS ACCESORIOS O PERJUDICIALES, ASÍ QUE LA LIMITACIÓN O EXCLUSIONES ANTES MENCIONADAS PUEDEN NO APLICARSE A USTED. LA GARANTÍA LE DA DERECHOS LEGALES ESPECÍFICOS, PERO USTED TAMBIÉN PUEDE TENER OTROS DERECHOS QUE VARIAN DE ESTADO A ESTADO.



980 Cobb Place Boulevard NW, Suite 100,  
Kennesaw, GA 30144

Hunter es una marca comercial de Hunter Fan Company  
y la utiliza Hunter Home Comfort bajo licencia.