

Dayton® AC Speed Control Motor



E
N
G
L
I
S
H

E
S
P
A
N
O
L

F
R
A
N
C
A
I
S

Please read and save these instructions. Read carefully before attempting to assemble, install, operate or maintain the product described. Protect yourself and others by observing all safety information. Failure to comply with instructions could result in personal injury and/or property damage. Retain instructions for future reference.

Motor Specifications

Horsepower Rating	See SKU Spec. Table 2	
Voltage Rating	See SKU Spec. Table 2	
Line Frequency	60Hz	
Enclosure Rating	See SKU Spec. Table 2	
AC Speed Control Ready	YES	
Motor Rotation	CW / CCW	
Operating Temperature Range	-10°C to 40°C	
Service Factor	1.0	
Safety Approval	UL Thermal Device Protected Motor - Recognition	
Motor Capacitor ¹ Value	See SKU Spec. Table 2	
Motor Output Shaft ²	Custom Helical (Gear Screw)	
Accepts Tach Feedback	10 VAC @ 2000 RPM	

Table 1

- Notes: 1) A motor capacitor is supplied with each motor.
- 2) The motor has a special helical shaft design shaft which is intended for use with a specific gearbox series.

	Warning	Do not try to assemble the motor to unauthorized gearbox.
---	----------------	--

SKU No.	HP	Voltage AC	Full Load Amps	Enclosure Rating	Motor Capacitor MFD / VAC	Capacitor Mounting
23L374	1/30	115	0.45	TENV	6.5 / 250	External
23L375	1/30	220	0.21	TENV	1.5 / 450	External
23L383	1/19	115	0.61	TENV	9.0 / 250	External
23L384	1/19	220	0.30	TENV	2.3 / 450	External
23L392	1/12	115	1.08	TEFC	18.0 / 250	External
23L393	1/12	220	0.48	TEFC	4.0 / 450	External
23L402	1/8	115	1.26	TEFC	20.0 / 250	External
23L403	1/8	220	0.79	TEFC	6.0 / 450	External

Table 2

Gearbox Assembly

1. Position the assembly face of gearbox over the motor shaft face as shown to the right.

Note: The motor shaft has not entered the gearbox opening at this point.

2. Carefully lower gearbox until the motor shaft gently touches the internal gearing.
3. Slowly turn gearbox when assembling to the motor to ensure the helical motor shaft meshes with the gearbox.

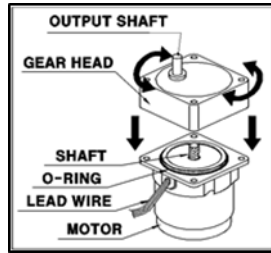

Fig. 1

Gearbox Shaft and Lead Orientation

Once the faces of gearbox and motor are touching, the gearbox can be rotated to



Caution

Special care must be taken while assembling not to exert excessive force on the motor shaft **between the gearbox and motor**. **Doing so can result in damage causing abnormal noise and shortened product life.**

obtain the required output shaft and lead wire orientation.

Correct Procedure to Connect Gearbox to Motor Face

Four screws are used to connect the gearbox to motor face. The correct screw placement sequence and tighten procedure must be followed to prevent damage to the gearing:

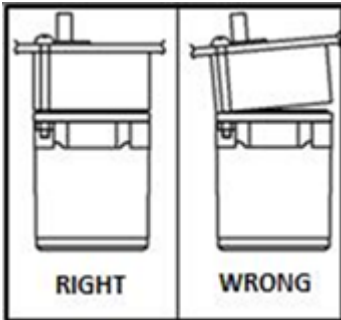

Fig. 2

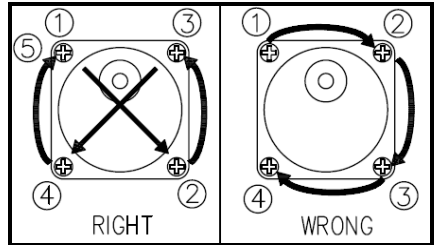

Fig. 3

1. Hand-tighten the screws that lock the gearbox to motor face in diagonal sequence.
2. Check to insure the gearbox rests flat against motor face, and that there is no air gap between the two faces.
3. Tighten the screws to recommended torque value.



Caution

Failure to follow procedure may damage gearbox internals.

Parallel Gearmotor Mounting

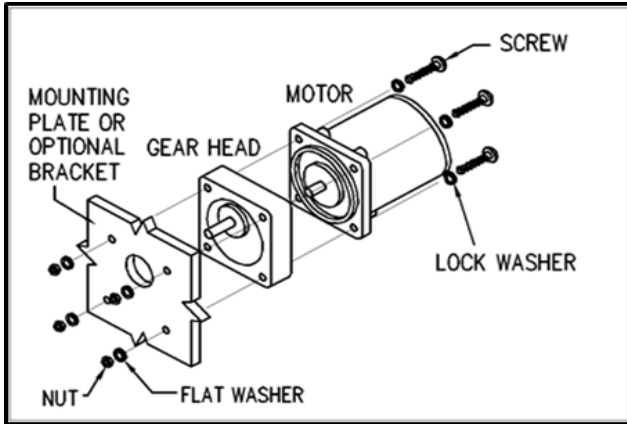

Fig. 4

The mechanical hardware kit is located inside gearbox carton. This hardware has two purposes:

- Fasten the Gearbox to the Motor Face
- Fasten the Gearbox to a Mounting Plate

Hardware kit includes Screw (M5*P0.8*L55, M5*P0.8*L65, M5*P0.8*L100, M6*P1.0*L75, M6*P1.0*L85, M6*P1.0*L95, M6*P1.0*L122), Washer (M5, M6, M8), Nut (M5, M6, M8), and Key((4*4*L25(1R), 5*5*L25(1R), 6*6*L27.5(1R))

For 1/30 to 1/8 Hp Gearmotor models, the maximum plate thickness is 3/16" and optional mounting brackets (not provided), 23L574, 23L575, 23L576 are available in the catalog. For 1/4" Hp Gearmotors, the maximum mounting plate thickness is 1/4".

Right Angle Gearmotor Mounting

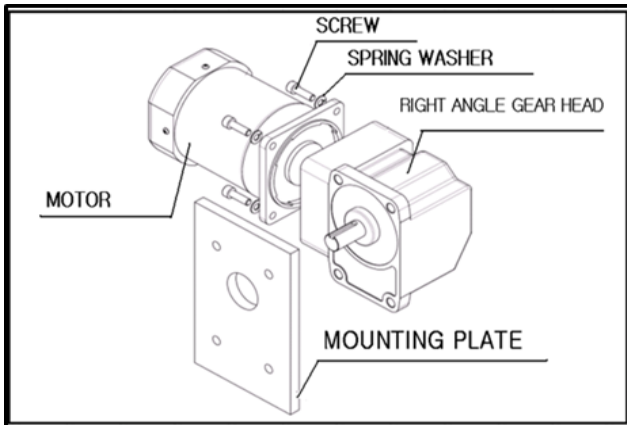

Fig. 5

The mechanical hardware kit is used to connect the gearbox to the motor face. Optional bolts (not supplied) are required to fasten gearmotor to a mounting plate. Review the instruction sheet supplied inside gearbox carton for recommended mounting hole dimensions and mounting bolt size.

Gearmotor Location

- **Totally Enclosed** gearmotors are used in harsher environment where damp and dirty conditions may exist. Totally enclosed gearmotors are not airtight.
- Use only UL listed **Hazardous Location** motors for service in **Hazardous Locations** as defined in Article 500 of the NEC.
- The temperature around the gearmotor should not exceed 104°F (40°C). Minimum temperature is 14°F (-10°C).
- The minimum Clearance Space for gearmotors with external fans requires a minimum 1/2" clearance for adequate air flow for the fan to function properly.

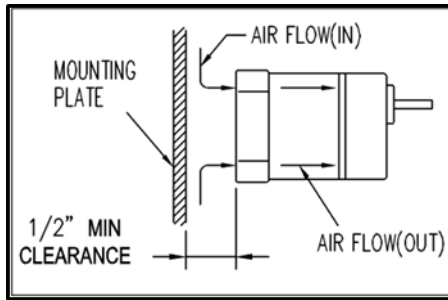

Fig. 6

Minimum Wire Size Table for Single Phase Motor Connections

Motor HP	25 FT		50 FT		100 FT		150 FT	
	115V	230V	115V	230V	115V	230V	115V	230V
1/8	14(18)	14(18)	14	14(18)	12	14(18)	10	14(16)
1/6	14(16)	14(18)	12	14(18)	10	14(16)	6	14
1/4	14	14 (18)	10	14(16)	8	14	6	12
1/3	14	14 (18)	10	14(16)	8	14	6	12
1/2	12	14 (18)	8	14	6	12	4	10

Table 3

Notes:

1. NEC Article 310-5 Minimum conductor size for general wiring at 115 to 440VAC is No. 14 AWG.
2. Above wire sizes are based on approximately 5% voltage drop during starting; copper conductors; and 75°C type THHW, THW, THWN, RH, RHW insulation, etc.
3. Type S, SO, SJ, SJO, etc, flexible cable wire sizes. See NEC Article 400 for ampacity.

Power Source

Voltage, frequency and phase of the power supply must correspond to that shown on the motor nameplate. Low voltage can reduce performance and cause overheating.

Connecting Motor to Motor Speed Controller

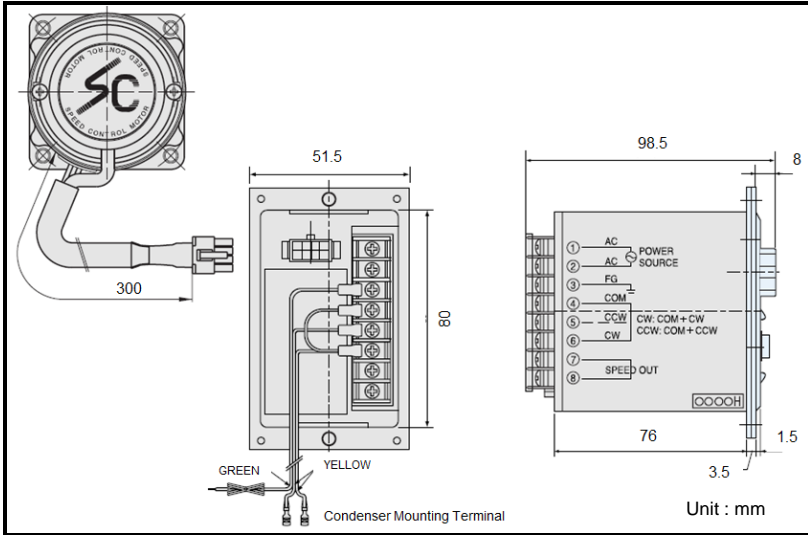

Fig. 7

Notice:

1. Refer to Motor Speed Controller OIPM for complete wiring information.
2. Motor cable plugs into back of the controller. Extension (1 or 5m) cord cable is available, refer to accessory parts list.

Repair & Accessory Parts

SKU No.	ITEM DESCRIPTION	HP	Motor Capacitor MFD / VAC
23L564	Run Capacitor	1/30	6.5 / 250
23L565	Run Capacitor	1/30	1.5 / 450
23L566	Run Capacitor	1/19	9.0 / 250
23L567	Run Capacitor	1/19	2.3 / 450
23L568	Run Capacitor	1/12	18.0 / 250
23L569	Run Capacitor	1/12	4.0 / 450
23L570	Run Capacitor	1/8	20.0 / 250
23L571	Run Capacitor	1/8	6.0 / 450
23L574	Mounting Bracket	1/30	
23L575	Mounting Bracket	1/19	
23L576	Mounting Bracket	1/12 & 1/8	
23L587	1M Extension Cord	1/30, 1/19, 1/12, 1/8	
23L588	5M Extension Cord	1/30, 1/19, 1/12, 1/8	

Table 4

Trouble Shooting Tips:

<i>Symptom</i>	<i>Possible Cause(s)</i>	<i>Corrective Action</i>
Motor fails to start	Blown fuse	Replace fuse. Check for Grounded winding
	Voltage too low at motor	Increase wire size. Check for poor connections
	Improper connections	Check connections against wiring diagram.
	Motor overloaded	Reduce load or increase motor size
	Defective motor	Repair or replace
Motor stalls during Operation	Overload	Reduce load or increase Motor size
Unit overheats while Running under load	Overloaded	Reduce load, increase Motor size
	Faulty Connection	Check and Tighten connections
	Dirt blocking Ventilation openings	Clean motor
	High or low voltage	Check voltage at motor
	Defective motor	Repair or replace
Unit's operating speed drops	Supply voltage has dropped	Correct cause of low supply voltage
	Load increased	Reduce load
	Loose electrical connections	Tighten connections
Motor vibrates or is excessively noisy	Worn, damaged or overloaded bearings	Repair or replace motor

Table 5

Initial Inspection and Handling

- After opening the carton, look for concealed damage. If concealed damage is found, then immediately file a claim with the carrier.
- Check the motor nameplate to verify that data conforms to specifications of motor ordered.

Limited Warranty Statement

DAYTON ONE-YEAR LIMITED WARRANTY DAYTON® PERMANENT SPLIT CAPACITOR TYPE MOTORS ARE WARRANTED BY DAYTON ELECTRIC MFG. CO (DAYTON) TO ORIGINAL USER AGAINST DEFECTS IN WORKMANSHIP OR MATERIALS UNDER NORMAL USE FOR ONE YEAR AFTER DATE OF PURCHASE. ANY PART WHICH IS DETERMINED TO BE DEFECTIVE IN MATERIAL OR WORKMANSHIP AND RETURNED TO AN AUTHORIZED SERVICE LOCATION, AS DAYTON DESIGNATES, SHIPPING COSTS PREPAID, WILL BE, AS THE EXCLUSIVE REMEDY, REPAIRED OR REPLACED AT DAYTON'S OPTION. FOR LIMITED WARRANTY CLAIM PROCEDURES, SEE PROMPT DISPOSITION BELOW. THIS WARRANTY GIVES PURCHASERS SPECIFIC LEGAL RIGHTS WHICH VARY FROM JURISDICTION TO JURISDICTION.

LIMITATION OF LIABILITY TO THE EXTENT ALLOWABLE UNDER APPLICABLE LAW; DAYTON'S LIABILITY FOR CONSEQUENTIAL AND INCIDENTAL DAMAGES IS EXPRESSED DISCLAIM. DAYTON LIABILITY IN ALL EVENTS IS LIMITED TO AND SHALL NOT EXCEED THE PURCHASE PRICE PAID.

WARRANTY DISCLAIMER DAYTON HAS MADE A DILIGENT EFFORT TO PROVIDE PRODUCT INFORMATION AND ILLUSTRATE THE PRODUCTS IN THIS LITERATURE ACCURATELY; HOWEVER, SUCH INFORMATION AND ILLUSTRATIONS ARE FOR THE SOLE PURPOSE OF IDENTIFICATION, AND DO NOT EXPRESS OR IMPLY A WARRANTY THAT PRODUCTS ARE MERCHANTABILITY, OR FIT FOR A PARTICULAR PURPOSE, OR THAT THE PRODUCTS WILL NECESSARILY CONFORM TO THE ILLUSTRATIONS OR DESCRIPTIONS.

EXCEPT AS PROVIDED BELOW, NO WARRANTY OR AFFIRMATION OF FACT, EXPRESSED OR IMPLIED, OTHER THAN AS STATED IN THE "LIMITED WARRANTY" ABOVE IS MADE OR AUTHORIZED BY DAYTON.

TECHNICAL ADVICE AND RECOMMENDATIONS, DISCLAIMER Notwithstanding any past practice or dealings or trade custom, sales shall not include the furnishing of technical advice or assistance or system design. Dayton assumes no obligation or liability on account of any unauthorized recommendations, opinions or advice as to the choice, installation or use of products.

PRODUCT SUITABILITY Many Jurisdictions have codes and regulations governing sales, construction, installation, and/or use of products for certain purposes, which may vary from those in neighboring areas. While Dayton attempts to assure that it products comply with such codes, it cannot guarantee compliance, and cannot be responsible for how the product is installed or used. Before purchase and use of product, review the product applications, and all applicable national and local codes and regulations, and be sure that product, installation, and use will comply with them.

Certain aspects of disclaimers are not applicable to consumer products; e.g., (a) some jurisdictions do not allow the exclusion or limitation of incidental or consequential damages, so the above limitation or exclusion may not apply to you; (b) also, some jurisdiction do not allow a limitation on how long an implied warranty lasts, consequentially the above limitation may not apply to you; and (c) by law, during the period of this warranty, any implied warranty of implied merchantability or fitness for a particular purpose applicable to consumer products purchased by consumers, may not be excluded or otherwise disclaimed.

PROMPT DISPOSITION Dayton will make a good faith effort for prompt correction or other adjustment with respect to any product which proves to be defective within limited warranty. For any product believed to be defective within limited warranty, first write or call dealer from whom the product was purchased. Dealer will give additional directions. If unable to resolve satisfactorily, write to Dayton at address on the last page of this manual, giving dealer's name, address, data, and number of dealer's invoice, and describing the nature of the defect. Title and risk of loss pass to buyer on delivery to common carrier. If product was damaged in transit to you, file claim with carrier.

Dayton®

Motor del control de velocidad AC



E
N
G
L
I
S
H

E
S
P
A
N
O
L

F
R
A
N
C
A
I
S

Por favor lea y guarde las instrucciones. Lea cuidadosamente antes de intentar armar, instalar o usar esta unidad. Tome en cuenta las especificaciones para evitar accidentes. Ya que puede resultar herido o dañar el producto si no sigue las instrucciones adecuadamente.

Por favor guarde las instrucciones para futuras consultas.

Especificaciones del motor



Rango de caballos de fuerza	Ver la tabla 2 de especificaciones SKU	
Rango de voltaje	Ver la tabla 2 de especificaciones SKU	
Frecuencia de línea	60Hz	
Rango de protección	Ver la tabla 2 de especificaciones SKU	
Control de velocidad AC	SI	
Rotación del motor	CW / CCW	
Rango de temperatura de operación	-10°C a 40°C	
Factor de servicio	1.0	
Certificaciones	Dispositivo de protección térmica del motor UL - Reconocimiento	
Valor del condensador para motor ¹	Ver la tabla 2 de especificaciones SKU	
Flecha de la salida del Motor ²	Helicoidal modificada (Tornillo para reductor)	
Acepta Tach Feedback	10 VAC @ 2000 RPM	

Tabla 1

- Notas: 1) Un condensador para motor se suministra con cada motor.
 2) El motor tiene un diseño de flecha helicoidal especial que está diseñado para uso con una serie de caja de reducción específica.

	Advertencia	No intente ensamblar el motor a una caja de reducción desautorizada.
---	--------------------	---

No. de SKU	HP	Voltaje AC	Amps. de carga total	Rango de protección	Condensador para motor MFD / VAC	Montaje del condensador
23L374	1/30	115	0.45	TENV	6.5 / 250	Externo
23L375	1/30	220	0.21	TENV	1.5 / 450	Externo
23L383	1/19	115	0.61	TENV	9.0 / 250	Externo
23L384	1/19	220	0.30	TENV	2.3 / 450	Externo
23L392	1/12	115	1.08	TEFC	18.0 / 250	Externo
23L393	1/12	220	0.48	TEFC	4.0 / 450	Externo
23L402	1/8	115	1.26	TEFC	20.0 / 250	Externo
23L403	1/8	220	0.79	TEFC	6.0 / 450	Externo

Tabla 2

Montaje de la Caja de reducción

1. Coloque la cara de montaje de la caja de reducción sobre la cara de la flecha del motor como se muestra en la ilustración de la derecha.

Nota: La flecha del motor no ha entrado a la apertura de la caja de reducción en este punto.

2. Baje con cuidado la caja de reducción hasta que poco a poco la flecha del Motor toque el engranaje interno.
3. Gire lentamente la caja de reducción cuando lo ensamble en el motor para asegurar las mallas de la flecha del motor helicoidal con la caja de reducción.

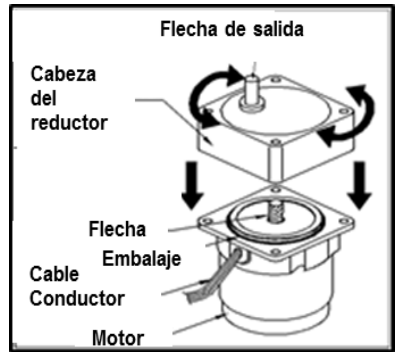

Fig. 1

Flecha de la caja de reducción y orientación de conducción

Una vez que la cara de la caja de reducción y del motor se tocan, la caja de reducción se puede rotar para obtener la flecha de salida requerida y la orientación del cable.



Precaución

Se debe de tener cuidado especial de no ejercer fuerza excesiva en la flecha del motor mientras se monta entre la caja de reducción y el motor. Ya que si lo hace puede causar daños de ruido anormal y acortar el ciclo de vida del producto.

Procedimiento correcto para conectar la caja de reducción al motor

Se usan cuatro tornillos para conectar la caja de reducción a la cara del motor.

La secuencia correcta de los tornillos y el procedimiento de apriete se deben de seguir para prevenir daños en lo engranajes:

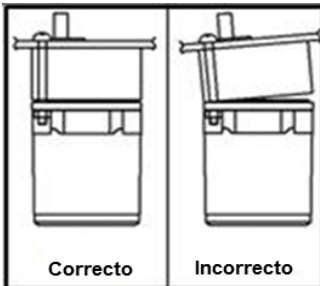

Fig. 2

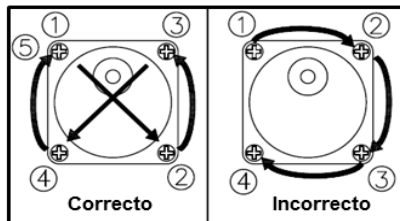

Fig. 3

1. Apriete a mano los tornillos que bloquean la caja de reducción a la cara del motor en Secuencia diagonal.
2. Revise la caja de reducción contra la cara del motor, para asegurar que no haya espacio de aire entre las dos caras.
3. Apriete los tornillos al valor de torque recomendado.



Precaución

Si no sigue los procedimientos correctamente puede causar daños internos en la caja de reducción.

Montaje del motor con reductor paralelo

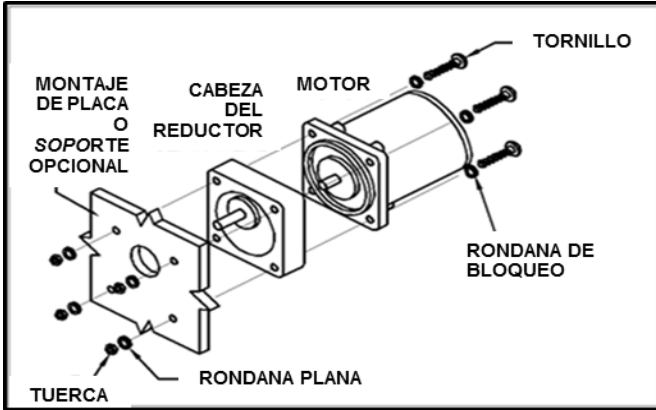

Fig. 4

El kit del hardware mecánico se ubica dentro del cartón de la caja de reducción. Este hardware tiene dos propósitos:

- Fijar la caja de reducción (Gearbox) a la cara del motor.
- Fijar la caja de reducción a una placa de montaje.

El kit del Hardware incluye Tornillos (M5*P0.8*L55, M5*P0.8*L65, M5*P0.8*L100, 6*P1.0*L75, M6*P1.0*L85, M6*P1.0*L95, M6*P1.0*L122), rondanas (M5, M6, M8), tuercas (M5, M6, M8), y teclas ((4*4*L25(1R), 5*5*L25(1R), 6*6*L27.5(1R)). Para Modelos de motor con reductor Hp 1/30 a 1/8, el máximo espesor de la placa es de 3/16" y los soportes de montaje opcionales (no incluidos), 23L574, 23L575, 23L576 se encuentran disponibles en el catálogo. Para motor con reductor Hp 1/4, el máximo espesor de la placa es de 1/4".

Montaje de caja de reducción en ángulo recto

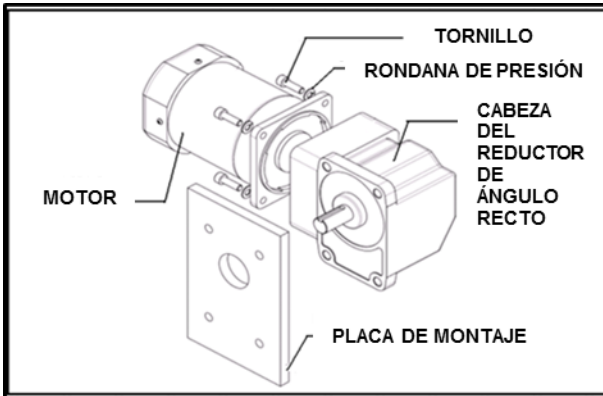

Fig 5.

El kit del hardware mecánico se usa para conectar la caja de reducción a la cara del motor. Los tornillos opcionales (no incluidos) se requieren para fijar la caja de reducción a una placa de montaje. Revise la hoja de instrucciones dentro del empaque de la caja de reducción para ver las recomendaciones de las dimensiones del agujero de montaje y el tamaño de los tornillos de montaje.

Ubicación de la caja de reducción

- Los motores con reductor **totalmente cerrados** se usan en ambientes ásperos en donde existen condiciones de humedad y suciedad. No son a prueba de agua.
- Utilice únicamente los motores con certificación UL para **Lugares Peligrosos** para servicio en **Lugares Peligrosos** como se define en el Artículo 500 de NEC.
- La temperatura ambiente del motor con reductor no debe de exceder a 104°F (40°C). La temperatura mínima es de 14°F (-10°C).
- El Espacio Necesario mínimo para los motores con reductor y ventiladores externos requiere un mínimo de 1/2" para adecuar fluido de aire al ventilador y tener un funcionamiento apropiado.

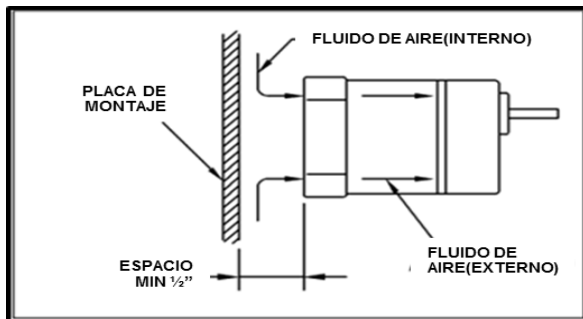

Fig 6

Tabla de tamaños mínimos del cable para conexiones de Motor - 1 Fase

Motor HP	25 ft		50 Ft		100 Ft		150 FT	
	115V	230V	115V	230V	115V	230V	115V	230V
1/8	14(18)	14 (18)	14	14(18)	12	14(18)	10	14(16)
1/6	14(16)	14 (18)	12	14(18)	10	14(16)	6	14
1/4	14	14 (18)	10	14(16)	8	14	6	12
1/3	14	14 (18)	10	14(16)	8	14	6	12
1/2	12	14 (18)	8	14	6	12	4	10

Tabla 3

Notas:

- En el Artículo 310-5 de NEC el tamaño del conductor mínimo para cableo general es de 115 a 440VAC de No. 14 AWG.
- Los tamaños de los cables de arriba se basan en aproximadamente 5% de la caída de voltaje durante el arranque; conductores de cobre; y 75°C para los tipos de aislamiento THHW, THW, THWN, RH, RHW , etc.
- Tamaño de cable flexible de tipos S, SO, SJ, SJO, etc.. Vea el artículo 400 de NEC para ampacidad.

Fuente de alimentación

El voltaje, la frecuencia y la fase de la alimentación deben corresponder a la que se muestra en la placa del motor. El bajo voltaje puede reducir el rendimiento y causar sobrecalentamiento.

Conexión del motor al Controlador del motor de velocidad

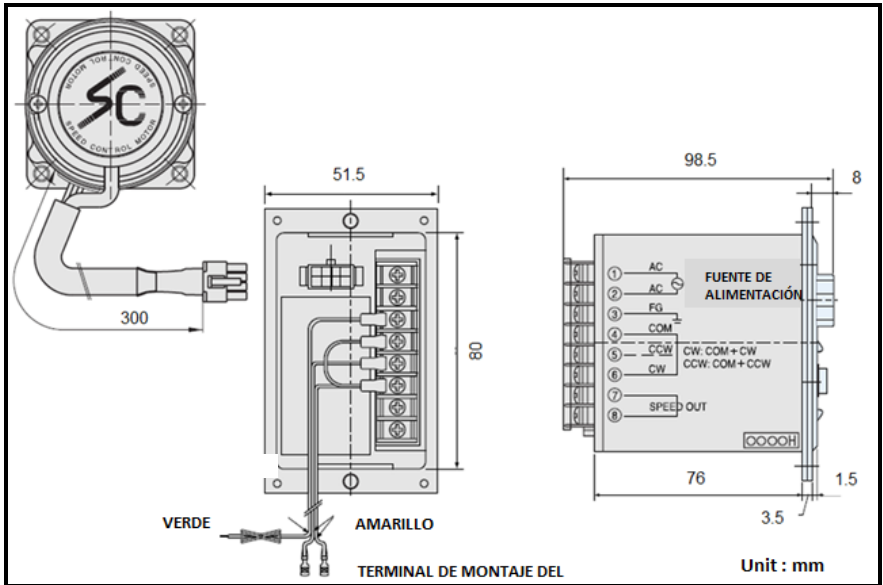

Fig. 7

Noticias:

1. Ver El Controlador de Velocidad del Motor OIPM para completar la información de cableado.
2. El cable del motor se enchufa en la parte de atrás del controlador. El cable de extensión se encuentra disponible (1 ó 5m), ver la lista de accesorios.

Reparación y Accesorios

No. de SKU	DESCRIPCIÓN DEL MODELO	HP	Condensador para motor MFD / VAC
23L564	Condensador de funcionamiento	1/30	6.5 / 250
23L565	Condensador de funcionamiento	1/30	1.5 / 450
23L566	Condensador de funcionamiento	1/19	9.0 / 250
23L567	Condensador de funcionamiento	1/19	2.3 / 450
23L568	Condensador de funcionamiento	1/12	18.0 / 250
23L569	Condensador de funcionamiento	1/12	4.0 / 450
23L570	Condensador de funcionamiento	1/8	20.0 / 250
23L571	Condensador de funcionamiento	1/8	6.0 / 450
23L574	Soporte de montaje	1/30	
23L575	Soporte de montaje	1/19	
23L576	Soporte de montaje	1/12 y 1/8	
23L587	Cable de extensión 1M	1/30, 1/19, 1/12, 1/8	
23L588	Cable de extensión 5M	1/30, 1/19, 1/12, 1/8	

Tabla 4

Consejos para solucionar problemas:

<i>Indicio</i>	<i>Posible causa(s)</i>	<i>Como corregir</i>
Falla del motor al encender	Fusible quemado	Reemplazar el fusible. Revisar el cableo a tierra
	Voltaje muy bajo en el motor	Incrementar el tamaño del cable. Revisar las malas conexiones
	Conexiones inapropiadas	Revisar las conexiones contra el diagrama de cableo
	Sobrecarga de motor	Reducir la carga o incrementar el tamaño del motor
	Motor defectuoso	Reparar o reemplazar
Bloqueo del motor durante la operación	Sobrecarga	Reducir la carga o incrementar el tamaño del motor
Sobrecalentamiento de la unidad al cargar	Sobrecarga	Reducir la carga o incrementar el tamaño del motor
	Conexión defectuosa	Revisar y apretar las conexiones
	Bloqueo sucio Aperturas de ventilación	Limpia el motor
	Voltaje alto o bajo	Revisar el voltaje del motor
	Motor defectuoso	Reparar o reemplazar
Velocidad baja de operación	Reducción del voltaje	Corregir la causa del voltaje bajo de alimentación
	Incremento de carga	Reducir la carga
	Pérdida de conexiones eléctricas	Apretar las conexiones
El motor vibra o es excesivamente ruidoso	Deterioro, daño o sobrecarga	Reparar o reemplazar el motor

Tabla 5

Inspección inicial y manejo

- Después de abrir la caja, busque si existe algún daño. Si es que lo encuentra, inmediatamente envíe una solicitud de queja a la empresa.
- Revise los datos del fabricante para verificar los datos conforme a las especificaciones de la orden del motor.

Límite de garantía

GARANTÍA LIMITADA A UN AÑO DAYTON® LOS MOTORES DE TIPO CONDENSADOR ESTÁN GARANTIZADOS POR DAYTON ELECTRIC MFG. CO (DAYTON) PARA EL USUARIO EN CASO DE DEFECTO DE FÁBRICA O DE MATERIALES BAJO USO NORMAL, POR UN AÑO DESPUÉS DE LA FECHA DE LA COMPRA. CUALQUIER PARTE QUE SE DETERMINE COMO DEFECTUOSA EN EL MATERIAL O FABRICACIÓN Y QUE SEA DEVUELTA EN UN LUGAR AUTORIZADO, COMO DAYTON LO DESIGNA, LOS IMPORTES PAGADOS, SERÁN, COMO REMEDIO EXCLUSIVO, REPARADOS O REMPLAZADOS EN LAS OPCIONES DE DAYTON'S. PARA LOS PROCEDIMIENTOS DE RECLAMACIÓN LIMITADA, LEA A CONTINUACIÓN. ESTA GARANTÍA DA A LOS COMPRADORES DERECHOS LEGALES ESPECÍFICOS QUE VARÍAN DE JURISDICCIÓN A JURISDICCIÓN.

LÍMITE DE RESPONSABILIDAD EN LA MEDIDA PERMITIDA POR LA LEY APLICABLE; LA RESPONSABILIDAD DE DAYTON'S POR DAÑOS INDIRECTOS O INCIDENTALES SE MUESTRA COMO RENUNCIA. LA RESPONSABILIDAD DE DAYTON EN TODOS LOS EVENTOS ES LIMITADA Y NO EXCEDERÁ EL PRECIO DE COMPRA.

RENUNCIA DE GARANTÍA DAYTON HA HECHO UN ESFUERZO PARA PROVEER INFORMACIÓN PRECISA DEL PRODUCTO E ILUSTRARLOS DENTRO DE ESTA LITERATURA; SIN EMBARGO, DICHA INFORMACIÓN E ILUSTRACIONES SON CON EL PROPÓSITO EXCLUSIVO DE IDENTIFICACIÓN, Y NO EXPRESAN O IMPLICAN GARANTÍA DE QUE LOS PRODUCTOS SON COMERCIABLES, O IDÓNEOS PARA UN PROPÓSITO EN PARTICULAR, O QUE LOS PRODUCTOS NECESARIAMENTE SERÁN CONFORME A LAS ILUSTRACIONES O DESCRIPCIONES.

A EXCEPCIÓN DE LO SIGUIENTE, NINGUNA GARANTÍA O AFIRMACIÓN, EXPRESADA O IMPLÍCITA, APARTE DE LO ESTABLECIDO EN EL LÍMITE DE GARANTÍA ANTERIORMENTE MENCIONADO SE HACE O AUTORIZA POR DAYTON.

CONSEJOS TÉCNICOS, RECOMENDACIONES Y RENUNCIA. No obstante cualquier otra práctica pasada, transacciones o comercio, las ventas no incluirán el suministro de asesoramiento técnico, asistencia o diseño del sistema. Dayton no asume ninguna obligación o responsabilidad a causa de las recomendaciones no autorizadas, opiniones o consejos sobre la elección, instalación o uso de los productos.

CONVENIENCIA DEL PRODUCTO Muchas jurisdicciones tienen códigos y reglamentos que rigen las ventas, construcción, instalación y / o uso de productos para ciertos propósitos, que pueden variar de las áreas vecinas. Si bien Dayton trata de que los productos cumplan con dichos códigos, no puede garantizar su conformidad y no puede ser responsable de cómo el producto se instala o usa. Antes de comprar y usar el producto, revise las aplicaciones del producto, y todos los códigos nacionales y locales aplicables y regulaciones, asegúrese de que el producto, la instalación y su uso cumplan con ellos.

Ciertos aspectos legales de responsabilidad no son aplicables a los productos de consumo, por ejemplo, (a) algunas jurisdicciones no permiten la exclusión o limitación de daños incidentales o consecuentes, por lo que la limitación o exclusión anterior puede no aplicarse en su caso, (b) también, algunas jurisdicciones no permiten la limitación de la duración de una garantía implícita, consecuentemente la limitación anterior puede no aplicarse a usted, y (c) por ley, durante el período de esta garantía, cualquier garantía implícita de comerciabilidad o aptitud para un propósito en particular aplicable a los productos de consumo adquiridos por los consumidores, no puede ser excluida o rechazada.

SUGERENCIA Dayton hará un esfuerzo de buena fe para corregir puntualmente, o hacer otros ajustes con respecto a cualquier producto que resulte defectuoso dentro del límite de garantía. Para cualquier producto defectuoso y que esté dentro de la garantía limitada, escriba o llame al distribuidor donde compró el producto. El distribuidor le dará instrucciones adicionales. Si no puede resolver de manera satisfactoria, escriba a Dayton a la dirección que aparece en la última página de este manual, dando el nombre del distribuidor, su dirección, datos, y el número de factura del distribuidor y describa la naturaleza del defecto. El título y riesgo de pérdida pasan al comprador en la entrega al transportista común. Si el producto se daña durante el transporte usted deberá presentar una demanda con el portador.

Dayton

AC contrôle de la vitesse du Moteur

E
N
G
L
I
S
HE
S
P
A
N
O
LF
R
A
N
C
A
I
S

S'il vous plaît lire et conserver ces instructions lire attentivement avant de tenter d'assembler, installer, utiliser ou entretenir le produit décrit. protégez-vous et protéger les autres en observant toutes les informations de sécurité non-respect de ces instructions peut entraîner des blessures et / ou dommages à la propriété de retenir instructions pour référence ultérieure

Specifications du Moteur

Note puissance	Voir Réf Spéc. Tableau 2	
Tension	Voir Réf Spéc. Tableau 2	
Fréquence de ligne	60Hz	
Indice de protection	Voir Réf Spéc. Tableau 2	
AC Contrôle de vitesse Disponible	Oui	
la rotation du moteur	CW / CCW	
Température de fonctionnement	-10°C to 40°C	
Facteur de service	1.0	
approbation de sécurité	UL dispositif thermique Protection moteur - Reconnaissance	
Moteur à condensateur 1Valeur	Voir Réf Spéc. Tableau 2	
L'arbre de sortie du moteur	Personnalisée hélicoïdale (engrenages à vis)	
Admet Réaction Tach	10 VAC @ 2000 RPM	

Tableau1

Notes:

- 1) Condensateur moteur est fourni avec chaque moteur
- 2) Le moteur possède un arbre hélicoïdal conception spéciale axe qui est destiné à être utilisé avec une boîte de vitesses en série spécifique.



Avertissement

**Ne pas essayer de monter le moteur à
boîte de vitesses non autorisée.**

SKU No.	HP	tension alternativ e	Intensité à pleine charge	Indice de protection	moteur à condensateu r MFD / VAC	condensateur de montage
23L374	1/30	115	0.45	TENV	6.5 / 250	Externe
23L375	1/30	220	0.21	TENV	1.5 / 450	Externe
23L383	1/19	115	0.61	TENV	9.0 / 250	Externe
23L384	1/19	220	0.30	TENV	2.3 / 450	Externe
23L392	1/12	115	1.08	TEFC	18.0 / 250	Externe
23L393	1/12	220	0.48	TEFC	4.0 / 450	Externe
23L402	1/8	115	1.26	TEFC	20.0 / 250	Externe
23L403	1/8	220	0.79	TEFC	6.0 / 450	Externe

Tableau 2

Assemblée Boîte de vitesses

1. Placez la face d'assemblage de boîte de vitesses Sur l'axe du moteur comme il est indiqué de le faire à droite.

Remarque: L'axe du moteur n'est pas entré l'ouverture boîte de vitesses à cet endroit.

2. Boîte de vitesses avec précaution bas jusqu'à ce que l'axe du moteur effleure la denture intérieure.
3. Tourner lentement boîte de vitesses lors de l'assemblage à la moteur pour assurer les mailles hélicoïdales arbre du moteur à la boîte de vitesses.

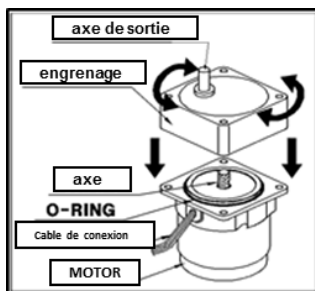

Fig. 1



Prudence

Des précautions particulières doivent être prises lors de l'assemblage de ne pas exercer une force excessive sur l'axe du moteur entre la boîte de vitesses et le moteur. Cela peut causer des dommages provoquant un bruit anormal et que le produit ne soit pas durable.

Axe de transmission et de l'orientation de plomb

Une fois les faces de boîte de vitesses et le moteur sont en contact, la boîte de vitesses peut être mise en rotation afin d'obtenir l'axe de sortie requise et de l'orientation du fil de plomb.

Procédure correcte pour se connecter Boîte de vitesse à Face moteur

Quatre vis sont utilisées pour relier la boîte de vitesses à la face du moteur. La vis correcte séquence mise en place et serrez la procédure doit être suivie pour éviter d'endommager le engrenages:

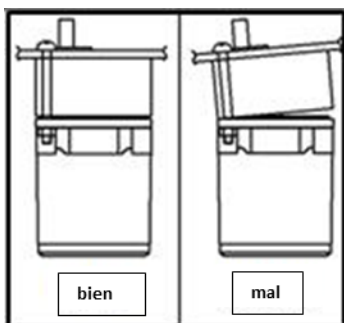

Fig. 2

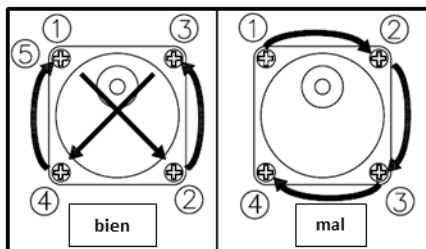

Fig. 3

1. Serrez les vis qui bloquent la boîte de vitesses du moteur en face en diagonale Sequence.
2. Vérifiez pour assurer la boîte de vitesses du moteur repose bien à plat contre le visage et qu'il n'y ait pas de entrefer entre les deux faces.
3. Serrer les vis au couple de serrage recommandé.



Prudence

Ne pas-respecter la procédure peut endommager l'intérieur de boîte de vitesse

Parallèle Moteur Réducteur de montage

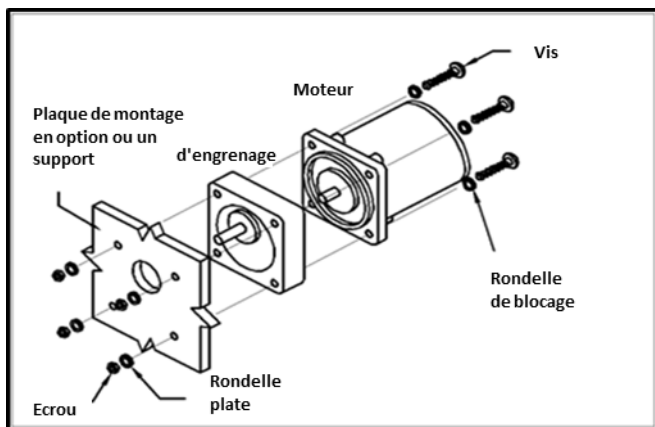

Fig. 4

Le kit de matériel mécanique est situé à l'intérieur du carton de la boîte de vitesses. Ce matériel a deux objectifs:

- Fixer la Boîte de vitesse à la face du moteur
- Fixer la Boîte de vitesse à une plaque de montage

Kit d'accessoires comprend Vis (M5 * P0.8 * L55, M5 * P0.8 * L65, M5 * P0.8 * L100, M6 * P1.0 * L75, M6 * P1.0 * L85, M6 * P1.0 * L95, M6 * P1.0 * L122), la rondelle (M5, M6, M8), l'écrou (M5, M6, M8), et Key ((4 * 4 * L25 (1R), 5 * 5 * L25 (1R), 6 * 6 * L27.5 (1R)) . Pour 1/30-1/8 modèles motoréducteurs HP, l'épaisseur maximale de la plaque de 3/16 "et supports de montage en option (non fourni), 23L574 23L575, 23L576, sont disponibles dans le catalogue. Pour Motoréducteurs HP 1/4, l'épaisseur maximale de la plaque de montage de 1/4 ".

Motoréducteur à angle droit de montage

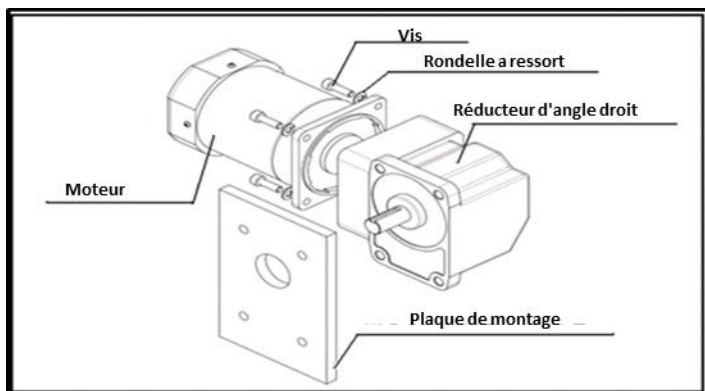

Fig.5

Le kit de matériel mécanique est utilisé pour connecter la boîte de vitesses à la face du moteur. Boulons en option (non fourni) est nécessaire pour la fixation du motoréducteur à une laque de montage. Revoir la feuille d'instruction fournie à l'intérieur de boîte de vitesses pour boîte taille du boulon de montage recommandée dimensions des trous de montage et.

Lieu de Moteur Réducteur

- Engrenages moteurs totalement fermées sont utilisés dans des environnements difficiles où humide et des conditions sales peuvent exister. Motoréducteurs totalement fermés ne sont pas Étanche à l'eau.
- Uti Utiliser uniquement des moteurs UL pour environnements dangereux énumérés pour le service de dangereux endroits tels que définis à l'article 500 du NEC
- La température autour du motoréducteur ne doit pas dépasser 104 ° F (40 ° C). Température minimale est de 14 ° F (-10 ° C).
- L'espace libre minimum pour les motoréducteurs avec ventilateurs externes nécessite un minimum 1/2 "de dégagement pour la circulation d'air suffisante pour que le ventilateur fonctionne correctement.

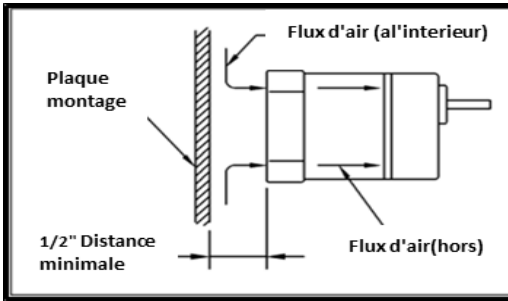

Fig. 6

Tableau minimum de taille de fil pour Occupation Simple Connexions phase moteur

Moteur HP	25 ft		50 Ft		100 Ft		150 FT	
	115V	230V	115V	230V	115V	230V	115V	230V
1/8	14(18)	14 (18)	14	14(18)	12	14(18)	10	14(16)
1/6	14(16)	14 (18)	12	14(18)	10	14(16)	6	14
1/4	14	14 (18)	10	14(16)	8	14	6	12
1/3	14	14 (18)	10	14(16)	8	14	6	12
1/2	12	14 (18)	8	14	6	12	4	10

Tableau 3

Notes:

1. Article 310-5 NEC taille minimale du conducteur pour le câblage général à 115 à 440VAC est n ° 14 AWG.
2. Ci-dessus tailles de fils sont basés sur environ 5% de chute de tension pendant le démarrage; conducteurs en cuivre et 75 ° C Type de THHW, THW, THWN, RH, isolation RHW, etc
3. Type S, SO, SJ, SJO, etc, flexibles tailles des fils du câble. Voir NEC Article 400 pour courant admissible.

Source d'alimentation

Tension, la fréquence et la phase de l'alimentation électrique doit correspondre à celle indiquée sur la plaque signalétique du moteur. Basse tension peut réduire les performances et provoquer une surchauffe.

Connexion du moteur à Contrôleur de Moteur

FRANCAIS

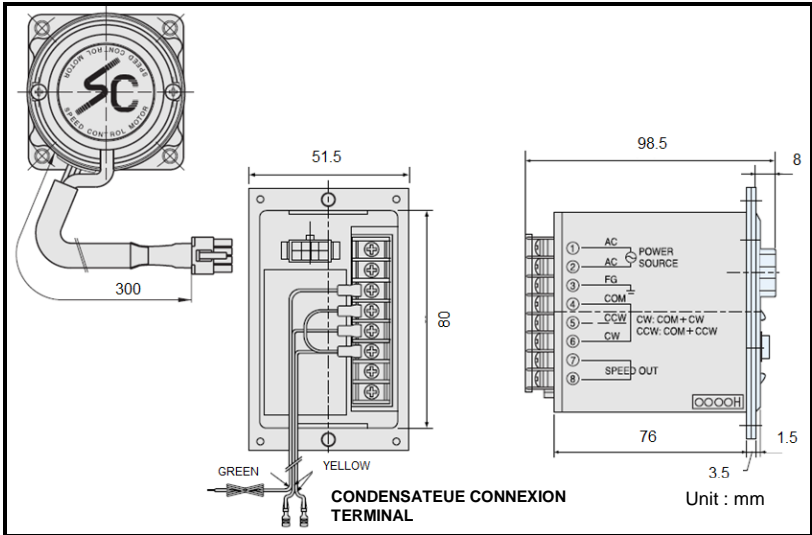

Fig. 7

Notes:

1. Reportez-vous à la vitesse du moteur OIPM contrôleur pour obtenir des informations de câblage complet.
2. Moteur câble se branche à l'arrière du contrôleur. Câble de rallonge électrique (1 ou 5m) est disponible, Reportez -vous à la liste des pièces accessoires.

Pièces de rechange et accessoires

Réf No.	ITEM DESCRIPTION	HP	Moteur condensateur MFD / VAC
23L564	Exécuter condensateur	1/30	6.5 / 250
23L565	Exécuter condensateur	1/30	1.5 / 450
23L566	Exécuter condensateur	1/19	9.0 / 250
23L567	Exécuter condensateur	1/19	2.3 / 450
23L568	Exécuter condensateur	1/12	18.0 / 250
23L569	Exécuter condensateur	1/12	4.0 / 450
23L570	Exécuter condensateur	1/8	20.0 / 250
23L571	Exécuter condensateur	1/8	6.0 / 450
23L574	Support de montage	1/30	
23L575	Support de montage	1/19	
23L576	Support de montage	1/12 & 1/8	
23L587	Rallonge 1M	1/30, 1/19, 1/12, 1/8	
23L588	Rallonge 5M	1/30, 1/19, 1/12, 1/8	

Tableau 4

Conseils de dépannage:

<i>Symptome</i>	<i>Possible Cause(s)</i>	<i>Mesures correctives</i>
Moteur ne démarre pas	fusible fondu	Remplacer le fusible terre d'enroulementble. vérifier
	Tension trop basse au moteur De mauvaises connexions	Augmenter la taille du fil. Rechercher de mauvaises connexions
	Le moteur est surchargé moteur défectueux	Augmenter la taille du fil. Rechercher de mauvaises connexions Réduisez la charge ou augmentez la taille du moteur Réparer ou remplacer
Moteur s'arrête lors de l'opération	surcharge	Réduisez la charge ou augmentez la taille du moteur
Surchauffe de l'appareil, tandis que S'exécute sous charge	Surcharge	Réduire la charge, augmenter
	Connexions défectueuses	
	Les poussières bloquent les ouvertures de ventilation	taille du moteur
	Haute ou basse tension	Check and Tighten connections
	Moteur défectueux	Nettoyer le moteur
		Vérifier la tension du moteur
		Reparer ou remplacer
Unités d'exploitation baisse de vitesse	Tension d'alimentation abaissée Load increased	La cause correcte de faible tension d'alimentation Réduire la charge
	connexions	serrer les connexions
Moteur vibre ou est trop bruyant	Roulements usés, endommagés ou surchargés	Réparer ou remplacer le moteur

Tableau 5

l'inspection initiale et remise

- Une fois le carton ouvert, cherchez des dommages cachés. Si des dommages cachés sont trouvés, puis déposer immédiatement une réclamation auprès du transporteur.
- Vérifiez la plaque signalétique du moteur pour vérifier qui est conforme aux spécifications du moteur commandés.

DÉCLARATION DE GARANTIE LIMITÉE

DAYTON UN AN GARANTIE LIMITÉE DE DAYTON® à AC contrôle de la vitesse du Moteur TYPE SONT PAR DAYTON ELECTRIC MFG JUSTIFIÉE. CO (DAYTON) ORIGINAL À L'UTILISATEUR OU CONTRE LES VICES DE MATÉRIAUX EN VERTU DE L'UTILISATION NORMALE FABRICATION PENDANT UN AN APRÈS LA DATE D'ACHAT. TOUTE PARTIE QUI PUISSE ÊTRE MATÉRIEL, LA MAIN-D'ŒUVRE RETOUR AU OU UN CENTRE DE SERVICE AUTORISÉ PAR DAYTON, PORT PAYÉ, SERA, COMME LE SEUL RECOURS, RÉPARÉ OU REMPLACÉ, AU CHOIX DE DAYTON. PRÉSENTATION DES DEMANDES DE WARRANTY LIMITÉE, VOIR CI-DESSOUS DISPOSITION RAPIDE. CETTE GARANTIE CONFÈRE DES ACHETEURS JURIDIQUES DES DROITS QUI PEUVENT VARIER D'UNE JURIDICTION.

LIMITATION DE RESPONSABILITÉ DANS LA MESURE ADMISSIBLE PAR LA LOI APPLICABLE, LA RESPONSABILITÉ DE DAYTON DES DOMMAGES INDIRECTS CONSÉCUTIFS ET EST EXPRIMÉE DÉCLINENT. RESPONSABILITÉ DE DAYTON EST LIMITÉE DANS TOUS LES EVENEMENTS AU ET NE DOIT PAS DEPASSER LE PRIX D'ACHAT.

EXCLUSION DE GARANTIE. A FAIT UN EFFORT DILIGENT DAYTON DE FOURNIR DES INFORMATIONS DU PRODUIT ET ILLUSTRATIONS DES PRODUITS DÉCRITS DANS CETTE BROCHURE, CEPENDANT, CES INFORMATIONS ET LES ILLUSTRATIONS SONT DANS LE SEUL BUT DE L'IDENTIFICATION ET NE PAS EXPRIMER OU IMPLIQUER UNE GARANTIE DE QUALITÉ MARCHANDE PRODUITS SONT OU FIT À UN USAGE PARTICULIER OU QUE LES PRODUITS CONFORMES AUX ILLUSTRATIONS NÉCESSAIREMENT OU DES DESCRIPTIONS.

SAUF CE QUI SUIT, AUCUNE GARANTIE OU AFFIRMATION DE FAIT, EXPRESSE OU IMPLICITE, AUTRE QUE COMME INDIQUE DANS LA «GARANTIE LIMITÉE» CI-DESSUS EST FAITE OU AUTORISÉE PAR DAYTON.

TECHNIQUES ET RECOMMANDATIONS, RESPONSABILITÉ Nonobstant toute pratique ou négociations antérieures ou les usages commerciaux, ne comprend pas la fourniture des sels de conseils ou d'assistance techniques ou la conception du système. Dayton n'assume aucune obligation ou responsabilité en raison de toute Recommandations non autorisées, des avis ou des conseils sur le choix, l'installation ou l'utilisation de produits.

CONFORMITÉ DU PRODUIT Plusieurs autorités ont Règlement régissant adéquation du produit à des codes et des ventes, la construction, l'installation et / ou l'utilisation de produits pour certains usages qui peuvent varier de ceux des zones voisines. Alors que Dayton essaie de s'assurer qu'il Ces produits se conformer aux codes, il ne peut pas garantir la conformité et ne peut pas être responsable de la façon dont le produit est installé ou utilisé. Avant l'achat et l'utilisation de ce produit, consulter les applications du produit, et tous les codes nationaux et locaux applicables et règlements, et être sûr que le produit, l'installation et l'utilisation en accord avec eux.

Certains aspects de dénégations ne sont pas applicables aux produits de consommation, par exemple, (a) ne permettent pas certaines juridictions, l'exclusion ou la limitation des dommages indirects ou consécutifs, la limitation ou l'exclusion susmentionnée peut ne pas s'appliquer à vous, (b) également, une certaine compétence ne permettent pas de limitation sur la durée d'une garantie implicite conséquent, la limitation ci-dessus peut ne pas s'appliquer à vous, et (c) de la loi, pendant la période de cette garantie, toute garantie implicite de qualité marchande ou d'adéquation à un usage particulier implicite applicable pour les produits de consommation achetés par les consommateurs, ne peut pas être exclue ou autrement désistées.

PROMPT DISPOSITION Dayton fera un effort de bonne foi pour corriger ou ajuster rapidement les autres avec respect à un produit présent un défaut qui prouve Dans garantie limitée. Pour tout produit est défectueux Considéré Dans garantie limitée, écrivez d'abord ou appelez le revendeur auprès duquel le produit a été acheté. Le concessionnaire doit donner des instructions supplémentaires. S'il est impossible de résoudre de manière satisfaisante, écrire à Dayton à l'adresse à la dernière page de ce manuel, en donnant le nom du revendeur, adresse, données, et le numéro de la facture du concessionnaire, et décrivant la nature du défaut. Titre et risque de perte passent à l'acheteur lors de la livraison par le transporteur. Si le produit a été endommagé pendant le transport, une réclamation auprès de déposer transporteur.