

Please read and save these instructions. Read carefully before attempting to assemble, install, operate or maintain the product described. Protect yourself and others by observing all safety information. Failure to comply with instructions could result in personal injury and/or property damage! Retain instructions for future reference.

Dayton® Compact Chest Freezers

Description

Dayton Compact Chest Freezers provide long-term freezing solutions in a compact design with food storage capabilities through baskets.

Unpacking

Visually inspect for shipping damage. If damaged, immediately file a claim with the carrier.

Remove any tape or labels from the appliance before use.

To avoid damage to the appliance, do not use the following to remove tape residue:

1. Sharp instruments
2. Rubbing alcohol
3. Flammable fluids
4. Abrasive cleaners

Do not tilt the appliance beyond 45° from the upright position.

Should include: (2) Storage Baskets, (1) Instruction Manual and (1) Plastic Scraper.

CAUTION To avoid injury, two or more people should move the appliance.

CAUTION The appliance is not intended for use by young children or infirm persons without supervision.

General Safety Information

To avoid injuries, use two or more people to move the appliance.

Do not operate this appliance near flammable materials and vapors. Failure to do so may result in fire, resulting in bodily injuries or property damage.

Keep ventilation openings, on the appliance, clear of obstruction.

Do not use sharp objects or mechanical devices to accelerate the defrosting cycle. This could damage the unit.

Do not use electrical appliances inside the food storage compartments.

Unplug the unit prior to cleaning or maintenance of the product.

Children should be supervised to ensure they do not play with the appliance.

If the power cord is damaged, it must be replaced by a qualified technician to avoid a hazard.

Contact the local waste disposal company to advise the proper way to dispose of the appliance.

WARNING Clean your appliance before use. (See Maintenance section)

Installation

To ensure proper ventilation for your appliance allow the following spacing:

1. 6" of space on each side of the appliance from any wall.



Figure 1



2. 6" of space from the back of the appliance and the wall.
3. 12" of space above the top of the appliance.

ELECTRICAL CONNECTION

WARNING Do not remove ground prong, or use an adapter or an extension cord with this appliance.

Appliance comes with 5-15P NEMA plug for use with 115VAC.

WARNING Unplug appliance prior to performing installation, cleaning or maintenance of the unit.

SETTING UP APPLIANCE

Conform to spacing recommendations above.

Set the thermostat control range from 1 (warmest) to 6 (coldest). Recommended setting of 4.

Specifications

Model Number	Color	Voltage	Dimensions H x W x D (in.)	Volume (cu. ft.)
44R217	White	115	33.46 x 28.74 x 20.59	5.0
44R218	White	115	33.46 x 28.74 x 21.69	7.0
5NTX7	White	115	34.125 x 56.125 x 28.375	14.2
16P192	White	115	33.5 x 50.6 x 27.4	10.6

Dayton® Compact Chest Freezers

Installation (Continued)

Let appliance cool down for 2 – 3 hours before placing food in the freezer compartment.

NOTE: If loss of power or unplugging of the unit occurs, wait 3 – 5 minutes before restarting the unit. If started before the time delay, unit might not start.

Adjust the thermostat one setting at a time and allow several hours for temperature to stabilize between settings.

DEFROSTING THE FREEZER

- Turn the thermostat knob to the OFF position and leave the door open.
- Remove items in the freezer.
- Remove the drain plug on the inside floor of the unit by pulling it straight out.
- Place a shallow pan outside the drain outlet.
- Clean and wipe out the melted frost with a cloth.
- Replace the plug back on the inside of the freezer compartment.
- Turn thermostat to the desired setting and allow 1 hour for cabinet to cool.
- Return the food back to the freezer.

NOTE: Do not use sharp objects or mechanical devices to accelerate the defrosting cycle. This could damage the unit.

CLEANING THE APPLIANCE

NOTE: The appliance should be cleaned at least once a month.

- Unplug the unit prior to maintenance.
- Remove items from the appliance.
- Remove all baskets.
- Use mild detergent and soft cloth or sponge to clean the inside of the unit and the baskets after removal.
- Hand wash, rinse and dry all surfaces thoroughly.

CAUTION *To avoid damaging the appliance, do not use harsh, abrasive cleaners. Do not use cleaning waxes, bleaches or cleaners containing petroleum on the plastic or rubber parts.*

Models 44R217,44R218,5NTX7 and 16P192

Troubleshooting Chart

Symptom	Possible Cause(s)	Corrective Action
Appliance will not run	<ol style="list-style-type: none"> 1. Appliance not plugged in 2. Thermostat at OFF position 3. Blown fuse or tripped breaker 	<ol style="list-style-type: none"> 1. Plug the unit in 2. Turn the thermostat to 3 3. Reset breaker or replace fuse
Compressor turns on and off frequently	<ol style="list-style-type: none"> 1. Room temperature hotter than normal 2. Door is not closed completely 3. Ventilation spacing is not enough 4. The door gasket does not seal properly 	<ol style="list-style-type: none"> 1. Increase ventilation to bring down air temperature 2. Make certain to move anything blocking the door from closing 3. Move items away from appliance vents 4. Clean or replace the door gasket
Temperature inside the freezer is too warm	<ol style="list-style-type: none"> 1. Air vents are blocked 2. Door opened and not properly closed 3. Thermostat set too low 4. Large amount of food has just been added to the appliance 	<ol style="list-style-type: none"> 1. Remove the blockage from the vent area 2. Close door properly 3. Turn thermostat up 4. Give appliance time to cool the food down. If it does not, turn the thermostat up

For Repair Parts, call 1-800-323-0620

24 hours a day – 365 days a year

Please provide following information:

- Model number
- Serial number (if any)
- Part description and number as shown in parts list

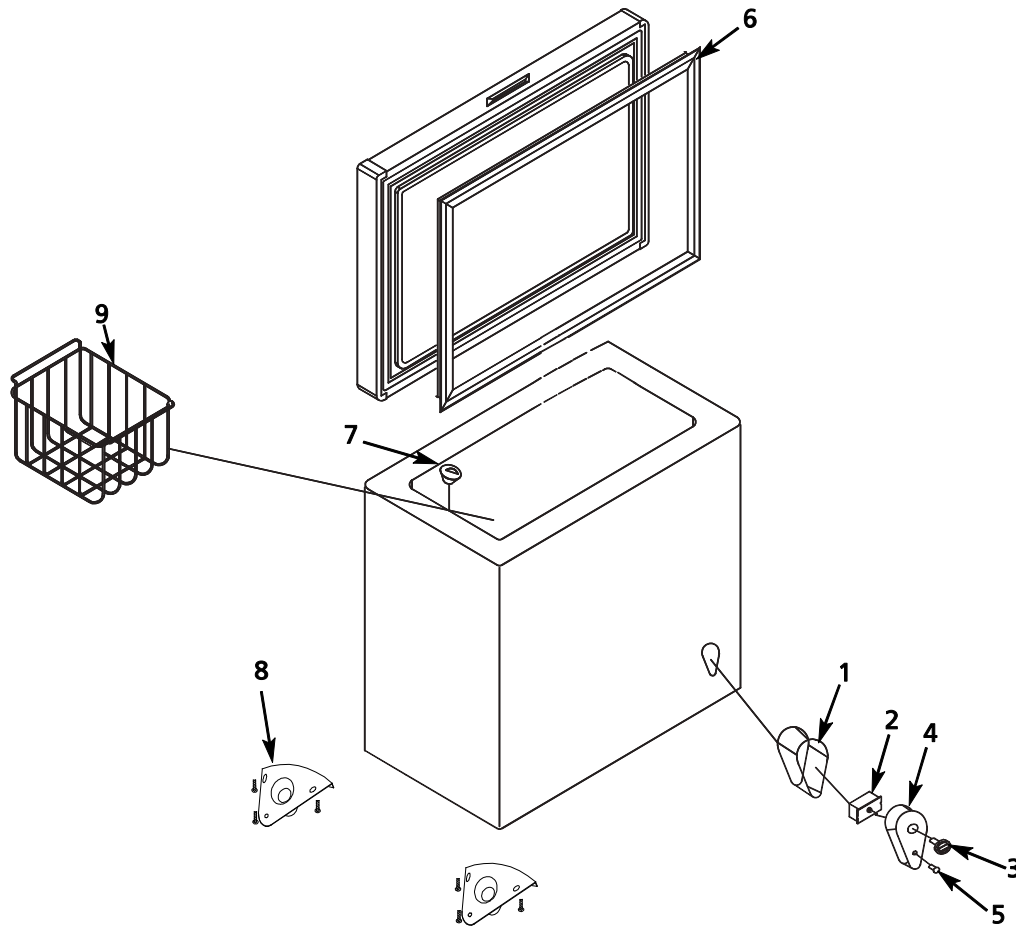

Figure 2 – Repair Parts Illustration for Compact Chest Freezers

Repair Parts List for Compact Chest Freezers

Ref. No.	Description	Part No.	Qty.	Ref. No.	Description	Part No.	Qty.
1	Thermostat Cover	HV501114550003G	1	6	Freezer Gasket	HV501114250001G	1
2	Thermostat	HV502407050009G	1	7	Drain Cover	HV501115050066G	1
3	Thermostat Knob	HV501105040016G	1	8	Foot, PK4	HV50071985000CG	1
4	Control Board	HV501114550002G	1	9	Freezer Basket	5RGR1	1
5	Plastic Block	HV50111985000JG	1				

ENGLISH

For Repair Parts, call 1-800-323-0620

24 hours a day – 365 days a year

Please provide following information:

- Model number
- Serial number (if any)
- Part description and number as shown in parts list

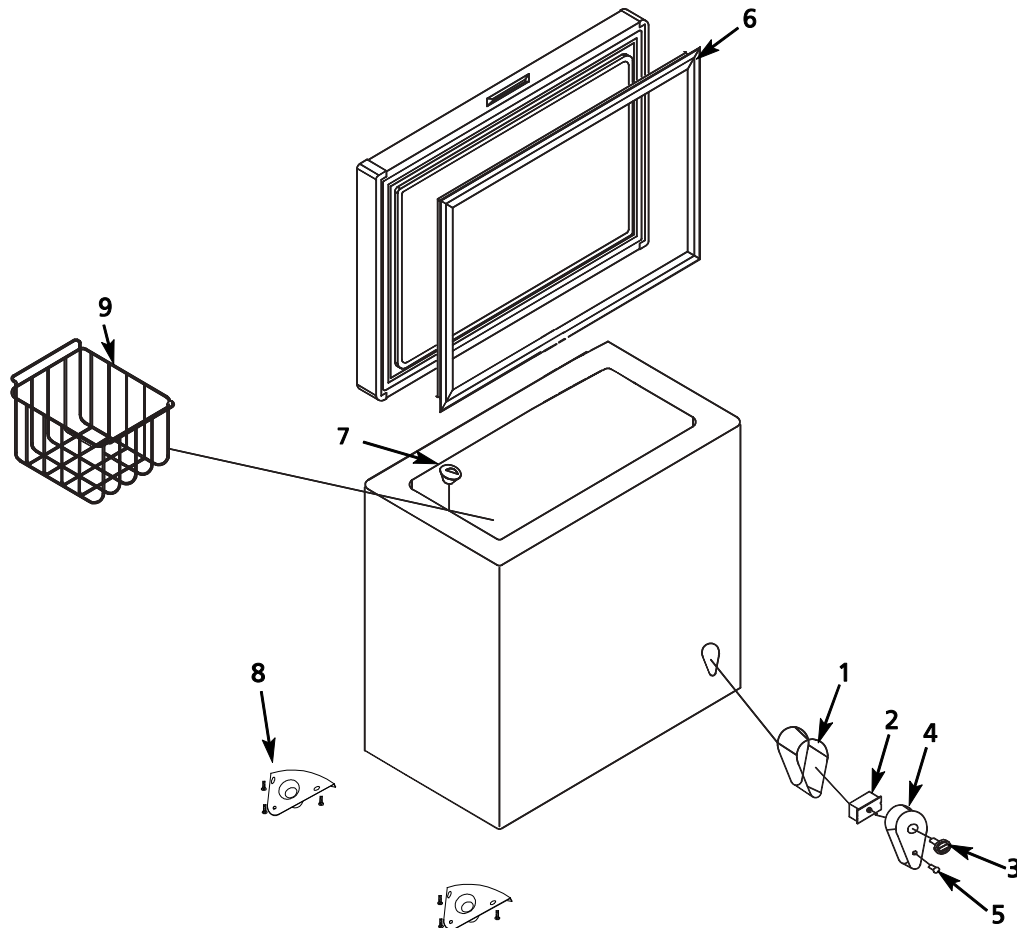

Figure 3 – Repair Parts Illustration for Compact Chest Freezers

Repair Parts List for Compact Chest Freezers

Ref. No.	Description	Part No.	Qty.	Ref. No.	Description	Part No.	Qty.
1	Thermostat Cover	HV501114550003G	1	6	Freezer Gasket	HV501119850003G	1
2	Thermostat	HV502407050009G	1	7	Drain Cover	HV501115050066G	1
3	Thermostat Knob	HV501105040016G	1	8	Foot, PK4	HV50071985000CG	1
4	Control Board	HV501114550002G	1	9	Freezer Basket	5RGR1	1
5	Plastic Block	HV50111985000JG	1				

E
N
G
L
I
S
H

For Repair Parts, call 1-800-323-0620

24 hours a day – 365 days a year

Please provide following information:

- Model number
- Serial number (if any)
- Part description and number as shown in parts list

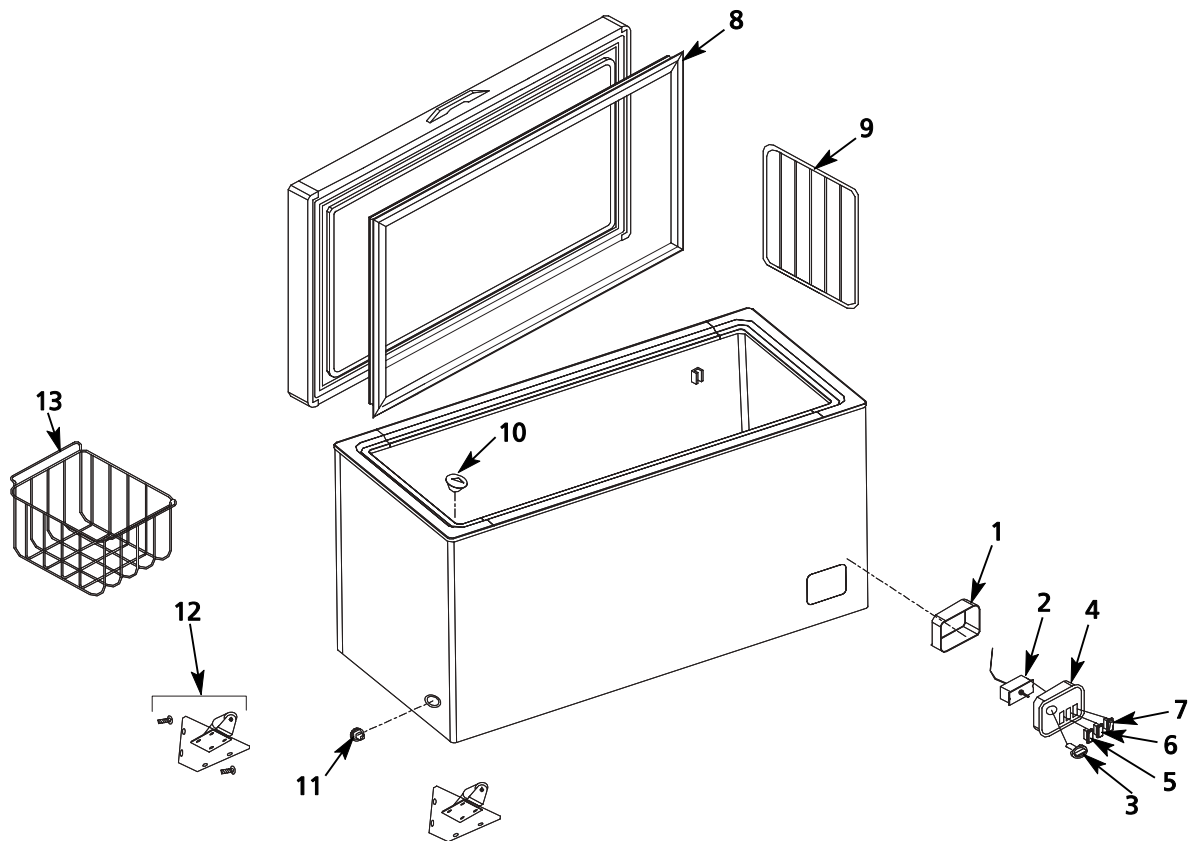

Figure 5 – Repair Parts Illustration for Compact Chest Freezers

Repair Parts List for Compact Chest Freezers

Ref. No.	Description	Part No.	Qty.	Ref. No.	Description	Part No.	Qty.
1	Thermostat Cover	HV501115050050G	1	8	Freezer Gasket	HV501142050005G	1
2	Thermostat	HV502407000229G	1	9	Separator	HV502901050007G	1
3	Thermostat Knob	HV501105040016G	1	10	Inner Drain Cover	HV501115050005G	1
4	Control Board	HV501120050023G	1	11	Outer Drain Cover	HV501115050006G	1
5	Power Light	HV502410000004G	1	12	Wheel, PK4	HV5NTX7WHEELG	1
6	Operation Light	HV502408000020G	1	13	Freezer Basket	5RGR3	1
7	Fast Freezer Switch	HV502410000013G	1				

For Repair Parts, call 1-800-323-0620

24 hours a day – 365 days a year

Please provide following information:

- Model number
- Serial number (if any)
- Part description and number as shown in parts list

E
N
G
L
I
S
H

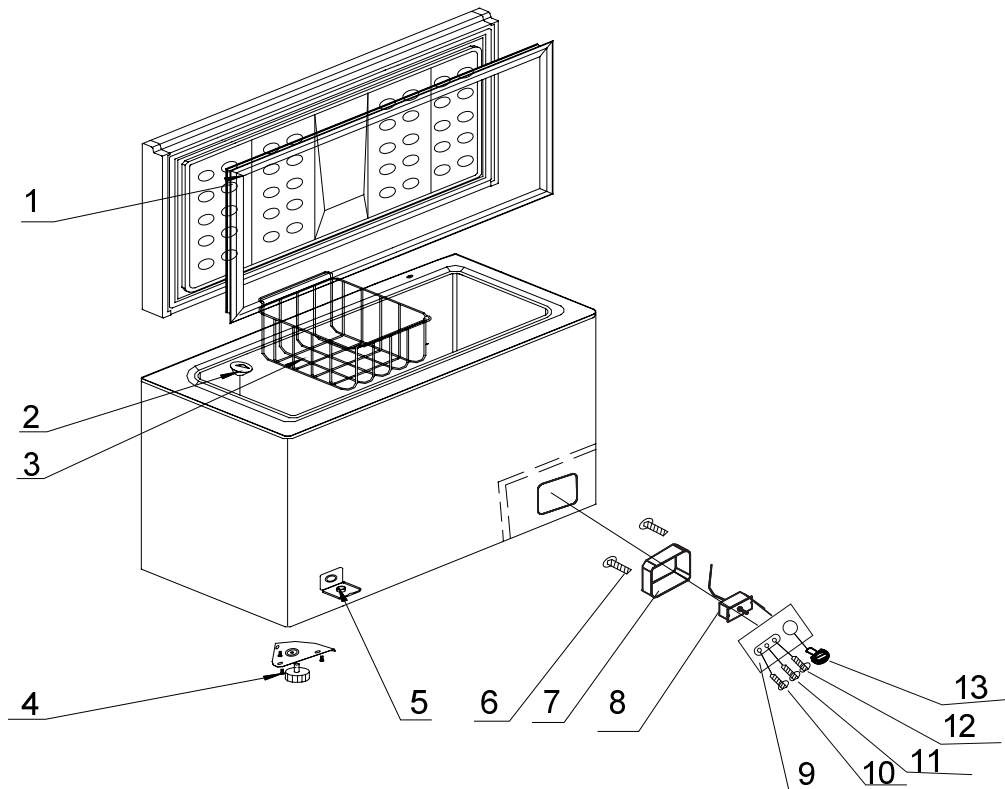

Figure 4 – Repair Parts Illustration for Compact Chest Freezers

Repair Parts List for Compact Chest Freezers

Ref. No.	Description	Part No.	Qty.	Ref. No.	Description	Part No.	Qty.
1	Freezer Gasket	HV501130050069G	1	8	Thermostat	HV502407000374G	1
2	Inner Drain Cover	HV501115050066G	1	9	Control Board	HV501119850011G	1
3	Freezer Basket	19G981	1	10	Power Light	HV502410000040G	1
4	Foot, PK4	HV50071985000CG	1	11	Operation Light	HV502410000061G	1
5	Outer Drain Cover	HV501119850009G	1	12	Fast Freezer Switch	HV502410000096G	1
6	Screw	HV502500100069G	1	13	Thermostat Knob	HV501119850001G	1
7	Thermostat Cover	HV501119850012G	1				

Dayton® Compact Chest Freezers

LIMITED WARRANTY

DAYTON ONE-YEAR LIMITED WARRANTY. DAYTON® COMPACT CHEST FREEZERS, MODELS COVERED IN THIS MANUAL, ARE WARRANTED BY DAYTON ELECTRIC MFG. CO. (DAYTON) TO THE ORIGINAL USER AGAINST DEFECTS IN WORKMANSHIP OR MATERIALS UNDER NORMAL USE FOR ONE YEAR AFTER DATE OF PURCHASE. ANY PART WHICH IS DETERMINED TO BE DEFECTIVE IN MATERIAL OR WORKMANSHIP AND RETURNED TO AN AUTHORIZED SERVICE LOCATION, AS DAYTON DESIGNATES, SHIPPING COSTS PREPAID, WILL BE, AS THE EXCLUSIVE REMEDY, REPAIRED OR REPLACED AT DAYTON'S OPTION. FOR LIMITED WARRANTY CLAIM PROCEDURES, SEE "PROMPT DISPOSITION" BELOW. THIS LIMITED WARRANTY GIVES PURCHASERS SPECIFIC LEGAL RIGHTS WHICH VARY FROM JURISDICTION TO JURISDICTION.

LIMITATION OF LIABILITY. TO THE EXTENT ALLOWABLE UNDER APPLICABLE LAW, DAYTON'S LIABILITY FOR CONSEQUENTIAL AND INCIDENTAL DAMAGES IS EXPRESSLY DISCLAIMED. DAYTON'S LIABILITY IN ALL EVENTS IS LIMITED TO AND SHALL NOT EXCEED THE PURCHASE PRICE PAID.

WARRANTY DISCLAIMER. A DILIGENT EFFORT HAS BEEN MADE TO PROVIDE PRODUCT INFORMATION AND ILLUSTRATE THE PRODUCTS IN THIS LITERATURE ACCURATELY; HOWEVER, SUCH INFORMATION AND ILLUSTRATIONS ARE FOR THE SOLE PURPOSE OF IDENTIFICATION, AND DO NOT EXPRESS OR IMPLY A WARRANTY THAT THE PRODUCTS ARE MERCHANTABILITY, OR FIT FOR A PARTICULAR PURPOSE, OR THAT THE PRODUCTS WILL NECESSARILY CONFORM TO THE ILLUSTRATIONS OR DESCRIPTIONS. EXCEPT AS PROVIDED BELOW, NO WARRANTY OR AFFIRMATION OF FACT, EXPRESSED OR IMPLIED, OTHER THAN AS STATED IN THE "LIMITED WARRANTY" ABOVE IS MADE OR AUTHORIZED BY DAYTON.

Technical Advice and Recommendations, Disclaimer. Notwithstanding any past practice or dealings or trade custom, sales shall not include the furnishing of technical advice or assistance or system design. Dayton assumes no obligations or liability on account of any unauthorized recommendations, opinions or advice as to the choice, installation or use of products.

Product Suitability. Many jurisdictions have codes and regulations governing sales, construction, installation, and/or use of products for certain purposes, which may vary from those in neighboring areas. While attempts are made to assure that Dayton products comply with such codes, Dayton cannot guarantee compliance, and cannot be responsible for how the product is installed or used. Before purchase and use of a product, review the product applications, and all applicable national and local codes and regulations, and be sure that the product, installation, and use will comply with them.

Certain aspects of disclaimers are not applicable to consumer products; e.g., (a) some jurisdictions do not allow the exclusion or limitation of incidental or consequential damages, so the above limitation or exclusion may not apply to you; (b) also, some jurisdictions do not allow a limitation on how long an implied warranty lasts, consequently the above limitation may not apply to you; and (c) by law, during the period of this Limited Warranty, any implied warranties of implied merchantability or fitness for a particular purpose applicable to consumer products purchased by consumers, may not be excluded or otherwise disclaimed.

Prompt Disposition. A good faith effort will be made for prompt correction or other adjustment with respect to any product which proves to be defective within limited warranty. For any product believed to be defective within limited warranty, first write or call dealer from whom the product was purchased. Dealer will give additional directions. If unable to resolve satisfactorily, write to Dayton at address below, giving dealer's name, address, date, and number of dealer's invoice, and describing the nature of the defect. Title and risk of loss pass to buyer on delivery to common carrier. If product was damaged in transit to you, file claim with carrier.

Manufactured for Dayton Electric Mfg. Co., 100 Grainger Parkway, Lake Forest, Illinois 60045-5201 U.S.A.

Por favor lea y guarde estas instrucciones. Léelas cuidadosamente antes de tratar de montar, instalar, operar o dar mantenimiento al producto aquí descrito. Protéjase usted mismo y a los demás observando toda la información de seguridad. ¡El no cumplir con las instrucciones puede ocasionar daños, tanto personales como a la propiedad! Guarde estas instrucciones para referencia en el futuro.

Congeladores Horizontales Compactos Dayton®

Descripción

Los Congeladores Horizontales Compactos Dayton proporcionan soluciones de congelamiento a largo plazo en un diseño compacto con capacidades de almacenamiento de alimentos mediante canastas.

Desembalaje

Inspeccione visualmente si ocurrieron daños durante el envío. De encontrarse daños, deberá enviarse de inmediato una reclamación a la compañía transportista.

Retire toda cinta o etiqueta del aparato antes de utilizarlo.

Para evitar que el aparato se dañe, no utilice los siguientes para remover los residuos de cinta:

1. Instrumentos filudos
2. Alcohol de frotamiento
3. Fluidos inflamables
4. Limpiadores abrasivos

No incline el aparato a más de 45° de la posición vertical.

El aparato debe incluir lo siguiente:

- (2) Canastas de almacenamiento,
- (1) Manual de instrucciones y
- (1) Raspador de plástico.

⚠ ATENCIÓN Para evitar lesiones, se recomienda que dos o más personas muevan el aparato.

⚠ ATENCIÓN El aparato no está diseñado para uso sin supervisión por parte de niños pequeños o personas enfermas.

Información de Seguridad General

Para evitar lesiones, se recomienda que dos o más personas muevan el aparato.

No use este aparato cerca de materiales y vapores inflamables. El no observar esta advertencia podría resultar en un incendio y posibles lesiones corporales o daño a la propiedad.

Mantenga despejados los orificios o aberturas de ventilación del aparato.

No utilice objetos filudos o dispositivos mecánicos para acelerar el ciclo de descongelamiento. Esto podría dañar la unidad.

No utilice aparatos eléctricos dentro de los compartimientos de almacenamiento de alimentos.

Desenchufe la unidad antes de limpiar o darle mantenimiento al producto.

Los niños deben estar supervisados para asegurarse que no jueguen con el aparato.

Si el cordón de alimentación se daña, un técnico calificado deberá reemplazarlo para evitar un peligro.

Llame a la compañía de eliminación de desechos de su localidad para que le asesoren sobre la manera correcta de desechar el aparato.



Figura 1

⚠ ADVERTENCIA Limpie su aparato antes de utilizarlo. (Consulte la sección Mantenimiento)

Instalación

Permita los siguientes espacios libres alrededor de su aparato para garantizar una ventilación adecuada:

1. 15.2 cm de espacio en cada lado del aparato desde la pared.
2. 15.2 cm de espacio entre la parte posterior del aparato y la pared.
3. 30.5 cm de espacio por encima de la parte superior del aparato.

CONEXION ELECTRICA

⚠ ADVERTENCIA No retire la punta de conexión a tierra ni utilice un adaptador o un cordón de extensión con este aparato.

El aparato viene equipado con un enchufe NEMA 5-15P para uso con 115 VCA.

⚠ ADVERTENCIA Desenchufe el aparato antes de realizar la instalación, limpieza o el mantenimiento de la unidad.

Especificaciones

Número de modelo	Color	Voltaje	Dimensiones Alt x A x P (cm)	Volumen (m. cú.)
44R217	Blanco	115	85.0 x 73.0 x 52.3	0.14
44R218	Blanco	115	85.0 x 73.0 x 55.1	0.20
5NTX7	Blanco	115	86.7 x 142.6 x 72.1	0.40
16P192	Blanco	115	85.0 x 128.5 x 69.6	0.30

Formulario 5S6634

Impreso en China
09663
Versión 1

HHC100

Dayton®

Congeladores Horizontales Compactos Dayton®

Instalación (Continuación)

CONFIGURACION DEL APARATO

Cumpla con las recomendaciones de espacio libre mencionadas anteriormente.

Ajuste el rango de control de termostato desde 1 (más caliente) a 6 (más frío). El ajuste recomendado es 4.

Deje que el aparato enfríe durante 2 a 3 horas antes de colocar alimentos en el compartimiento del congelador.

AVISO: Si se pierde la alimentación eléctrica o se desenchufa la unidad, espere 3 a 5 minutos antes de volver a encender la unidad. Si se enciende antes del retardo de tiempo, es posible que la unidad no encienda.

Ajuste el termostato un ajuste a la vez y permita varias horas para que la temperatura se estabilice durante los ajustes.

DESCONGELAMIENTO DEL CONGELADOR

– Gire la perilla del termostato a la posición OFF (apagado) y deje abierta la puerta.

– Retire los artículos del congelador.

– Retire el tapón de drenaje en el piso interior de la unidad, tirando de él directamente hacia arriba y hacia fuera.

– Coloque una bandeja de poca profundidad en el lado exterior del orificio de drenaje.

– Limpie la escarcha derretida con un trapo.

– Vuelva a instalar el tapón en el interior del compartimiento del congelador.

– Gire el termostato al ajuste deseado y deje que el gabinete enfríe durante 1 hora.

– Vuelva a colocar los alimentos en el congelador.

AVISO: No utilice objetos cortantes o filudos o dispositivos mecánicos para acelerar el ciclo de descongelamiento. Esto podría dañar la unidad.

LIMPIEZA DEL APARATO

AVISO: Se debe limpiar el aparato por lo menos una vez al mes.

– Desenchufe la unidad antes de darle mantenimiento.

– Retire los artículos del aparato.

– Retire todas las canastas.

– Utilice un detergente suave y un trapo o esponja suaves para limpiar el interior de la unidad y las canastas después de retirarlas.

– Lave a mano, enjuague y seque completamente todas las superficies.

⚠ ATENCIÓN *Para evitar dañar el aparato, no utilice limpiadores abrasivos, duros. No utilice ceras de limpieza, blanqueadores o limpiadores que contengan petróleo en las partes de goma o plástico.*

Modelos 44R217,44R218,5NTX7 y 16P192

Tabla de Identificación de Problemas

Síntoma	Causa(s) Posible(s)	Medida Correctiva
El aparato no funciona	<ol style="list-style-type: none"> 1. El aparato no está enchufado 2. El termostato está en la posición OFF (apagado) 3. Fusible quemado o interruptor de circuito disparado 	<ol style="list-style-type: none"> 1. Enchufe la unidad 2. Gire la perilla del termostato a 3 3. Revise el fusible o el interruptor, reemplácelos
El compresor se enciende y se apaga frecuentemente	<ol style="list-style-type: none"> 1. La temperatura ambiente está más caliente que lo normal 2. La puerta no está completamente cerrada 3. El espacio de ventilación es insuficiente 4. La empaquetadura de la puerta no sella correctamente 	<ol style="list-style-type: none"> 1. Aumente la ventilación para bajar la temperatura del aire 2. Asegúrese de retirar todo aquello que esté bloqueando la puerta y no permita cerrarla 3. Mueva y aleje los artículos de los respiraderos del aparato 4. Limpie o reemplace la empaquetadura de la puerta
La temperatura interior del congelador está demasiado caliente	<ol style="list-style-type: none"> 1. Los respiraderos están bloqueados 2. Se abrió la puerta y no se cerró ésta adecuadamente 3. El ajuste del termostato es demasiado bajo 4. Se ha añadido recientemente una gran cantidad de alimentos en el aparato 	<ol style="list-style-type: none"> 1. Retire la obstrucción del área del respiradero 2. Cierre completamente la puerta 3. Ajuste el termostato a un número más alto 4. Dele tiempo al aparato para que enfríe los alimentos. Si no los enfría, ajuste el termostato a un número más alto

**Para Obtener Partes de Reparación en México Llame al 001-800-527-2331
en EE.UU. Llame al 1-800-323-0620**

Servicio permanente – 24 horas al día al año

Por favor proporciónenos la siguiente información:

- Número de modelo
- Número de serie (si lo tiene)
- Descripción de la parte y número que le corresponde en la lista de partes



Figura 2 – Ilustración de las Partes de Reparación para los Congeladores Horizontales Compactos

Lista de Partes de Reparación para los Congeladores Horizontales Compactos

Número de Referencia	Descripción	Número de Parte	Cantidad
1	Cubierta del termostato	HV501114550003G	1
2	Termostato	HV502407050009G	1
3	Perilla del termostato	HV501105040016G	1
4	Tablero de control	HV501114550002G	1
5		HV50111985000JG	1
6	Empaquetadura del congelador	HV501114250001G	1
7	Cubierta del drenaje	HV501115050066G	1
8	Pie PK4	HV50071985000CG	1
9	Canasta del congelador	5RGR1	1

**Para Obtener Partes de Reparación en México Llame al 001-800-527-2331
en EE.UU. Llame al 1-800-323-0620**

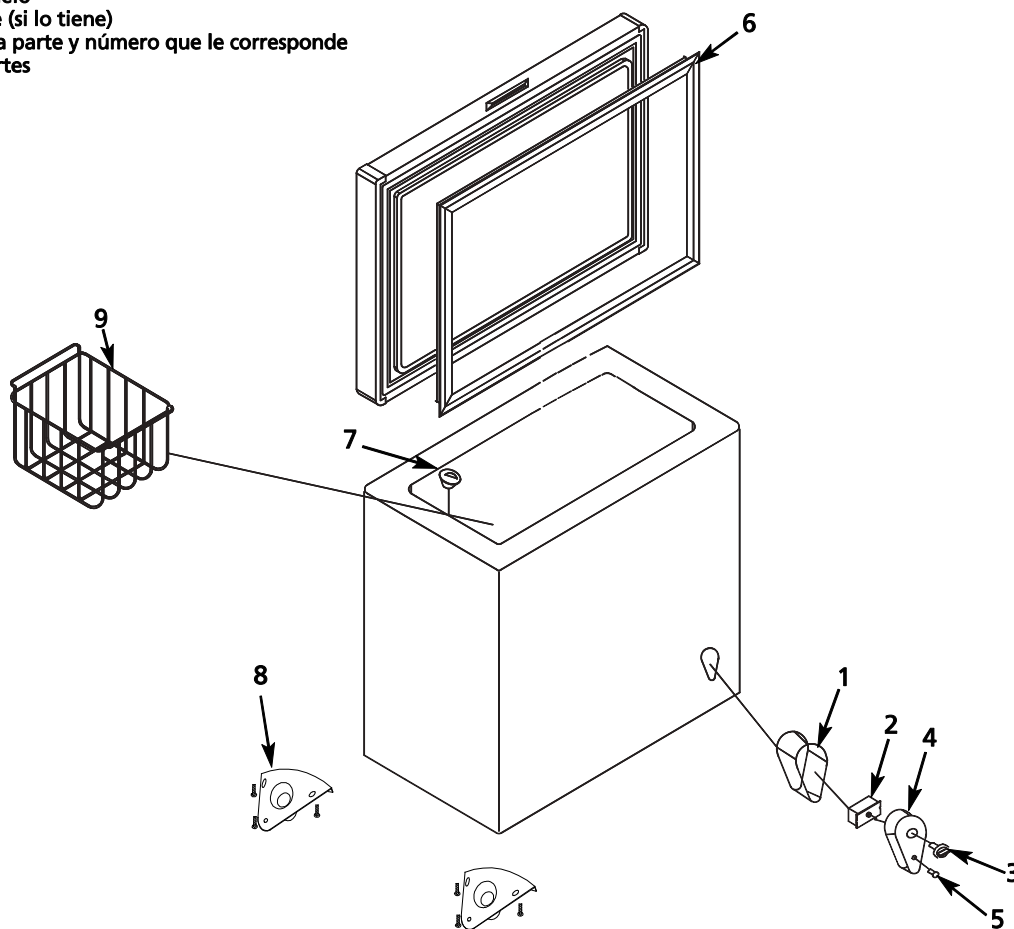
Servicio permanente – 24 horas al día al año

Por favor proporciónenos la siguiente información:

- Número de modelo
- Número de serie (si lo tiene)
- Descripción de la parte y número que le corresponde en la lista de partes



Figura 3 – Ilustración de las Partes de Reparación para los Congeladores Horizontales Compactos

Lista de Partes de Reparación para los Congeladores Horizontales Compactos

Número de Referencia	Descripción	Número de Parte	Cantidad
1	Cubierta del termostato	HV501114550003G	1
2	Termostato	HV502407050009G	1
3	Perilla del termostato	HV501105040016G	1
4	Tablero de control	HV501114550002G	1
5		HV50111985000JG	1
6	Empaquetadura del congelador	HV501119850003G	1
7	Cubierta del drenaje	HV501115050066G	1
8	Pie PK4	HV50071985000CG	1
9	Canasta del congelador	5RGR1	1

**Para Obtener Partes de Reparación en México Llame al 001-800-527-2331
en EE.UU. Llame al 1-800-323-0620**

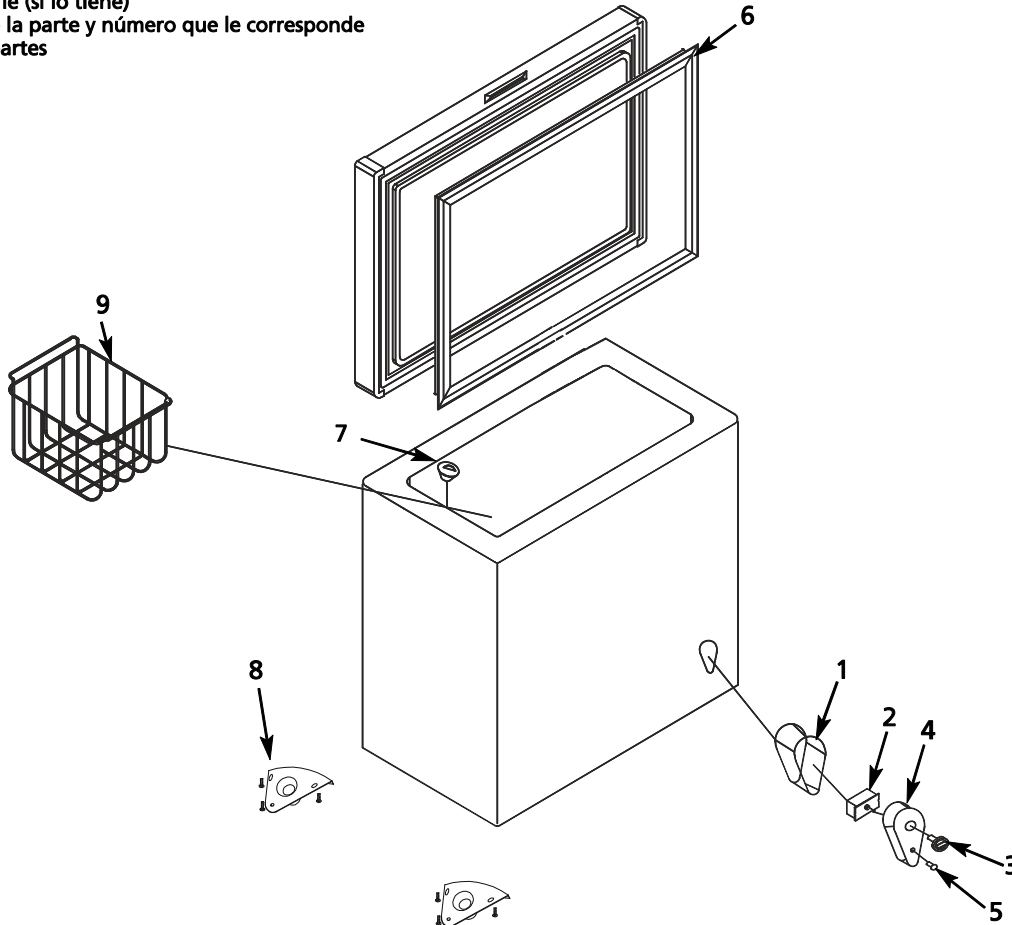
Servicio permanente – 24 horas al día al año

Por favor proporciónenos la siguiente información:

- Número de modelo
- Número de serie (si lo tiene)
- Descripción de la parte y número que le corresponde en la lista de partes



Figura 5 – Ilustración de las Partes de Reparación para los Congeladores Horizontales Compactos

Lista de Partes de Reparación para los Congeladores Horizontales Compactos

Número de Referencia	Descripción	Número de Parte	Cantidad
1	Cubierta del termostato	HV501115050050G	1
2	Termostato	HV502407000229G	1
3	Perilla del termostato	HV501105040016G	1
4	Tablero de control	HV501120050023G	1
5	Luz de energía	HV502410000004G	1
6	Luz de funcionamiento	HV502408000020G	1
7	Interruptor rápido del congelador	HV502410000013G	1
8	Empaquetadura del congelador	HV501142050005G	1
9	Separador	HV502901050007G	1
10	Cubierta interior del drenaje	HV501115050005G	1
11	Cubierta exterior del drenaje	HV501115050006G	1
12	Juego de rueda PK4	HV5NTX7WHEELG	1
13	Canasta del congelador	5RGR3	1

**Para Obtener Partes de Reparación en México Llame al 001-800-527-2331
en EE.UU. Llame al 1-800-323-0620**

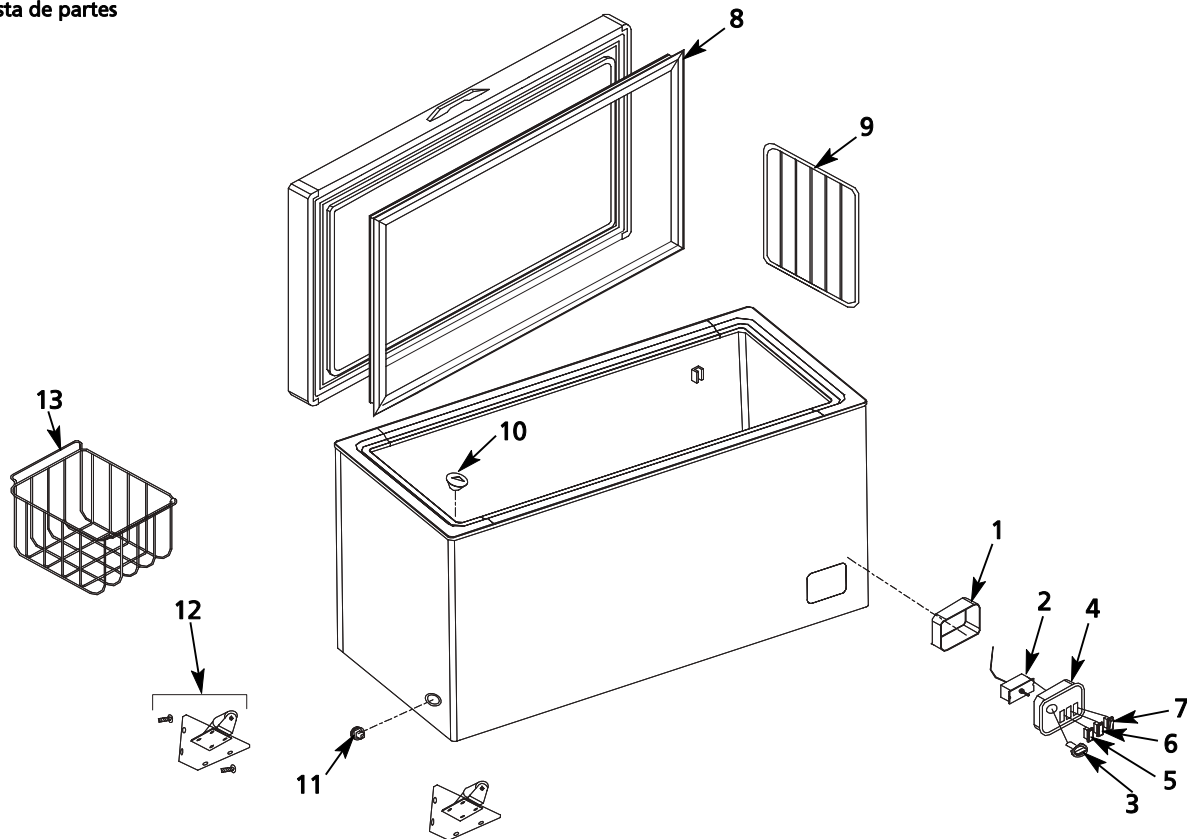
Servicio permanente – 24 horas al día al año

Por favor proporciónenos la siguiente información:

- Número de modelo
- Número de serie (si lo tiene)
- Descripción de la parte y número que le corresponde en la lista de partes



Figura 4 – Ilustración de las Partes de Reparación para los Congeladores Horizontales Compactos

Lista de Partes de Reparación para los Congeladores Horizontales Compactos

Número de Referencia	Descripción	Número de Parte	Cantidad
1	Empaquetadura del congelador	HV501130050069G	1
2	Cubierta interior del drenaje	HV501115050066G	1
3	Canasta del congelador	19G981	1
4	Pie PK4	HV50071985000CG	1
5	Cubierta exterior del drenaje	HV501119850009G	1
6	Tornillo	HV502500100069G	1
7	Cubierta del termostato	HV501119850012G	1
8	Termostato	HV502407000374G	1
9	Tablero de control	HV501119850011G	1
10	Luz de energía	HV502410000040G	1
11	Luz de funcionamiento	HV502410000061G	1
12	Interruptor rápido del congelador	HV502410000096G	1
13	Perilla del termostato	HV501119850001G	1

Congeladores Horizontales Compactos Dayton®

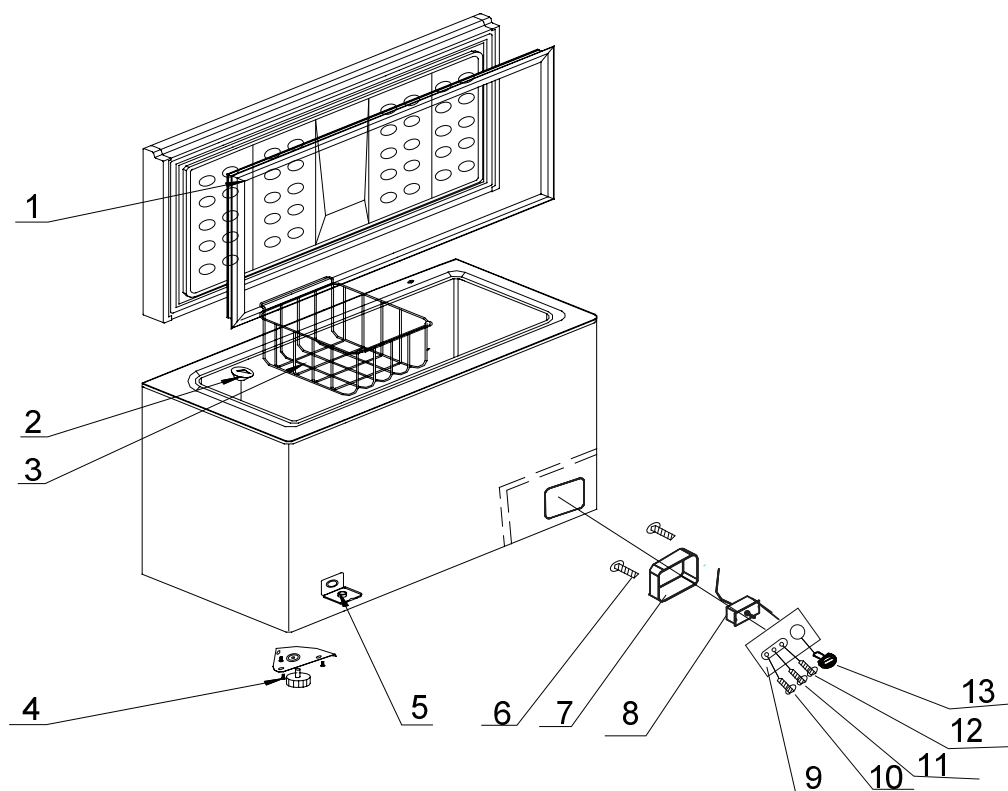
GARANTIA LIMITADA

GARANTIA LIMITADA DE DAYTON POR UN AÑO. DAYTON ELECTRIC MFG. CO. (DAYTON) LE GARANTIZA AL USUARIO ORIGINAL QUE LOS MODELOS TRATADOS EN ESTE MANUAL DE LOS CONGELADORES HORIZONTALES COMPACTOS DAYTON® ESTAN LIBRES DE DEFECTOS EN LA MANO DE OBRA O EL MATERIAL, CUANDO SE LES SOMETE A USO NORMAL, POR UN AÑO A PARTIR DE LA FECHA DE COMPRA. CUALQUIER PARTE QUE SE HALLE DEFECTUOSA, YA SEA EN EL MATERIAL O EN LA MANO DE OBRA, Y SEA DEVUELTA (CON LOS COSTOS DE ENVIO PAGADOS POR ADELANTADO) A UN CENTRO DE SERVICIO AUTORIZADO DESIGNADO POR DAYTON, SERA REPARADA O REEMPLAZADA (NO EXISTE OTRA POSIBILIDAD) SEGUN LO DETERMINE DAYTON. PARA OBTENER INFORMACION SOBRE LOS PROCEDIMIENTOS DE RECLAMO CUBIERTOS EN LA GARANTIA LIMITADA, VEA LA SECCION "ATENCION OPORTUNA" QUE APARECE MAS ADELANTE. ESTA GARANTIA LIMITADA CONFIERE AL COMPRADOR DERECHOS LEGALES ESPECIFICOS QUE VARIAN DE JURISDICCION A JURISDICCION.

LIMITES DE RESPONSABILIDAD. EN LA MEDIDA EN QUE LAS LEYES APLICABLES LO PERMITAN, LA RESPONSABILIDAD DE DAYTON POR LOS DAÑOS EMERGENTES O INCIDENTALES ESTA EXPRESAMENTE EXCLUIDA. LA RESPONSABILIDAD DE DAYTON EXPRESAMENTE ESTA LIMITADA Y NO PUEDE EXCEDER EL PRECIO DE COMPRA PAGADO POR EL ARTICULO.

EXCLUSION DE RESPONSABILIDAD DE LA GARANTIA. SE HAN HECHO ESFUERZOS DILIGENTES PARA PROPORCIONAR INFORMACION E ILUSTRACIONES APROPIADAS SOBRE EL PRODUCTO EN ESTE MANUAL; SIN EMBARGO, ESTA INFORMACION Y LAS ILUSTRACIONES TIENEN COMO UNICO PROPOSITO LA IDENTIFICACION DEL PRODUCTO Y NO EXPRESAN NI IMPLICAN GARANTIA DE QUE LOS PRODUCTOS SEAN VENDIBLES O ADECUADOS PARA UN PROPOSITO EN PARTICULAR NI QUE SE AJUSTAN NECESARIAMENTE A LAS ILUSTRACIONES O DESCRIPCIONES. CON EXCEPCION DE LO QUE SE ESTABLECE A CONTINUACION, DAYTON NO HACE NI AUTORIZA NINGUNA GARANTIA O AFIRMACION DE HECHO, EXPRESA O IMPLICITA, QUE NO SEA ESTIPULADA EN LA "GARANTIA LIMITADA" ANTERIOR.

Consejo Técnico y Recomendaciones, Exclusiones de Responsabilidad. A pesar de las prácticas, negociaciones o usos comerciales realizados previamente, las ventas no deberán incluir el suministro de consejo técnico o asistencia o diseño del sistema. Dayton no asume ninguna obligación o responsabilidad por recomendaciones, opiniones o consejos no autorizados sobre la elección, instalación o uso de los productos.

Adaptación del Producto. Muchas jurisdicciones tienen códigos o regulaciones que rigen la venta, la construcción, la instalación y/o el uso de productos para ciertos propósitos que pueden variar con respecto a los aplicables a las zonas vecinas. Si bien se trata de que los productos Dayton cumplan con dichos códigos, no se puede garantizar su conformidad y no se puede hacer responsable por la forma en que se instale o use su producto. Antes de comprar y usar el producto, revise su aplicación y todos los códigos y regulaciones nacionales y locales aplicables y asegúrese de que el producto, la instalación y el uso los cumplan.

Ciertos aspectos de limitación de responsabilidad no se aplican a productos al consumidor; es decir (a) algunas jurisdicciones no permiten la exclusión ni limitación de daños incidentales o consecuentes, de modo que las limitaciones o exclusiones anteriores quizás no apliquen en su caso; (b) asimismo, algunas jurisdicciones no permiten limitar el plazo de una garantía implícita, por lo tanto, la limitación anterior quizás no aplique en su caso; y (c) por ley, mientras la Garantía Limitada esté vigente no podrán excluirse ni limitarse en modo alguno ninguna garantía implícita de comercialización o de idoneidad para un propósito en particular aplicables a los productos al consumidor adquiridos por éste.

Atención Oportuna. Se hará un esfuerzo de buena fe para corregir puntualmente, o hacer otros ajustes, con respecto a cualquier producto que resulte defectuoso dentro de los términos de esta garantía limitada. En el caso de que encuentre un producto defectuoso y que esté cubierto dentro de los límites de esta garantía haga el favor de escribir primero, o llame, al distribuidor a quien le compró el producto. El distribuidor le dará las instrucciones adicionales. Si no puede resolver el problema en forma satisfactoria, escriba a Dayton a la dirección a continuación, dando el nombre del distribuidor, su dirección, la fecha y el número de la factura del distribuidor y describa la naturaleza del defecto. La propiedad del artículo y el riesgo de pérdida pasan al comprador en el momento de la entrega del artículo a la compañía de transporte. Si el producto se daña durante el transporte, debe presentar su reclamo a la compañía transportista.

Fabricado para Dayton Electric Mfg. Co., Lake Forest, Illinois 60045-5201 EE.UU

Fabricado para Dayton Electric Mfg. Co.
Lake Forest, IL 60045 EE.UU

Dayton®

Lire et conserver ces instructions. Il faut les lire attentivement avant de commencer à assembler, installer, faire fonctionner ou entretenir l'appareil décrit. Pour se protéger et protéger autrui, observer toutes les informations sur la sécurité. Négliger d'appliquer ces instructions peut causer des blessures corporelles et/ou des dommages matériels! Conserver ces instructions pour références ultérieures.

Congélateurs bahuts compacts Dayton®

Description

Les congélateurs bahuts Dayton offrent des solutions de congélation à long terme dans une configuration compacte grâce à des capacités de stockage dans des paniers.

DÉBALLAGE

Inspecter visuellement l'emballage pour vérifier qu'aucun dommage n'est survenu pendant l'expédition. En cas de dommage, déposer immédiatement une réclamation auprès du transporteur.

Retirer tout ruban adhésif ou toute étiquette de l'appareil avant son utilisation.

Pour éviter d'endommager l'appareil, ne pas utiliser un des moyens suivants pour éliminer les restes de ruban adhésif.

1. Instruments tranchants
2. Alcool à friction
3. Fluides inflammables
4. Nettoyants abrasifs

Ne pas incliner l'appareil de plus de 45° par rapport à sa position verticale.

Doit comprendre : (2) Paniers de stockage, (1) Manuel d'utilisation et (1) Grattoir en plastique.

ATTENTION Pour éviter toute blessure, deux personnes ou plus doivent déplacer l'appareil.

ATTENTION L'appareil n'est pas prévu pour être utilisé par des enfants en bas âge ou par des personnes sans supervision.

Consignes générales de sécurité

Pour éviter toute blessure, deux personnes ou plus doivent déplacer l'appareil.

Ne pas faire fonctionner l'appareil à proximité de matériaux et de vapeurs inflammables. Négliger cette mise en garde risque de provoquer un incendie pouvant à son tour entraîner des blessures ou des dommages matériels.

Ne jamais obstruer les ouvertures de ventilation de l'appareil.

Ne pas utiliser d'objets tranchants ou des appareils mécaniques pour accélérer le cycle de dégivrage. Ceci pourrait endommager l'unité.

Ne pas utiliser d'appareils électriques dans les compartiments de stockage des aliments.

Débrancher l'unité avant de la nettoyer ou de l'entretenir.

Il convient de surveiller les enfants pour s'assurer qu'ils ne jouent pas avec l'appareil.

Si le cordon d'alimentation électrique est endommagé, il doit être remplacé par un technicien qualifié afin d'éliminer la présence d'un danger.

Contactez l'entreprise d'élimination des déchets locale pour indication de la bonne manière d'éliminer l'appareil.



Figure 1

AVERTISSEMENT Nettoyer l'appareil avant utilisation. (voir la rubrique Entretien)

Installation

Pour assurer une ventilation adéquate de l'appareil, prévoir l'espacement suivant :

1. 15,2 cm entre chaque côté de l'appareil et le mur.
2. 15,2 cm d'espacement entre l'arrière de l'appareil et le mur.
3. 30,5 cm d'espace au-dessus du haut de l'appareil.

CONNEXIONS ÉLECTRIQUES

AVERTISSEMENT Ne pas couper la broche de mise à la terre, ni utiliser d'adaptateur ou de rallonge électrique avec cet appareil.

L'appareil est livré avec une fiche 5-15 P NEMA pour une utilisation avec du 115 VCA.

AVERTISSEMENT Débrancher l'appareil avant de l'installer, de le nettoyer ou de l'entretenir.

Spécifications

Numéro de modèle	Couleur	Tension	Dimensions H x L x P (cm)	Volume (m³)
44R217	Blanc	115	85,0 x 73,0 x 52,3	0,14
44R218	Blanc	115	85,0 x 73,0 x 55,1	0,20
5NTX7	Blanc	115	86,7 x 142,6 x 72,1	0,40
16P192	Blanc	115	85,0 x 128,5 x 69,6	0,30

Congélateurs bahuts compacts Dayton®

Installation (suite)

RÉGLAGE DE L'APPAREIL

Se conformer aux recommandations d'espacement ci-dessus.

Régler le thermostat entre 1 (le plus chaud) et 6 (le plus froid). Le réglage recommandé est 4.

Laisser l'appareil refroidir pendant 2 à 3 heures avant de placer des aliments dans le congélateur.

REMARQUE : En cas de coupure de courant, ou si l'unité est débranchée, attendre 3 à 5 minutes avant de redémarrer l'unité. Si démarrée avant cette durée d'attente, l'unité risque de ne pas démarrer.

Régler le thermostat un réglage à la fois et attendre plusieurs heures que la température se stabilise entre les réglages.

DÉGIVRAGE DU CONGÉLATEUR

– Tourner le bouton du thermostat sur la position d'arrêt (OFF) et laisser la porte ouverte.

– Sortir les aliments du congélateur.

– Retirer le bouchon de l'écoulement du plancher intérieur de l'unité en le tirant tout droit.

– Placer une plaque à l'extérieur de la sortie d'écoulement.

– Nettoyer et essuyer l'eau fondue avec un chiffon.

– Remettre le bouchon en place à l'intérieur du congélateur.

– Tourner le thermostat sur le réglage désiré et laisser le congélateur refroidir en pendant 1 heure.

– Remettre les aliments dans le congélateur.

REMARQUE : Ne pas utiliser d'objets tranchants ou des appareils mécaniques pour accélérer le cycle de dégivrage. Ceci pourrait endommager l'unité.

NETTOYAGE DE L'APPAREIL

REMARQUE : L'appareil doit être nettoyé au moins une fois par mois.

– Débrancher l'unité avant de l'entretenir.

– Sortir les aliments de l'appareil.

– Sortir tous les paniers.

– Utiliser un détergent doux et un chiffon doux ou une éponge pour nettoyer l'intérieur de l'unité et les paniers après les avoir sortis.

– Nettoyer à la main, rincer et bien sécher toutes les surfaces.

⚠ ATTENTION *Pour éviter d'endommager l'appareil, ne pas utiliser de nettoyeurs forts ou abrasifs. Ne pas utiliser de cire de nettoyage, d'agent de blanchiment ni de nettoyeurs contenant du pétrole sur les pièces en plastique ou en caoutchouc.*

Modèles 44R217,44R218,5NTX7 et 16P192

Tableau de dépannage

Symptôme	Cause(s) possible(s)	Action corrective
L'appareil ne fonctionne pas	<ol style="list-style-type: none">1. L'appareil n'est pas branché2. Le thermostat est en position d'arrêt (OFF)3. Fusibles grillés ou disjoncteur déclenché	<ol style="list-style-type: none">1. Brancher l'appareil2. Tourner le thermostat sur 33. Réenclencher le disjoncteur ou remplacer le fusible
Le compresseur s'allume et s'éteint fréquemment	<ol style="list-style-type: none">1. La température de la pièce est trop élevée2. La porte n'est pas correctement fermée3. L'espacement de ventilation n'est pas suffisant4. Le joint de la porte n'est pas suffisamment hermétique	<ol style="list-style-type: none">1. Augmenter la ventilation pour abaisser la température de l'air2. S'assurer de déplacer tout ce qui peut empêcher la porte de bien se fermer3. Enlever tout objet bloquant les événements de l'appareil4. Nettoyer ou remplacer le joint de la porte
La température à l'intérieur du congélateur est trop élevée	<ol style="list-style-type: none">1. Les événements sont bloqués2. La porte est ouverte ou n'est pas bien fermée3. Réglage trop bas du thermostat4. Une grande quantité d'aliments vient d'être ajoutée à l'appareil	<ol style="list-style-type: none">1. Retirer le blocage de la zone des événements2. Bien fermer la porte3. Augmenter le thermostat4. Laisser le temps à l'appareil de refroidir les aliments. Si cela ne marche pas, augmenter le thermostat

Pour commander des pièces détachées, composer sans frais le 1-800-323-0620

24 heures par jour – 365 jours par an

Fournir les informations suivantes :

- Numéro de modèle
- Numéro de série (s'il y en a un)
- Description et numéro de pièce comme indiqué sur la liste des pièces

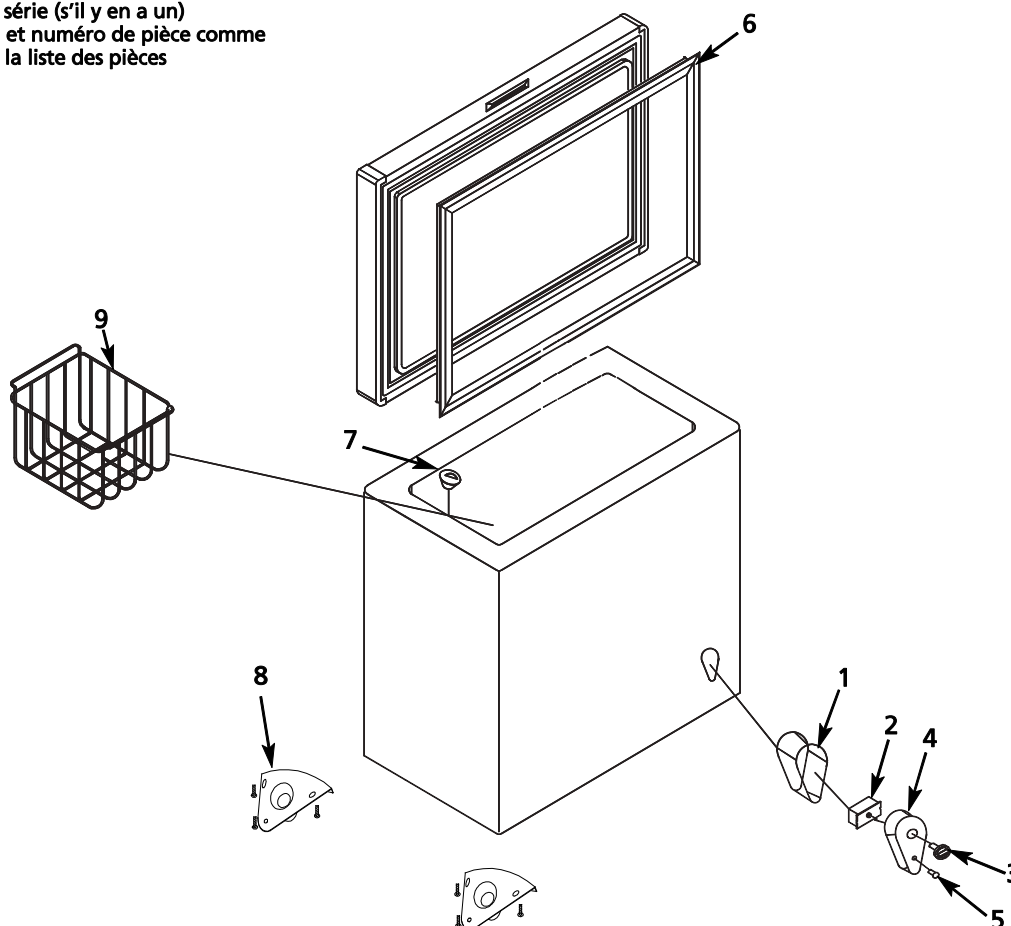

Figure 2 – Illustration des pièces détachées pour Congélateurs bahuts compacts

Liste des pièces détachées pour Congélateurs bahuts compacts

Numéro de référence	Description	Numéro de pièce	Quantité
1	Couvercle du thermostat	HV501114550003G	1
2	Thermostat	HV502407050009G	1
3	Bouton du thermostat	HV501105040016G	1
4	Panneau de commande	HV501114550002G	1
5		HV50111985000JG	1
6	Joint de congélateur	HV501114250001G	1
7	Couvercle de sortie d'écoulement	HV501115050066G	1
8	Pied PK4	HV50071985000CG	1
9	Panier de congélateur	5RGR1	1

Pour commander des pièces détachées, composer sans frais le 1-800-323-0620

24 heures par jour – 365 jours par an

Fournir les informations suivantes :

- Numéro de modèle
- Numéro de série (s'il y en a un)
- Description et numéro de pièce comme indiqué sur la liste des pièces

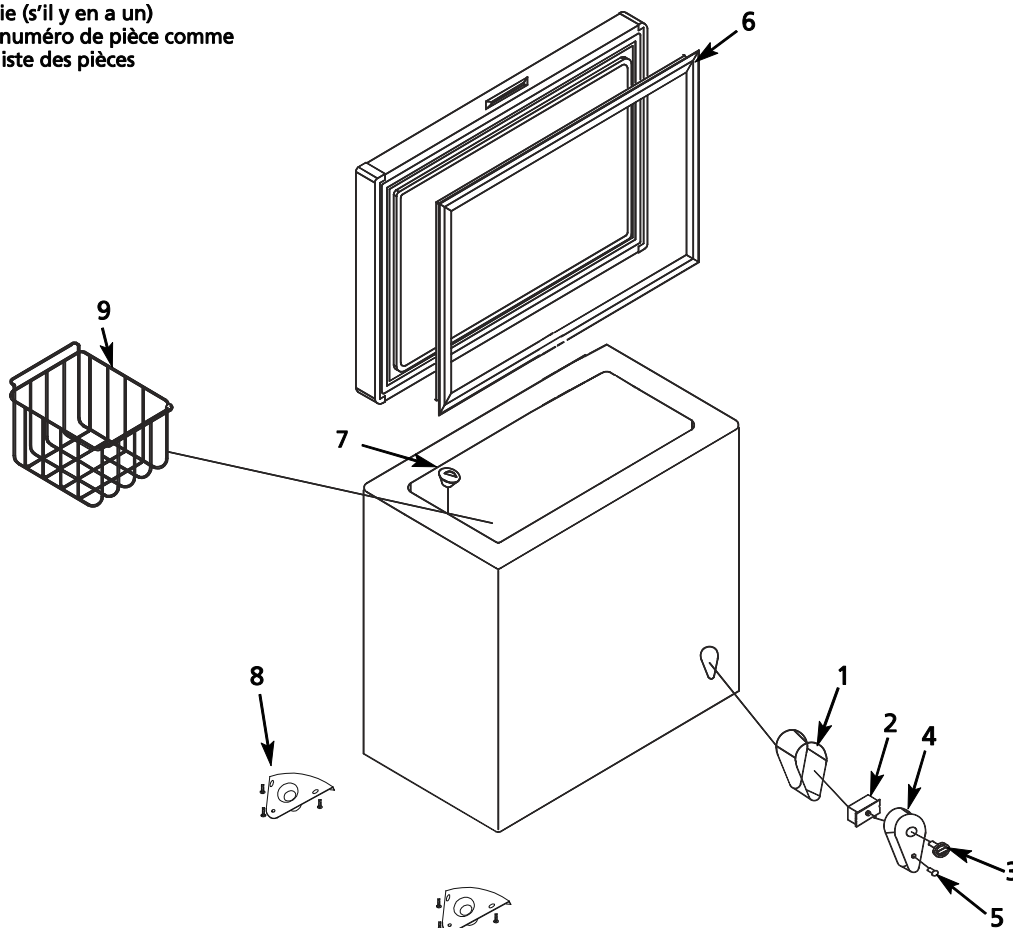

Figure 3 – Illustration des pièces détachées pour Congélateurs bahuts compacts

Liste des pièces détachées pour Congélateurs bahuts compacts

Numéro de référence	Description	Numéro de pièce	Quantité
1	Couvercle du thermostat	HV501114550003G	1
2	Thermostat	HV502407050009G	1
3	Bouton du thermostat	HV501105040016G	1
4	Panneau de commande	HV501114550002G	1
5		HV50111985000JG	1
6	Joint de congélateur	HV501119850003G	1
7	Séparateur	HV501115050066G	1
8	Pied PK4	HV50071985000CG	1
9	Panier de congélateur	5RGR1	1

Pour commander des pièces détachées, composer sans frais le 1-800-323-0620

24 heures par jour – 365 jours par an

Fournir les informations suivantes :

- Numéro de modèle
- Numéro de série (s'il y en a un)
- Description et numéro de pièce comme indiqué sur la liste des pièces

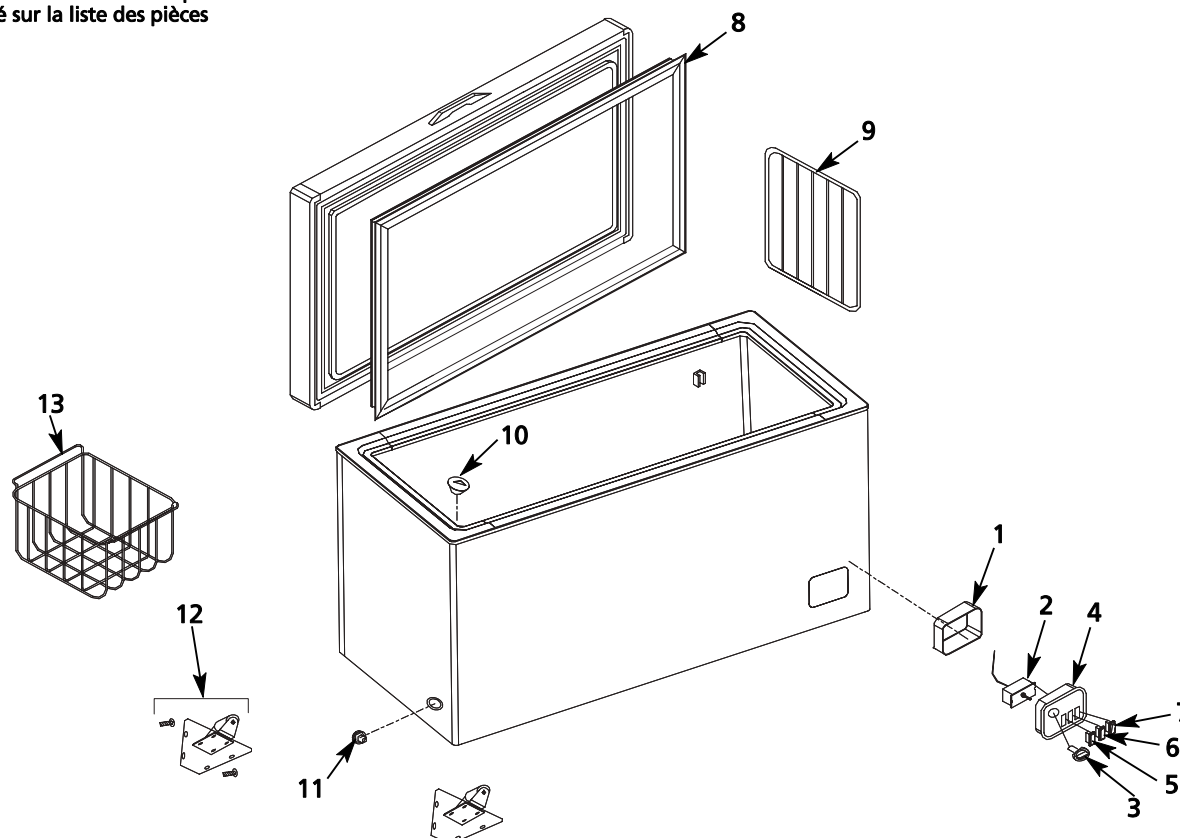

Figure 5 – Illustration des pièces détachées pour Congélateurs bahuts compacts

Liste des pièces détachées pour Congélateurs bahuts compacts

Numéro de référence	Description	Numéro de pièce	Quantité
1	Couvercle du thermostat	HV501115050050G	1
2	Thermostat	HV502407000229G	1
3	Bouton du thermostat	HV501105040016G	1
4	Panneau de commande	HV501120050023G	1
5	Voyant d'alimentation électrique	HV502410000004G	1
6	Voyant de fonctionnement	HV502408000020G	1
7	Interrupteur de congélation rapide	HV502410000013G	1
8	Joint de congélateur	HV501142050005G	1
9	Séparateur	HV502901050007G	1
10	Couvercle de l'écoulement intérieur	HV501115050005G	1
11	Couvercle de l'écoulement extérieur	HV501115050006G	1
12	Jeu de roues PK4	HV5NTX7WHEELG	1
13	Panier de congélateur	5RGR3	1

Pour commander des pièces détachées, composer sans frais le 1-800-323-0620

24 heures par jour – 365 jours par an

Fournir les informations suivantes :

- Numéro de modèle
- Numéro de série (s'il y en a un)
- Description et numéro de pièce comme indiqué sur la liste des pièces

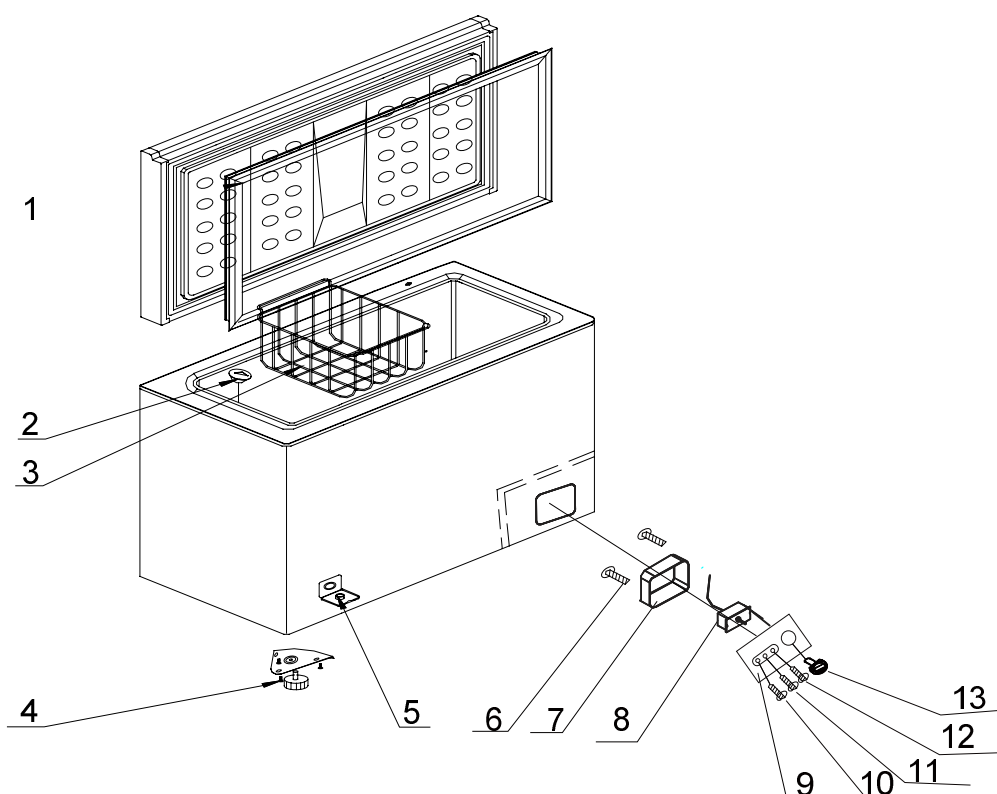

Figure 4 – Illustration des pièces détachées pour Congélateurs bahuts compacts

Liste des pièces détachées pour Congélateurs bahuts compacts

Numéro de référence	Description	Numéro de pièce	Quantité
1	Joint de congélateur	HV501130050069G	1
2	Couvercle de l'écoulement intérieur	HV501115050066G	1
3	Panier de congélateur	19G981	1
4	Pied PK4	HV50071985000CG	1
5	Couvercle de l'écoulement extérieur	HV501119850009G	1
6	Vis	HV502500100069G	1
7	Couvercle du thermostat	HV501119850012G	1
8	Thermostat	HV502407000374G	1
9	Panneau de commande	HV501119850011G	1
10	Voyant d'alimentation électrique	HV502410000040G	1
11	Voyant de fonctionnement	HV502410000061G	1
12	Interrupteur de congélation rapide	HV502410000096G	1
13	Bouton du thermostat	HV501119850001G	1

Congélateurs bahuts compacts Dayton®

GARANTIE LIMITÉE

GARANTIE LIMITÉE D'UN AN FOURNIE PAR DAYTON. LES MODÈLES DE CONGÉLATEURS BAHUTS COMPACTS DAYTON® COUVERTS DANS CE MANUEL SONT GARANTIS PAR DAYTON ELECTRIC MFG.CO. AU PREMIER UTILISATEUR CONTRE TOUT DÉFAUT DE FABRICATION OU DE MATÉRIAU DANS DES CONDITIONS D'UTILISATION NORMALES DURANT UN AN À COMPTER DE LA DATE D'ACHAT. TOUTE PIÈCE PRÉSENTANT, SELON DAYTON, DES DÉFAUTS DE FABRICATION OU DE MATÉRIAU ET RETOURNÉE À UN CENTRE DE SERVICE AGRÉÉ DÉSIGNÉ PAR DAYTON, PORT PAYÉ, SERA RÉPARÉE OU REMPLACÉE AU CHOIX DE DAYTON, À TITRE DE RECOURS EXCLUSIF. VOIR LES PROCÉDURES DE RÉCLAMATIONS SOUS GARANTIE SOUS LA RUBRIQUE « PROMPT RÈGLEMENT », CI-APRÈS. LA PRÉSENTE GARANTIE DONNE AUX ACHETEURS DES DROITS SPÉCIFIQUES QUI VARIENT SELON LES JURIDICTIONS.

LIMITES DE RESPONSABILITÉ. DANS LA MESURE PERMISE AU TITRE DE LA LOI APPLICABLE, DAYTON DÉCLINE EXPRESSÉMENT TOUTE RESPONSABILITÉ POUR TOUT DOMMAGE ACCESSOIRE ET INDIRECT. LA RESPONSABILITÉ DE DAYTON EST DANS TOUS LES CAS LIMITÉE ET NE SAURAIT DÉPASSER LE PRIX D'ACHAT.

CLAUDE D'EXONÉRATION DE GARANTIE. DAYTON S'EST DILIGEMMENT EFFORCÉE D'ILLUSTRER ET DE DÉCRIRE DE MANIÈRE EXACTE LES PRODUITS DE CETTE BROCHURE. CEPENDANT, CES ILLUSTRATIONS ET CES DESCRIPTIONS NE SONT DONNÉES QU'À TITRE D'IDENTIFICATION ET NE GARANTISSENT PAS EXPRESSÉMENT OU IMPLICITEMENT QUE LES PRODUITS SONT DE QUALITÉ MARCHANDE OU ADAPTÉS À UN USAGE PARTICULIER, OU QU'ILS SERONT NÉCESSAIREMENT CONFORMES AUX ILLUSTRATIONS OU AUX DESCRIPTIONS FOURNIES. SAUF DISPOSITIONS CONTRAIRES CI-DESSOUS, AUCUNE GARANTIE OU AFFIRMATION DE FAIT, EXPRESSE OU IMPLICITE, AUTRE QUE CELLE ÉNONCÉE À LA RUBRIQUE « GARANTIE LIMITÉE » CI-DESSUS, N'EST FOURNIE OU AUTORISÉE PAR DAYTON.

Conseils et recommandations techniques; clause d'exonération. Nonobstant toute pratique ou action commerciale ayant eu cours dans le passé ou toute coutume du secteur d'activité, les ventes n'incluront pas la fourniture de conseils en matière de conception de système ou de résolution de problèmes techniques. Dayton n'assume aucune obligation ni responsabilité en ce qui concerne les recommandations, opinions ou conseils non autorisés relatifs au choix, à l'installation ou à l'utilisation des produits.

Adéquation du produit. Dans de nombreuses juridictions, les codes et les réglementations qui régissent les ventes, la construction, l'installation et/ou l'utilisation de produits pour certains usages peuvent être différents de ceux de régions avoisinantes. Bien que Dayton se soit efforcée de rendre ses produits conformes à ces codes, la société ne peut en garantir la conformité et ne saurait être responsable de la manière dont les produits sont installés ou utilisés. Avant d'acheter et d'utiliser un produit, il est conseillé d'étudier son application ainsi que les codes et réglementations nationaux et locaux, et de s'assurer de la conformité à ces codes de ces produits, de leur installation et de leur utilisation.

Certains aspects des dénis de garantie ne sont pas applicables aux produits de consommation. par exemple (a) certaines juridictions n'autorisent pas l'exclusion ou la limitation des dommages accessoires ou indirects, de sorte que la limitation ou l'exclusion susmentionnée peut ne pas s'appliquer à votre cas; (b) en outre, certaines juridictions n'autorisent pas de limite sur la durée d'une garantie implicite, par conséquent la limite susmentionnée peut ne pas s'appliquer à votre cas; et (c) en vertu de la loi, durant la période de garantie limitée, toute garantie implicite de qualité marchande ou d'adéquation à un usage particulier applicable aux produits de consommation achetés par des consommateurs, est susceptible de ne pas pouvoir être exclue ou autrement déniée.

Prompt règlement. Dayton s'efforcera en toute bonne foi de faire les rectifications ou autres ajustements prévus pour tout produit qui s'avère défectueux durant la période de garantie limitée. Pour tout produit jugé défectueux durant la période de garantie limitée, contacter tout d'abord le concessionnaire où l'appareil a été acheté. Le concessionnaire fournira des instructions supplémentaires. S'il est impossible de résoudre le problème de façon satisfaisante, écrire à Dayton à l'adresse ci-dessous, en indiquant le nom et l'adresse du concessionnaire, la date et le numéro de la facture du concessionnaire, ainsi que la nature du défaut constaté. Le titre et le risque de perte passent à l'acheteur au moment de la livraison par le transporteur. Si le produit a été endommagé pendant le transport, une réclamation doit être faite auprès du transporteur.

Fabrique pour Dayton Electric Mfg.Co., 100 Grainger Parkway, Lake Forest, Illinois 60045-5201 Etats-Unis