

⚠ IMPORTANT INSTRUCTIONS

When using electrical appliances, basic precautions should always be followed to reduce the risk of fire, electric shock and injury to person, including the following:

1. Read all instructions before using this heater.
2. Do not operate any heater after it malfunctions. Disconnect power at the service panel and have the heater inspected by a reputable electrician before reusing.
3. To disconnect the heater, turn the controls to the OFF position, and turn off the power to the heater circuit at the main disconnect panel.
4. Do not insert or allow foreign objects to enter any ventilation or exhaust opening, as this may cause an electric shock or fire, or damage the heater.
5. To prevent a possible fire, do not block the air intakes or exhaust in any manner.
6. A heater has hot and arcing or sparking parts inside. Do not use it in areas where gasoline, paint, or flammable vapors or liquids are used or stored.
7. Use this heater only as described in this manual. Any other use not recommended by the manufacturer may cause fire, electric shock, or injury to persons.
8. This heater is hot when in use. To avoid burns, do not let bare skin touch hot surfaces. Keep combustible materials, such as furniture, pillows, bedding, papers, clothes, etc. and curtains at least 3 ft. (0.9 m) from the front and sides of the heater.
9. Extreme caution is necessary when any heater is used by or near children or invalids, and whenever the heater is left operating and unattended.
10. Do not use outdoors.
11. Changes or modifications not expressly approved by the party responsible for compliance could void the user's authority to operate the equipment.

SAVE THESE INSTRUCTIONS

This equipment has been tested and found to comply with the limits for a Class B digital device, pursuant to Part 15 of the FCC Rules. These limits are designed to provide reasonable protection against harmful interference in a residential installation. This equipment generates uses and can radiate radio frequency energy and, if not installed and used in accordance with the instructions, may cause harmful interference to radio communications. However, there is no guarantee that interference will not occur in a particular installation. If this equipment does cause harmful interference to radio or television reception, which can be determined by turning the equipment off and on, the user is encouraged to try to correct the interference by one of the following measures:

- Reorient or relocate the receiving antenna.
- Increase the separation between the equipment and receiver.
- Connect the equipment into an outlet on a circuit different from that to which the receiver is connected.
- Consult the dealer or an experienced radio/TV technician for help.

This device complies with Part 15 of the FCC Rules. Operation is subject to the following two conditions: (1) This device may not cause harmful interference, and (2) this device must accept any interference received, including interference that may cause undesired operation.

⚠ FCC CAUTION: Any changes or modifications not expressly approved by the party responsible for compliance could void the user's authority to operate this equipment.

This device complies with Industry Canada licence-exempt RSS standard(s). Operation is subject to the following two conditions: (1) this device may not cause interference, and (2) this device must accept any interference, including interference that may cause undesired operation of the device.

🔧 Installation Instructions

⚠ WARNING: Do not install the heater where the controls can be reached by a person bathing or showering.

⚠ CAUTION: The heater must not be located directly beneath a wall socket outlet.

⚠ CAUTION: The supplied hanging components are designed for use with this heater only. Improper use, or use for purposes other than intended, may cause damage or injury.

1. Remove the mounting bracket from the back of the convector.
2. Using the mounting bracket as a guide determine the location of the convector. There are two different mounting options available for the PPC heater, see Figure 1 and 2.

Figure 1

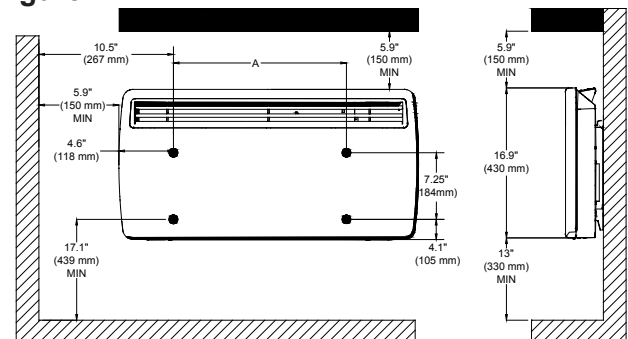
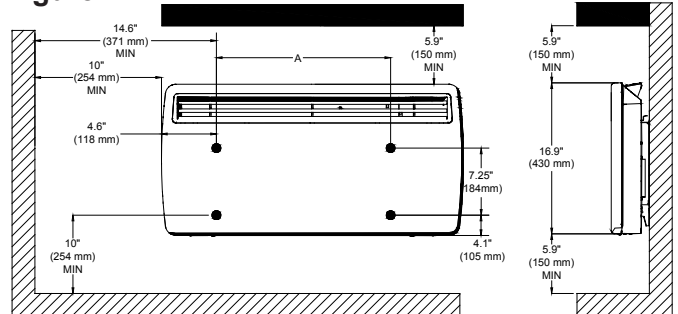
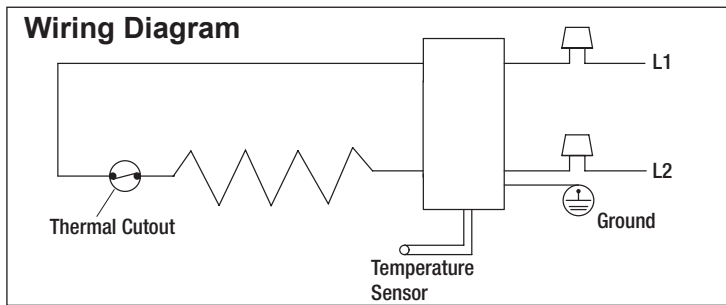

Figure 2



Model	A
PPC0500	4.6 in. (116 mm)
PPC1000	11.2 in. (285 mm)
PPC1500	14.0 in. (356 mm)
PPC2000	20.7 in. (526 mm)



3. Attach the mounting bracket securely to the wall using the appropriate hardware (not included) for the mounting surface.
4. Mount the convector to the mounting bracket.

! NOTE: Ensure that the air can enter and leave the heater freely, through the inlets at the bottom and the outlets at the front.

Electrical Connection

! WARNING: Heater and controls should be installed by a qualified contractor. Wiring procedures and connections should be in accordance with the National Electric Code (CEC & NEC) and local codes.

Connect the supply wire into a properly rated recess box.

! NOTE: Consult your local electrical code for applicable wire gauge.

Connect L1 from the power supply to the L1 labelled wire from the unit, connect the L2 wire from the power supply to the L2 labelled wire from the unit, and connect the ground to the ground screw on the unit.

Operation

! CAUTION: This panel convector must be properly installed before it is used.

! CAUTION: Prior to energization remove all construction dirt (plaster, sawdust, etc.) from interior and exterior of panel convector.

! CAUTION: Avoid direct contact of paper, fabric, or furniture with panel convector, to prevent a possible fire.

Dimplex panel convectors are designed and tested for safe and trouble-free operation. Free airflow throughout the panel convector is very important for the most efficient operation of the panel convector. All Dimplex panel convectors are protected against overheating by a built-in thermal cutout. A thermal cutout will switch off the heater if for any reason it overheats. Should the cutout operate, disconnect heater from power supply and determine the reason for overheating. Resolve the reason for overheating before attempting to use the heater again. To reset the heater it is necessary to switch off the power to the heater for several minutes.

The PPC features CONNEX™, a wireless technology that works with Dimplex single and multi-zone CONNEX™ controllers to provide simple whole home connectivity and comfort. CONNEX™ controllers are available to control one or multiple CONNEX™ heaters within a 50 ft. (15 m) radius.

When power is first supplied to the PPC the Setpoint Temperature will flash in the temperature display area. At any time either the + or - button can be pressed to have the temperature setpoint displayed again.

A. Setting/Temperature Display

The PPC is designed to control the temperature of a room

Figure 3

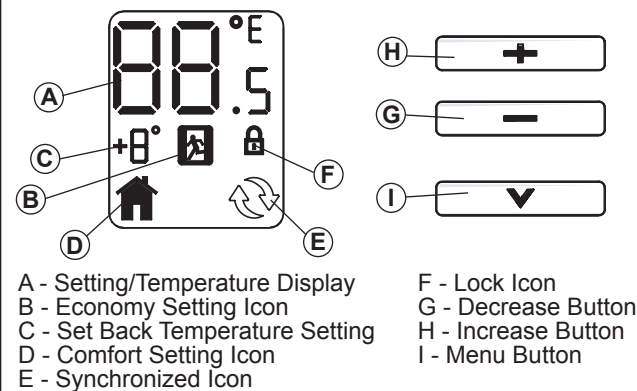

- A - Setting/Temperature Display
- B - Economy Setting Icon
- C - Set Back Temperature Setting
- D - Comfort Setting Icon
- E - Synchronized Icon
- F - Lock Icon
- G - Decrease Button
- H - Increase Button
- I - Menu Button

anywhere from 32-86°F (0-30°C). Pressing the + or - will increase or decrease the desired temperature for the room to be heated by 0.5° (in either °C or °F).

After 5 seconds the Setpoint Temperature will switch to display the intake temperature of the room.

! NOTE: Pressing the + and - at the same time will toggle between °C and °F.

B. Economy Setting

The Economy Setting can be used to change the Setpoint Temperature for a variable period of time. By pressing the V the Economy Setting will be enabled - signified by the icon flashing. After the Set Back Temperature has been set, the icon will become solid after three seconds and the Set Back Temperature will be enabled.

To return back to the Comfort Setting press the V button and the icon will disappear and the icon will appear.

C. Set Back Temperature Setting

The Set Back Temperature Setting is used during periods when the Economy setting feature is active. This temperature adjustment can be set by pressing the V followed by the + or -.

D. Comfort Setting

The Comfort Setting icon will be displayed when the heater is in normal operation based on the Setpoint Temperature for the room.

! NOTE: Either the or icon will always be visible, dependent on the setting being used.

E. Synchronized Icon

The PPC and the controller will need to be synchronized, to operate together. To do this:

1. On the PPC heater press and hold the V button for 3 seconds, both the and icons will begin to flash.
2. Press the -, + and then V, on the PPC heater.
3. Within 10 seconds press any button once on the CONNEX™ controller.

! NOTE: There is a 3 second delay between pressing the last button the CONNEX™ controller and the PPC heater.

! NOTE: To desynchronize a PPC heater from the synchronized CONNEX™ controller, on the PPC heater:

1. Press and hold the V for 3 seconds.
2. Press the V, + and then -.





Nothing needs to be done to the CONNEX™ controller.

Dimplex single and multi-zone CONNEX™ controllers are sold separately and are available for purchase from your authorized Dimplex dealer.

To find your local Dimplex dealer, visit www.dimplex.com.

F. Lock Icon

The Panel Proportional Convecteur Heater has a Button Lock feature, to prevent settings from accidentally being changed.

1. Press and hold the **V** for 3 seconds. Both the  and  icons will begin to flash.
2. **To Enable:** Within 5 seconds press **+**, then **—**, then **+**, then **—**. The  icon will now be visible.
To Disable: Within 5 seconds press **—**, then **+**, then **—**, then **+**. The  icon will not be visible.

! NOTE: The PPC can be locked in either the Comfort or Economy Setting. Ensure that the desired icons are present when locking is complete.

Maintenance

⚠ WARNING: Disconnect power and allow the unit to completely cool before attempting any maintenance or cleaning to reduce the risk of fire, electric shock, or damage to persons.

⚠ CAUTION: The heater should not be operated with an accumulation of dust or dirt on or in the unit, as this can cause a build up of heat and eventual damage. For this reason the heater must be inspected regularly, depending upon conditions and at least at yearly intervals.

The outer surface can be wiped with a soft damp cloth.

! NOTE: Do not use scouring powder or furniture polish, as these can damage the surface.

Dust that collects within the unit can be removed from the outside using a vacuum cleaner.

Convecteur de Précision Série PPC

 **Dimplex**®

Les meilleures solutions par l'innovation

INFORMATION IMPORTANTE

Lorsque vous utilisez des appareils électriques, des précautions de base doivent toujours être suivies pour réduire le risque d'incendie, d'électrocution et de blessures.

1. Lire toutes les instructions avant d'utiliser ce radiateur.
2. Ne pas utiliser un appareil de chauffage après une défaillance. Interrompre le courant au tableau de commande et faire inspecter l'appareil par un électricien qualifié avant de réutiliser l'appareil.
3. Pour débrancher l'appareil, mettre les commandes à la position OFF, et couper l'alimentation électrique du circuit de l'appareil au tableau de commande principal.
4. Ne pas introduire ou laisser entrer des corps étrangers dans la prise d'air de ventilation ou la bouche de sortie d'air, car cela peut occasionner des chocs électriques, provoquer un incendie ou endommager l'appareil.
5. Pour éviter un incendie, ne pas obstruer l'entrée ou la sortie d'air d'aucune façon.
6. Tous les appareils de chauffage contiennent des pièces qui chauffent et produisent un arc électrique ou des étincelles. Ne pas faire fonctionner l'appareil dans des endroits où de l'essence ou d'autres produits inflammables sont utilisés ou entreposés.
7. Se servir de l'appareil uniquement de la façon décrite dans le présent guide. Toute autre utilisation non recommandée par le fabricant peut causer un incendie, des chocs électriques ou des blessures.
8. L'appareil devient chaud lorsqu'il est en marche. Pour éviter les brûlures, ne pas toucher les surfaces chaudes. Garder tout matériel combustible - meubles, oreillers, literie, papier, vêtements et rideaux - à au moins 0,9 mètre (3 pieds) du devant et des côtés de l'appareil.
9. Faire preuve d'une grande prudence lorsque l'appareil est utilisé par des enfants ou des personnes handicapées, s'il est en marche à proximité d'eux, ou s'il est en marche et laissé sans surveillance.
10. Ne pas utiliser à l'extérieur.

Warranty

The Manufacturer warrants the convecteur heater and components of the enclosed product against any defect in material or workmanship for a period of **two years** from the date of purchase, with the exception of the elements which are warranted to be free from defect in material and workmanship for **ten years**. In full satisfaction of any claims under this Warranty the Manufacturer will repair or replace without charge, in its factory or in the field as it alone may decide, any parts which in its opinion are defective.

The Manufacturer shall not be responsible for any transportation or shipping costs in relation to such repair or replacement except as specifically assumed by it. Misuse of this product or repairs by persons other than the Manufacturer's authorized personnel without the Manufacturer's written approval, will void this Warranty.

This Warranty is in lieu of all other warranties or conditions whether expressed or implied including but not limited to those of merchantability or fitness for purpose and shall constitute the sole remedy of the Purchaser and the sole liability of the Manufacturer in respect of the sale of the product, whether in the nature of breach or breach of fundamental term, or of negligence or otherwise.

The Manufacturer shall not be liable for any special, indirect or consequential damages or for any damages resulting from removal or replacement of a convecteur heater subject to warranty claim without the Manufacturer's authorization.

Any claims under this Warranty must be submitted in writing to the Service Manager, Dimplex North America Ltd., 1367 Industrial Rd., Cambridge, Ontario N1R 7G8, Canada.

11. Les changements ou les modifications n'ayant pas fait l'objet d'une approbation expresse de la partie responsable de la conformité auront pour effet d'annuler le droit d'utilisation de l'appareil par l'utilisateur.

CONSERVEZ CES INSTRUCTIONS

Cet appareil a été testé et jugé conforme aux limites autorisées pour un dispositif numérique de classe B, en vertu de la partie 15 des règlements de la FCC. Ces limites visent à offrir une protection raisonnable contre les interférences nuisibles dans une installation résidentielle. Ce produit génère, utilise et peut émettre de l'énergie radioélectrique. S'il n'est pas installé et utilisé selon les instructions, il peut causer des interférences nuisibles aux communications radio. Toutefois, il n'y a aucune garantie que l'appareil ne causera pas d'interférence dans le cas d'une installation particulière. Si ce produit cause des interférences nuisibles à la réception des signaux de radio ou de télévision, ce qui peut être vérifié en mettant le commutateur de l'appareil en position de marche puis d'arrêt, nous recommandons à l'utilisateur de tenter d'éliminer les interférences à l'aide d'une ou de plusieurs des mesures suivantes :

- Changer l'orientation ou l'emplacement de l'antenne réceptrice.
- Augmenter la distance entre l'appareil et le récepteur.
- Brancher l'appareil dans une prise sur un circuit autre que celui où le récepteur est branché.
- Consulter le détaillant ou un technicien radio/télévision expérimenté pour obtenir de l'aide.

L'appareil est conforme à la partie 15 des règlements de la FCC. L'utilisation de l'appareil est assujettie aux deux conditions suivantes : (1) L'appareil ne doit pas causer d'interférences nuisibles. (2) L'appareil doit accepter toute interférence captée, y compris les interférences susceptibles de causer un fonctionnement indésirable.

⚠ MISE EN GARDE de la FCC: Les changements ou les modifications n'ayant pas fait l'objet d'une approbation expresse de la partie responsable de la conformité auront pour effet d'annuler le droit d'utilisation de l'appareil par l'utilisateur.

Cet appareil est conforme aux normes CNR relatives aux dispositifs exempts de licence d'Industrie Canada. L'utilisation de l'appareil est assujettie aux deux conditions suivantes: (1) L'appareil ne doit pas causer d'interférences. (2) L'appareil doit accepter toute interférence captée, y compris les interférences susceptibles de causer un fonctionnement indésirable de l'appareil.

Figure 1

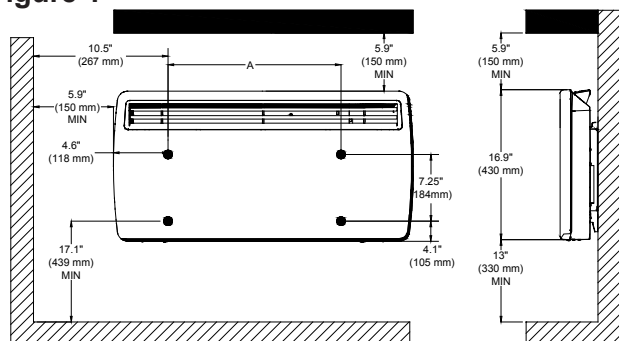
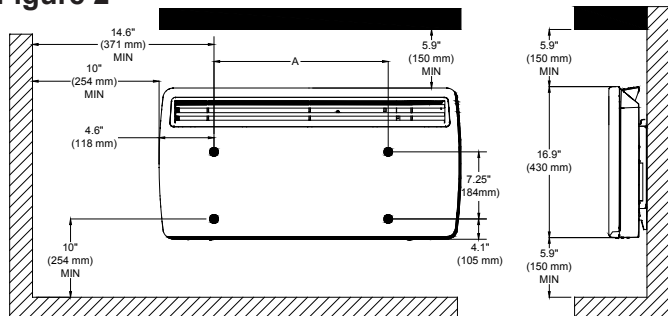
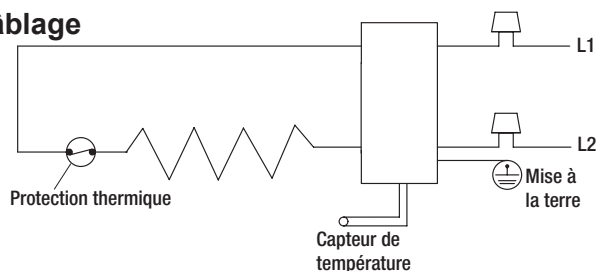

Figure 2



Modèle	A
PPC0500	4.6 po. (116 mm)
PPC1000	11.2 po. (285 mm)
PPC1500	14.0 po. (356 mm)
PPC2000	20.7 po. (526 mm)

Câblage



Instructions d'installation

⚠ AVERTISSEMENT: Ne pas installer l'appareil à un endroit où les commandes sont à la portée d'une personne dans une baignoire ou sous la douche.

⚠ MISE EN GARDE: L'appareil ne doit pas être installé immédiatement sous une prise de courant murale.

⚠ MISE EN GARDE: Les composants de montage mural fournis sont conçus pour être utilisés uniquement avec cet appareil. L'utilisation inadéquate, ou l'utilisation à des fins autres que celles prévues, peut causer des dommages ou des blessures.

1. Retirer le support mural au dos du convecteur.
2. En utilisant le support mural comme guide, déterminer le lieu de montage du convecteur. Il y a deux options de montage disponibles pour le convecteur PPC. Voir les figures 1 et 2.
3. Fixer solidement le support au mur à l'aide des pièces de quincaillerie appropriées (non incluses) à la surface de montage.
4. Installer le convecteur sur le support mural.

! NOTE: S'assurer que l'air peut entrer dans l'appareil et en sortir librement par les entrées d'air inférieure et les sorties d'air à l'avant.

Câblage du convecteur

⚠ AVERTISSEMENT: L'appareil et les commandes doivent être installés par un entrepreneur qualifié. Les procédures et les connexions du câblage doivent être conformes au Code national de l'électricité (CEC et NEC) et aux codes locaux.

Brancher le câble d'alimentation électrique dans le caisson encastré de calibre approprié.

! NOTE: Consulter le code électrique local pour déterminer le calibre applicable.

Raccorder le fil L1 du bloc d'alimentation au fil L1 étiqueté du convecteur, raccorder le fil L2 du bloc d'alimentation au fil L2 étiqueté du convecteur et brancher le fil de mise à la terre à la vis de mise à la terre du convecteur (A).

Utilisation

⚠ MISE EN GARDE: Ce convecteur panneau doit être installé correctement avant de l'utiliser.

⚠ MISE EN GARDE: Avant de le mettre en marche, éliminer les débris causés par le montage (plâtre, sciure, etc.) à l'intérieur et à l'extérieur du convecteur panneau.

⚠ MISE EN GARDE: Éviter tout contact direct entre le convecteur panneau et le papier, le tissu ou les meubles, pour éviter un incendie.

Les convecteurs panneaux de Dimplex ont été conçus et testés pour un fonctionnement sans problème. Il est très important que l'air circule librement à travers le convecteur panneau pour assurer son fonctionnement optimal. Tous les convecteurs panneau de Dimplex sont munis d'un coupe-circuit thermique intégré afin de prévenir les surchauffes. Un protecteur thermique éteindra le radiateur s'il y a surchauffe pour une quelconque raison. Si le protecteur thermique est déclenché, débrancher le radiateur de la source d'alimentation et déterminer la raison de

Figure 3

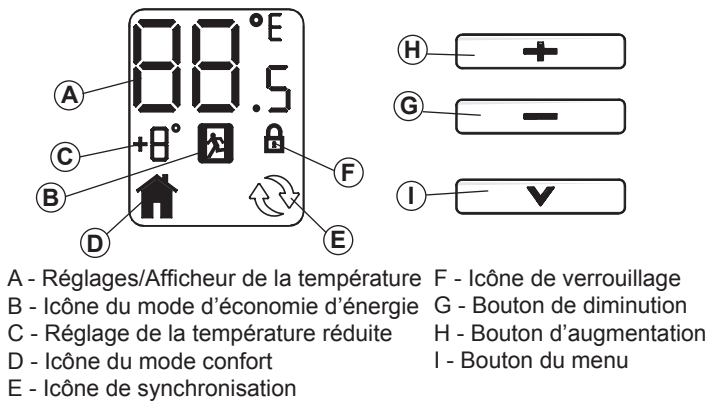

la surchauffe. Résoudre la raison de la surchauffe avant de réutiliser le radiateur. Pour réinitialiser le radiateur, il est nécessaire de couper le courant du radiateur pendant plusieurs minutes.

Ces appareils de chauffage sont compatibles avec les contrôleurs Dimplex CONNEX^{MC} simple ou à multi zones pour une connectivité et un confort total de la maison. Les contrôleurs Dimplex CONNEX^{MC} sont disponibles de contrôler un ou plusieurs chauffages de CONNEX^{MC} unités installés dans un rayon de 50 pi (15 m).

Lorsque l'alimentation est d'abord fourni à la PPC la température de consigne clignote dans la zone d'affichage de la température. A tout moment, soit la touche «+» ou «-» peut être pressé d'avoir la température de consigne s'affiche à nouveau.

A. Réglages/Afficheur de la température

Le PPC est conçu pour contrôler la température d'une pièce dans une plage de 32 à 86 °F (0 à 30 °C). Appuyer sur «+» ou «-» pour augmenter ou diminuer la température voulue de la pièce par tranche de 0,5 (°C ou °F).

Après 5 secondes, la valeur de la température de consigne va disparaître et la température lecture apparaîtra.

! NOTE: Appuyer sur les boutons «+» et «-» en même temps pour passer des degrés Celsius (°C) aux degrés Fahrenheit (°F).

B. Mode d'économie d'énergie

Le mode d'économie d'énergie permet de changer la température réglée pour une période de temps variable. Appuyer sur le bouton «V» pour activer le mode d'économie d'énergie, représenté par une icône clignotante. Une fois la température réduite réglée, l'icône devient fixe après trois secondes, ce qui active la température réduite.

Pour revenir au mode confort, appuyer sur le bouton «V». L'icône disparaîtra et celle apparaîtra.

C. Réglage de la température réduite

Le réglage de la température réduite est utilisé quand le mode d'économie d'énergie est activé. Pour régler la température, appuyer sur le bouton «V», puis sur le bouton «+» ou «-».

D. Mode confort

L'icône du mode confort s'affiche quand le radiateur fonctionne en mode normal, selon la valeur de la température réglée de la pièce.

! NOTE: Soit sur l'icône ou sera toujours visible, dépend du réglage utilisé.

E. Icône de synchronisation

Le PPC et la contrôleur CONNEX^{MC} doivent être synchronisés, pour fonctionner ensemble. Pour ce faire:

1. Appuyer sans relâcher, pendant 3 secondes, sur le bouton «V» sur le PPC radiateur; la fois les et les icônes se mettra à clignoter.
2. Appuyer sur les boutons «-», «+» puis «V» du dispositif de commande du PPC radiateur.
3. Dans les dix (10) secondes suivantes, appuyer sur n'importe quel bouton du dispositif sur la contrôleur CONNEX^{MC}.

! NOTE: Il ya un délai de 3 secondes entre la pression sur le dernier bouton sur la contrôleur CONNEX^{MC} et le PPC radiateur.

! NOTE: Pour désynchroniser le Convecteur Proportionnel et le contrôleur CONNEX^{MC}, sur le PPC :

1. Appuyer sans relâcher sur le bouton «V» pendant 3 secondes.
2. Appuyer sur les boutons «V», «+» puis «-».

Il ne faut rien faire à partir du dispositif de réglage mural.

Les contrôleurs Dimplex CONNEX^{MC} à zone unique ou à multi zones sont vendus séparément par votre dépositaire Dimplex autorisé.

Pour trouver votre revendeur Dimplex locale, visitez www.dimplex.com.

F. Icône de verrouillage

Le Convecteur Proportionnel dispose d'une fonction de verrouillage, qui prévient le changement accidentel des réglages.

1. Appuyez sur le «V» pendant 3 secondes. Les deux et icônes se mettent à clignoter.
2. Pour activer la fonction de verrouillage: À l'intérieur de 5 secondes, appuyer sur les boutons «+», «-», «+», «-». L'icône de verrouillage apparaîtra.

Pour désactiver la fonction de verrouillage: À l'intérieur de 5 secondes, appuyer sur les boutons «-», «+», «-», «+». L'icône de verrouillage disparaîtra.

! NOTE: Le PPC peut être verrouillé soit en mode confort ou économique. Assurez-vous que l'icône désirée apparait lorsque le verrouillage est terminée.

Entretien

! AVERTISSEMENT: Débrancher l'appareil et le laisser refroidir complètement avant tout entretien ou nettoyage afin de réduire le risque d'incendie, de chocs électriques ou de blessures.

! MISE EN GARDE: L'appareil ne doit pas fonctionner si de la poussière ou de la saleté se sont accumulées sur l'appareil. Cela pourrait entraîner une accumulation de chaleur qui pourrait à son tour causer des dommages. Pour cette raison, l'appareil doit être inspecté régulièrement, selon ses conditions d'utilisation, et au moins une fois par année.

La surface extérieure peut être essuyée à l'aide d'un chiffon doux et humide.

! NOTE: Ne pas utiliser de poudre à récurer ou de cire pour meubles, car ces produits risquent d'endommager la surface de l'appareil.

La poussière qui s'accumule dans l'appareil peut être éliminée de l'extérieur à l'aide d'un aspirateur.

Garantie

Le fabricant offre une garantie de **deux ans** à compter de la date d'achat pour tout vice de matériaux ou de fabrication du convecteur mural et de ses composants, à l'exception des éléments qui sont garantis contre tout vice de matériaux et de fabrication pour une période de **dix ans**. Dans le but de satisfaire à toute demande liée à la garantie, le fabricant réparera ou remplacera sans frais, en usine ou chez le client, à sa discrétion, toute pièce jugée défectueuse.

Les frais de transport et d'expédition liés à la réparation ou au remplacement n'incombent pas au fabricant, à l'exception des frais spécifiquement couverts par la garantie. Le mauvais usage ou la réparation de l'appareil par une personne autre qu'un membre du personnel autorisé par le fabricant sans l'autorisation écrite de ce dernier annulera la présente garantie.

La présente garantie remplace toute autre garantie ou condition, explicite ou tacite, y compris, sans toutefois s'y limiter, les garanties de qualité marchande ou de convenance à un usage particulier. De plus, la garantie constitue le seul recours de l'acheteur et la seule responsabilité du fabricant en ce qui concerne la vente de l'appareil, que ce soit pour une rupture de contrat, de garantie ou de condition ou encore pour une inexécution fondamentale ou la rupture d'une condition essentielle, pour négligence ou pour toute autre raison.

Le fabricant ne peut être tenu responsable de dommages particuliers, indirects ou consécutifs ni de dommages résultant du retrait ou du remplacement d'un convecteur panneau faisant l'objet d'une réclamation sous garantie sans l'autorisation du fabricant.

Toute réclamation au titre de la présente garantie devra être soumise par écrit au directeur du service à la clientèle à : Dimplex North America Limited, 1367 Industrial Road, Cambridge, Ontario, N1R 7G8, Canada.

Convector con Panel de Precisión Serie PPC

Mejores soluciones a través de la innovación

INFORMACIÓN IMPORTANTE

Cuando use electrodomésticos, deben siempre seguirse precauciones básicas de seguridad para reducir el riesgo de incendio, choque eléctrico y lesiones personales.

1. Lea todas las instrucciones antes de usar este calentador.
2. No opere ningún calentador de aire si no funciona correctamente. Desconecte la electricidad a partir del panel central y haga verificar la unidad por un electricista acreditado antes de volver a utilizarla.
3. Para desconectar el calentador de aire, coloque el interruptor a "apagado" (OFF), y desconecte el circuito del calentador en el panel central.
4. No introduzca ni deje que entren objetos extraños en los orificios de ventilación o escape, ya que esto podría provocar una descarga eléctrica o un incendio, o bien dañar el calentador.
5. Para evitar cualquier posibilidad de incendio, no bloquee la entrada ni la salida de aire bajo ninguna circunstancia.
6. El calentador contiene piezas calientes y arqueadas que provocan chispas en su interior. No lo use en áreas donde almacene o utilice gasolina, pintura o donde haya líquidos o vapores inflamables.
7. Use este calentador de aire sólo de la forma descrita en este manual. Cualquier otro uso que no haya sido recomendado por el fabricante puede provocar un incendio, una descarga eléctrica o lesiones a personas.
8. Este calentador de aire se calienta cuando se utiliza. Para evitar quemaduras, no deje que las superficies calientes le rocen la piel descubierta. Mantenga los materiales combustibles, como el mobiliario, las almohadas, la ropa de cama, los papeles, la ropa, etc. a una distancia mínima de 3 pies (0,9 m) de los flancos del calentador de aire.
9. Tenga mucho más cuidado cuando use el calentador de aire cerca de niños o de personas inválidas, o si ellos son quienes lo operen, y siempre que deje el calentador de aire en funcionamiento y sin vigilancia.
10. No utilice esta unidad en exteriores.
11. Los cambios o las modificaciones que no hayan sido expresamente aprobados por el responsable de la conformidad de la unidad, podrían anular la autorización que el usuario tiene para utilizar dicha unidad.

GUARDE ESTAS INSTRUCCIONES

Este aparato ha sido ensayado y encontrado conforme con las exigenciasSe realizaron pruebas al equipo y se determinó que cumple con los límites de un dispositivo digital de Clase B, conforme a la Sección 15 de las Reglas de la FCC. Estos límites están diseñados para proporcionar una protección razonable contra interferencias perjudiciales en una instalación residencial. Este equipo genera, utiliza y puede irradiar energía de radiofrecuencia y, si no se instala y utiliza conforme a las instrucciones, podría provocar interferencias perjudiciales en las comunicaciones de radio. Sin embargo, no hay garantía alguna de que no ocurrirán interferencias en una instalación en particular. Si este equipo provoca interferencias perjudiciales en la recepción de radio o televisión, lo cual se puede determinar apagando y encendiendo el equipo, se recomienda al usuario intentar corregir estas interferencias mediante una de las siguientes medidas:



- Reoriente o reubique la antena receptora.
- Incremente la separación entre el equipo y el receptor.
- Conecte el equipo a un tomacorriente que se encuentre en un circuito diferente al del receptor.
- Para obtener ayuda, consulte con el distribuidor o con un técnico experimentado en radio/TV.

Este dispositivo cumple con la Sección 15 de las Reglas de la FCC. El funcionamiento se encuentra sujeto a las siguientes dos condiciones: (1) este dispositivo no podrá provocar interferencias perjudiciales, y (2) este dispositivo debe aceptar cualquier interferencia que se reciba, incluyendo interferencias que pudieran provocar un funcionamiento no deseado.

 **ADVERTENCIA de la FCC:** Cualquier cambio o modificación que no esté expresamente aprobado por la parte responsable del cumplimiento podría invalidar la autoridad del usuario para operar este equipo.

Este dispositivo cumple con la(s) norma(s) RSS para dispositivos exentos de licencia de Industry Canada. El funcionamiento se encuentra sujeto a las siguientes dos condiciones: (1) este dispositivo no podrá provocar interferencias, y (2) este dispositivo debe aceptar cualquier interferencia, incluyendo interferencias que pudieran provocar un funcionamiento no deseado del dispositivo.

Instrucciones para la instalación

-  **ADVERTENCIA:** No instale el calentador de aire donde una persona que está tomado una ducha o que se está bañando pueda alcanzar los controles.
 -  **PRECAUCIÓN:** El calentador de aire no debe ser ubicado directamente debajo de una toma de corriente de pared.
 -  **PRECAUCIÓN:** Las partes colgantes incluidas han sido diseñadas para ser utilizadas únicamente con este calentador de aire. El uso incorrecto, o el uso para propósitos diferentes a los que se ha diseñado, podrían provocar daños o lesiones.
1. Retire el soporte de montaje de la parte posterior del convector.
 2. Valiéndose del soporte de montaje como guía, determine dónde desea ubicar el convector. Hay dos opciones de montaje

www.dimplex.com

Figura 1



Figura 2



Modelo	A
PPC0500	4.6 in. (116 mm)
PPC1000	11.2 in. (285 mm)
PPC1500	14.0 in. (356 mm)
PPC2000	20.7 in. (526 mm)

diferentes disponibles para el convector de PPC, ver Figure 1 y 2.

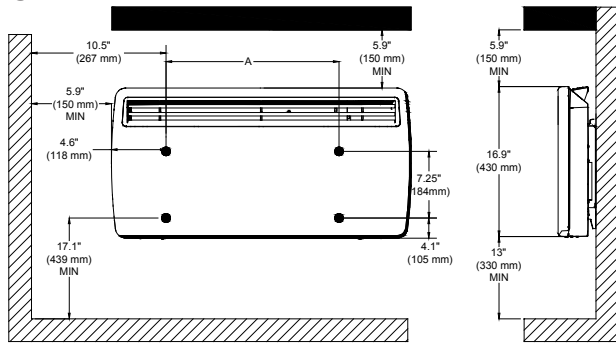
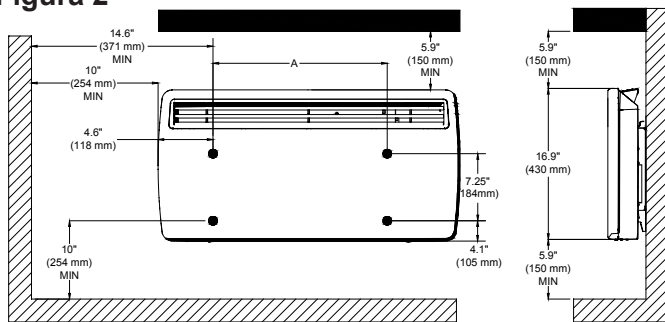
3. Sujete el soporte de montaje firmemente a la pared, utilizando las herramientas y elementos necesarios (no incluidos) para la superficie de montaje.
4. Monte el convector al soporte de montaje.

! NOTA: Asegúrese de que el aire puede ingresar y salir del calentador de aire con facilidad, a través de las salidas y las entradas que se encuentran en la parte en la parte delantera.

Conexión eléctrica del convector

! ADVERTENCIA: Tanto el calentado de aire como los controles deben ser instalados por un contratista calificado. Todas las instalaciones eléctricas deberían respetar el código eléctrico nacional (CEC y NEC) y los códigos locales.

Conecte el cable de alimentación a una caja empotrable debidamente aprobada.

! NOTA: Consulte su código eléctrico local para verificar el espesor del cableado necesario.

Conecte el cable L1 proveniente del suministro de energía al cable del convector marcado L1, conecte el cable L2 proveniente del suministro de energía al cable del convector marcado L2 y conecte el cable de tierra al tornillo de tierra en el convector.

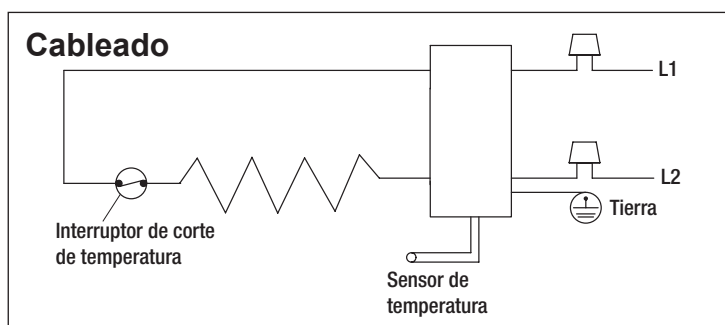

Funcionamiento

! PRECAUCIÓN: Este convector panel debe instalarse correctamente antes de utilizarlo.

! PRECAUCIÓN: Antes de energizarlo, quite toda la suciedad proveniente de la construcción (yeso, aserrín, etc.) del interior y del exterior del convector panel.

! PRECAUCIÓN: Evite el contacto directo del convector panel con papel, tela o muebles, para evitar posibles incendios.

Los convectores paneles Dimplex están diseñados y ensayados para tener un funcionamiento seguro y sin problemas. A fin de lograr el funcionamiento más eficiente del convector panel, es de suma importancia que el aire fluya libremente a través del mismo. Todos los convectores paneles Dimplex están protegidos contra el recalentamiento por un corte térmico integrado. Una llave de térmica de corte apaga el calefactor si, por algún motivo, se sobrecalienta. Si activa la llave térmica de corte, desconecte el calefactor de la fuente de alimentación y determine el motivo del sobrecalentamiento. Solucione el motivo del sobrecalentamiento antes de intentar usar el calefactor de nuevo. Para reconfigurar el calefactor, es necesario desconectar la alimentación del calefactor durante varios minutos.

Los calentadores incluyen CONNEX™ tecnología inalámbrica compatible con controladores Dimplex para una o varias zonas para proporcionar conectividad y confort para toda la casa. Controladores CONNEX™ para controlar uno o varios calentadores CONNEX™ para dentro de un radio 50 pies (15 m).

Tras encender el suministrado a la PPC la temperatura de consigna parpadea en el área de visualización de la temperatura. En cualquier momento ya sea el botón **+** o **-** se puede presionar para que el ajuste de la temperatura visualizará de nuevo.

A. Pantalla de temperatura/configuración **88.5**

El calentador PCH está diseñado para mantener la temperatura de una habitación entre 32-86°F (0-30°C). Presionar **+** o **-** incrementará o reducirá en 0,5° (ya sea en °C o °F) la temperatura deseada para la habitación que se está calentando.

Después de 5 segundos, el valor de temperatura le mostrarán la lectura de la temperatura.

! NOTA: Presionar **+** y **-** simultáneamente alternará entre °C y °F.



B. Configuración Económica

La Configuración Económica se puede utilizar para cambiar la temperatura configurada para un período de tiempo variable. Al presionar **V** la configuración económica se habilitará, lo cual se indica mediante el ícono destellante. Luego de que se ha configurado la reducción automática de temperatura, el ícono quedará fijo después de tres segundos, y la reducción automática de temperatura estará habilitada.

Para regresar a la Configuración de Confort, presione el botón **V**, el

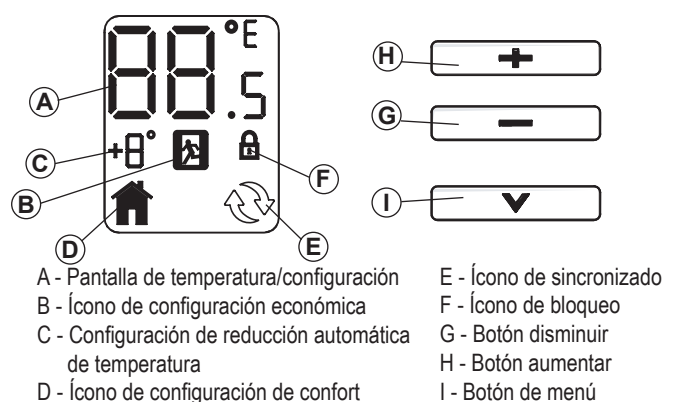
Figura 3





ícono  desaparecerá, y el ícono  aparecerá.

C. Configuración de la reducción automática de temperatura

La configuración de reducción automática de temperatura se utiliza durante períodos en que la función de Configuración Económica está activa. Este ajuste de temperatura se puede configurar presionando **V** seguido de **+** o **—**.



D. Configuración de Confort

El ícono de Configuración de Confort se mostrará cuando el calefactor esté en funcionamiento normal con base en el valor determinado de temperatura para la habitación.

! NOTA: Ya sea el ícono  o el  estarán visibles siempre, dependiendo de la configuración que se esté utilizando.

E. Ícono de sincronizado

El PPC y el controlador tendrá que ser sincronizado, para operar juntos. Para hacer esto:

1. En el PPC calefacteur, presione y mantenga oprimido durante 3 segundos el botón **v** ; tanto en el  y los  iconos comenzará a destellar.
2. Presione **—** , **+** y luego **V**, en el PPC calefacteur.
3. Dentro de los 10 segundos, presione cualquier botón en el controlador.

! NOTE: Hay un retraso de 3 segundos entre la pulsación del botón de la controlador y el PPC.

! NOTA: Para desincronizar un Convector Proporcional Panel de la controlador, en el Convector Proporcional Panel:

1. Presione **V** y manténgalo oprimido durante 3 segundos.
2. Presione **V**, **+** y luego **—**.



No es necesario hacer nada en el controlador.

Controladores Dimplex para una o varias zonas se encuentran disponibles para la compra por separado en su distribuidor autorizado de Dimplex.

Para encontrar su distribuidor local de Dimplex, visite www.dimplex.com.

F. Ícono de bloqueo

El calefactor Convector Proporcional Panel cuenta con una función de bloqueo de botones, a fin de evitar que las configuraciones se modifiquen accidentalmente.

1. En el Convector Proporcional Panel, presione y mantenga oprimido durante 3 segundos el botón **v** ; tanto en el  y los  iconos comenzará a destellar.
2. Para habilitar: En el transcurso de 5 segundos, presione **+**, luego **—**, luego **+**, luego **—**, luego presione **V**. El ícono de bloqueo ahora estará visible.
Para inhabilitar: En el transcurso de 5 segundos, presione **—**, luego **+**, luego **—**, luego **+**, luego presione **V**. El ícono de bloqueo no estará visible.

! NOTA: La PPC se puede bloquear, ya sea en la comodidad o económicos. Asegúrese de que los iconos deseados están presentes cuando se cierre se ha completado.



Mantenimiento

! ADVERTENCIA: Para reducir el riesgo de incendio, descarga eléctrica o lesiones a personas, desconecte el suministro eléctrico antes de intentar cualquier tipo de mantenimiento o limpieza.

! PRECAUCIÓN: El calentador de aire no debe ser operado si hubiera acumulación de polvo o de suciedad sobre la unidad o dentro de la misma, ya que ello puede originar una acumulación de temperatura y dañar la unidad. Por ello, el calentador de aire debe ser verificado regularmente, teniendo en cuenta las condiciones y por lo menos, una vez por año.

La superficie exterior se puede limpiar con un paño suave y húmedo.

! NOTA: No use polvos de limpieza abrasivos ni pulidores de muebles, dado que esto puede dañar el acabado de la superficie. El polvo que se acumula en el interior de la unidad puede ser removido desde el exterior con una aspiradora.



Garantía

Fabricante garantiza que el calentador y los componentes del producto cerrado contra cualquier defecto de material o mano de obra por un período de **dos años** a partir de la fecha de compra, con la excepción de los elementos que están garantizados de estar libres de defectos en materiales y mano de obra por **diez años**. En plena satisfacción de las reclamaciones en virtud de esta garantía, el fabricante reparará o reemplazará sin cargo alguno, en su fábrica o en el campo como lo único que puede decidir, las piezas que en su opinión son defectuosos.

El fabricante no será responsable por ningún costo de transporte ni de envío relacionado con dicha reparación o dicho reemplazo, excepto que haya asumido la responsabilidad específica de hacerlo. El mal uso de este producto o las reparaciones efectuadas por personas que no sean el personal autorizado del fabricante, sin la aprobación escrita del fabricante, anularán esta garantía.

Esta garantía reemplaza a todas las demás garantías o condiciones explícitas o implícitas, que incluyen, a modo de ejemplo, aquellas relacionadas con la comerciabilidad o adecuación a un fin determinado, y constituye el único recurso del comprador y la única responsabilidad del fabricante respecto de la venta del producto ya sea como incumplimiento o incumplimiento de una condición básica o por negligencia o de otra naturaleza.

El fabricante no será responsable por ningún daño indirecto ni mediato o por los daños que resulten del retiro o el reemplazo de un calefactor sujeto a reclamo de garantía sin la autorización del fabricante.

Ningún reclamo bajo esta garantía debe ser enviada por escrito a: Dimplex North America Limited, 1367 Industrial Road, Cambridge Ontario, N1R 7G8, Canadá.

Dimplex[®]

1367 Industrial Road • Cambridge ON Canada N1R 7G8

1-888-346-7539 • www.dimplex.com

In keeping with our policy of continuous product improvement, we reserve the right to make changes without notice.

Dans le cadre de notre politique d'amélioration continue de nos produits, nous nous réservons le droit de modifier les spécifications sans préavis.

De acuerdo con nuestra política de constante perfeccionamiento del producto, nos reservamos el derecho de hacer cambios sin previo aviso.

© 2013 Dimplex North America Limited