

LATERAL FILE

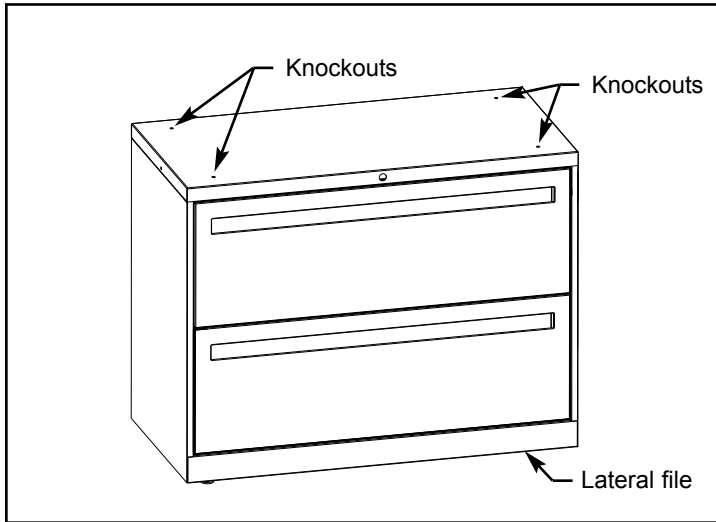

INSTALLATION INSTRUCTIONS

Illustration 1



Read all instructions and review illustrations before installing.

Tools required for assembly:

Drill	1/4" power nutdriver
Hammer	3/16" punch
Socket wrench	3/8" socket
Safety glasses	Drive extension

This assembly includes:

(1) Lateral file	(4) Spacer
(2) Screw	

WARNING

Sharp edges may cause injury. Take care when handling metal parts.

Failure to install this unit as instructed, or attaching this unit to anything other than a secure worksurface can result in product failure causing personal injury or property damage.

Illustration 2

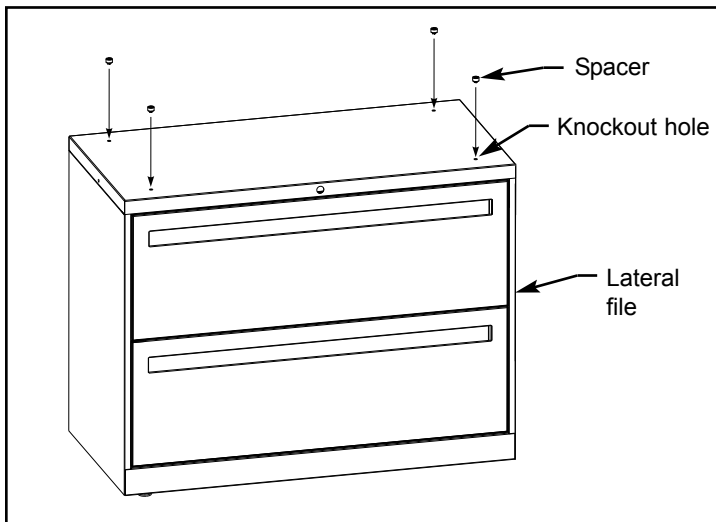

Installation:

1. Refer to Illustration 1. Use the 3/16" punch and hammer to remove four knockouts located on top of lateral file.
2. Refer to Illustrations 2. Insert spacers (from hardware pack) into knockout holes.
3. Position lateral file under a secure worksurface and align front edge of lateral file approximately 1/4" in from front edge of worksurface.
4. Use the 3/8" socket, drive extension, and wrench to adjust lateral file leveling glides.

To access leveling glides, align slots in bottom drawer/shelf with holes in base.

Insert 3/8" socket through access hole and onto hex post on top of leveling glides. Turn leveling glides clockwise to raise lateral file flush with worksurface. Refer to the Lateral File Installation and Use Manual located in the storage bag inside bottom drawer of lateral file.

Illustration 3

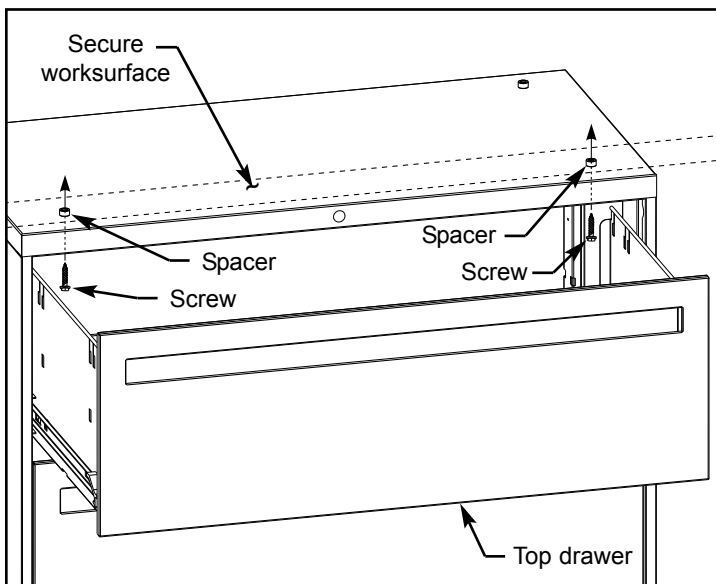

5. Fully open top drawer of lateral file.
6. Refer to Illustration 3. Always wear safety glasses when using power tools. Use the drill and 1/4" power nutdriver to install screws (from hardware pack) through front spacers and into bottom of worksurface.

CLASSEUR À TIROIRS LATÉRAUX

INSTRUCTIONS DE MONTAGE

Figure 1

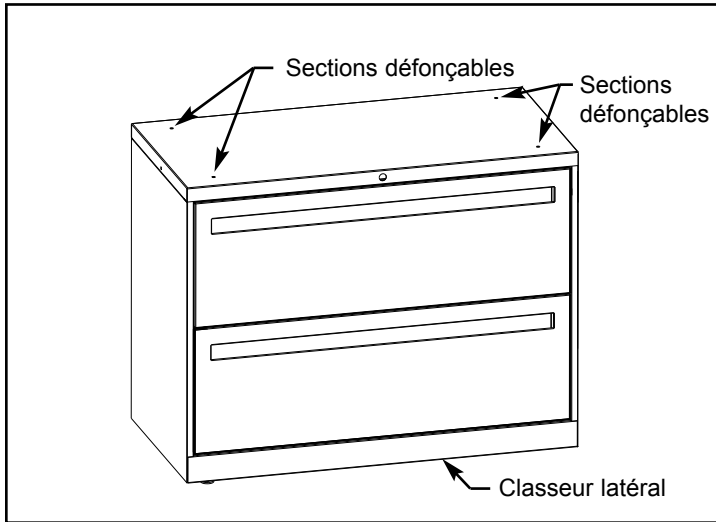

Lisez toutes les instructions et examinez les figures avant d'entreprendre l'assemblage.

Outils nécessaires à l'assemblage :

Perceuse	Clé à douilles	Lunettes de sécurité
Marteau	Tourne-écrou électrique de ¼ po	
Poinçon de 3/16 po	Rallonge pour le tourne-écrou	
Douille de 3/8 po		

Cet ensemble comprend :

(1) classeur latéral	(2) vis
(4) pièces d'espacement	

ATTENTION

Les rebords pointus peuvent être dangereux. Manipulez les pièces métalliques avec soin.

Le fait de ne pas tenir compte des présentes instructions d'assemblage ou de fixer cette unité à autre chose qu'à une surface de travail sécuritaire pourrait entraîner des dommages ou des blessures corporelles.

Figure 2

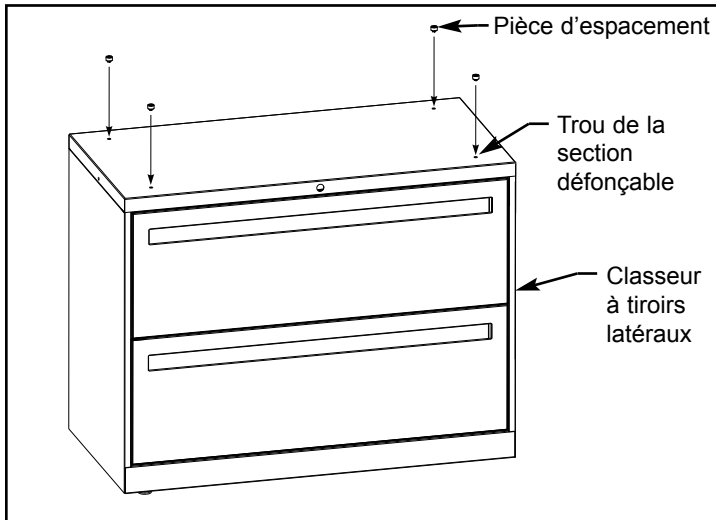

Assemblage :

1. Consultez la figure 1. Utilisez le poinçon de 3/16 po et le marteau pour faire sauter les quatre sections défonçables situées sur le dessus du classeur à tiroirs latéraux.
2. Consultez la figure 2. Insérez les pièces d'espacement (provenant de la trousse de visserie) dans les trous des sections défonçables.
3. Disposez le classeur à tiroirs latéraux de manière à obtenir une surface de travail sécuritaire et placez le rebord avant du classeur à une distance d'environ ¼ po vers l'intérieur du rebord avant de la surface de travail.
4. Utilisez la douille de 3/8 po, la rallonge du tourne-écrou et la clé à douilles pour ajuster les patins réglables du classeur.

Pour accéder aux patins réglables, alignez les fentes du tiroir ou de la tablette du fond avec les trous de la base.

Passez la douille de 3/8 po par le trou d'accès de manière à la placer sur la tige hexagonale située au-dessus des patins réglables. Tournez les patins dans le sens horaire de manière à mettre le classeur de niveau avec la surface de travail. Consultez le manuel d'assemblage et d'utilisation du classeur à tiroirs latéraux qui se trouve dans le sac de rangement à l'intérieur du tiroir inférieur du classeur.

5. Ouvrez complètement le tiroir supérieur du classeur à tiroirs latéraux.
6. Consultez la figure 3. Vous devez porter des lunettes de sécurité en tout temps lorsque vous utilisez des outils électriques. Utilisez la perceuse et le tourne-écrou de ¼ po pour installer les vis (provenant de la trousse de visserie) en les passant au travers des pièces d'espacement avant de manière à les insérer dans le fond de la surface de travail.

Figure 3

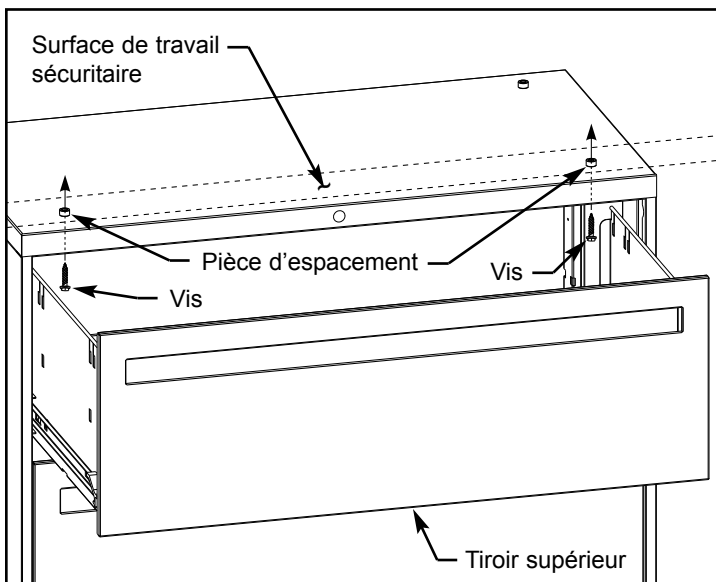

ARCHIVERO LATERAL

INSTRUCCIONES DE INSTALACIÓN

Ilustración 1

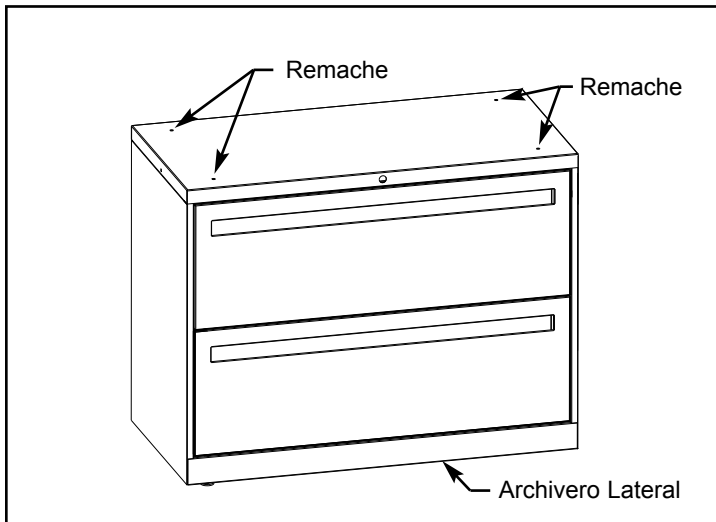

Lea todas las instrucciones y revise las ilustraciones antes de instalar el equipo.

Herramientas requeridas para ensamblar:

- | | |
|---|-------------------------------|
| Martillo | Extensión |
| Troquel de $\frac{3}{16}$ " | Casquillos de $\frac{3}{8}$ " |
| Llave de tubo | Lentes de seguridad |
| Llave eléctrica para tuercas de $\frac{1}{4}$ " | |

El ensamble incluye:

- | | |
|-----------------------|---------------|
| (1) Archivero Lateral | (2) Tornillos |
| (4) Espaciadores | |

⚠ ADVERTENCIA

Tenga cuidado al manejar las partes metálicas. Los bordes afilados pueden herirlo.

Si esta unidad no se instala de acuerdo a las instrucciones o si se fija a una superficie de trabajo insegura puede fallar, causando daños personales o materiales.

Ilustración 2

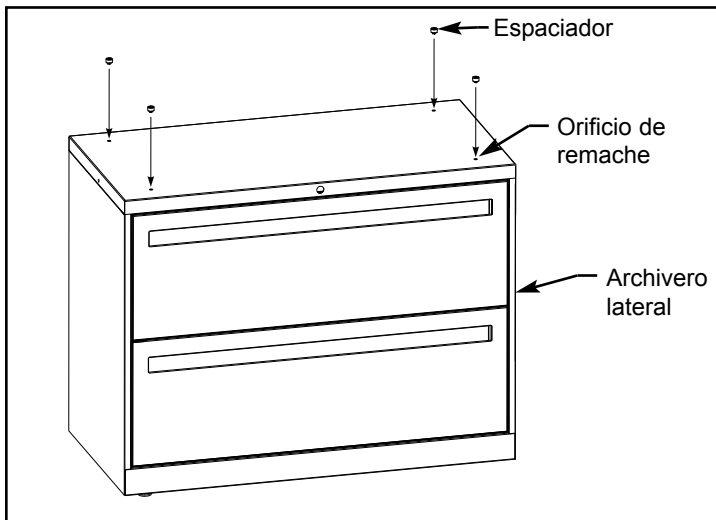

Instalación:

1. Consulte la Ilustración 1. Quite los cuatro remaches localizados en la parte superior derecha del archivero lateral usando martillo y el troquel de $\frac{3}{16}$ ".
2. Consulte la Ilustración 2. Inserte los espaciadores (del paquete de piezas para ensamble) en los orificios de los remaches.
3. Coloque el archivero lateral bajo una superficie de trabajo segura, y alinee el frente del archivero aproximadamente a $\frac{1}{4}$ " del borde de la superficie de trabajo.
4. Utilice el casquillo de $\frac{3}{8}$ ", la extensión y la llave para ajustar los niveladores del archivero lateral.

Para tener acceso a los niveladores, alinee las ranuras en el fondo del cajón/estante con los orificios en la base.

Inserte el casquillo de $\frac{3}{8}$ " a través del orificio de acceso y sobre el poste hexagonal en la parte superior de los niveladores. Gire los niveladores en dirección de las manecillas del reloj para elevar el archivero al ras con la superficie de trabajo. Consulte el Manual de Instalación y Uso del Archivero Lateral que se encuentra dentro de la bolsa dentro del cajón inferior del archivero lateral.

Ilustración 3

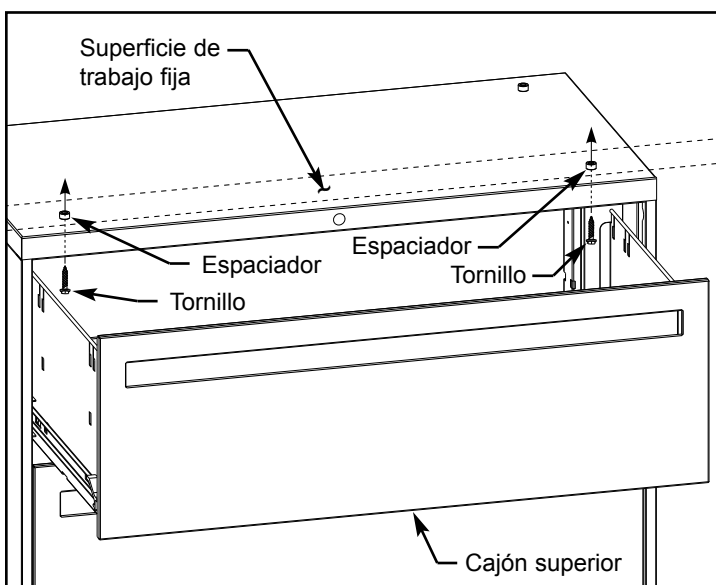

5. Abra completamente el cajón superior del archivo lateral.
6. Consulte la Ilustración 3. Use siempre lentes de seguridad cuando utilice herramientas eléctricas. Utilice el taladro y la llave eléctrica de $\frac{1}{4}$ " para instalar los tornillos (del paquete de ensamble) a través de los espaciadores frontales y hacia el interior del fondo de la superficie de trabajo.