

Operating Instructions

Hand Crank Power Cord Reel

Model Number:

LH3100



ELECTRICAL RATINGS



ATTENTION: Listed below are approved cords and the maximum amperage rating for this unit.

Extension Cord Length Max.	100 FT
Approved Ext. Cord Gauges	10/3 or 12/3
Max. Rating	1875 watts, 15 amps, 125 Volts, 60 Hz

GRADO ELÉCTRICO



ATTENCION: Los cables listados abajo son cables aprobados y las especificaciones de máximo amperaje para esta unidad

Extensión del cable Largo Máx.	100 Pies
Ext. Aprobada Calibre del cable	110/3 ó 12/3
Especificación Máx.	1875 Vatios, 15 amps, 125 Voltios, 60 Hz

CARACTÉRISTIQUE ÉLECTRIQUE



ATTENTION: Le cordon approuvé et l'intensité maximale de ce rouleau figure ci-dessous.

Longueur max de cordon extensif	100 PIEDS
Calibre de cordon ext approuvé	10/3 ou 12/3
Caractéristique nominales max	1875 watts, 15 amps, 125 Volts, 60 Hz

Rev: 11/2012

Owner's Instructions

Heavy Duty Portable Power Cord Reel

CAUTION: Read all instructions and warnings before operating!
SAVE THESE INSTRUCTIONS! READ ALL INSTRUCTIONS!



WARNING: To avoid serious injury or death from electrical shock or fire.

1. **DO NOT** handle this fixture or try to plug it in when your hands are wet or damp or when you are standing on a wet or damp surface.
2. This fixture **MUST ALWAYS BE USED** in accordance with all electrical and safety codes and ordinances, including the most recent National Electric Code (NEC) and with the Occupational Safety and Health Act (OSHA) Volume 1 on General Industry Standards and Interpretations.
3. **ALWAYS** make certain that the power source conforms to the rating on the fixture.
4. **ALWAYS** disconnect the power before servicing or inspecting the fixture for any reason.
5. This fixture is **ONLY FOR USE ON 110-125V, 3 wire, grounded circuits** and it's cord equipped with a 3-pronged grounding plugs. **TO REDUCE THE RISK OF ELECTRICAL SHOCK** connect only to listed 3 conductor extension cord (see chart) and plugged into a properly grounded outlet.
6. **IMPORTANT SAFETY INSTRUCTIONS:** This product comes equipped with a 3-pronged grounding plug, **DO NOT ATTEMPT TO DEFEAT THIS FEATURE.** Removal of the grounding pin can result in a risk of electric shock.
7. **CAUTION:** This fixture is not rainproof and should not be used outdoors or potentially wet locations to prevent risk of electric shock.
8. This fixture is not explosive-proof, **DO NOT** use in potentially dangerous locations, such as in flammable or explosive atmospheres.

ASSEMBLY / OPERATION

1. Connect recommended extension cord to short cord in the center of the reel hub. The connection of the short cord (A) and extension cord (B) should be positioned inside the 4 silver steel slats (C) as shown in figure 1.
2. To operate, plug extension cord into 110-125V grounded outlet. LED power indicator (D) figure 2 will confirm power to the 4 outlets (E). A maximum of 1875 watts, 20 Amps can be powered through the 4 NEMA 5-20R outlets.
3. Exceeding the maximum rating will trip circuit protector (F) and is indicated when the reset button pops out. Remove overload, wait two minutes, and press reset button to restore power.
4. Cord is easily wound on the cord tender with use of the large knob on the front face of the unit. Cord can be threaded under guide bar (G) to aid in winding.
5. To adjust drag on the spool, tighten the center jam nut (H) to increase tension and loosen to decrease.

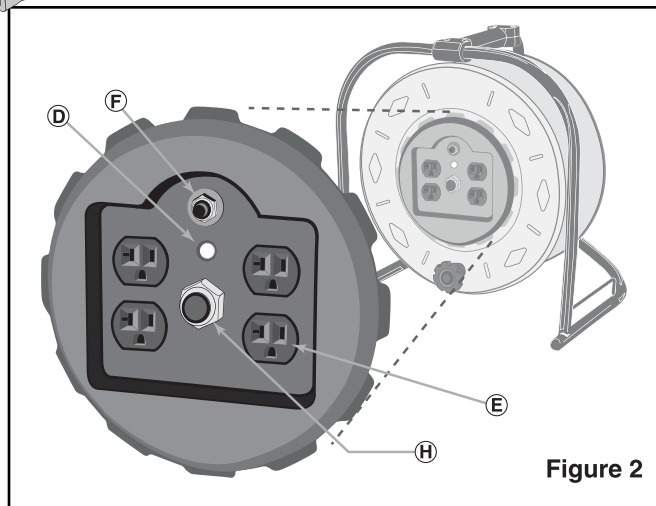
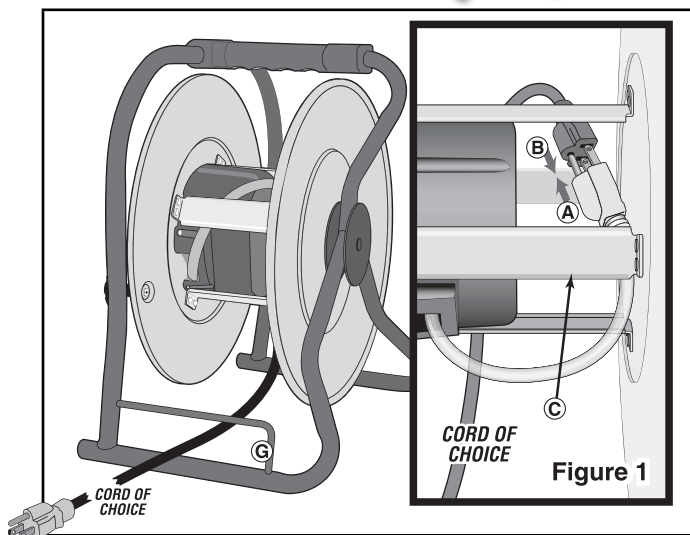

MAINTENANCE

Remove dirt and grime as soon as it accumulates. Use a soft, damp cloth and a mild soap, if needed. Be sure not to get the electrical plug wet. **NEVER** submerge any part of the cord tender in any solution to clean it. **DO NOT USE** solvents such as gasoline, turpentine, etc. to clean unit.

Manual de Instrucciones

Carrete Portable de Cable Eléctrico para Trabajo Pesado

CUIDADO: Lea todas las instrucciones y advertencias antes de usar este equipo.
GUARDE ESTAS INSTRUCCIONES! LEA TODAS LAS INSTRUCCIONES!



ATENCIÓN: Para evitar daño corporal serio o fatal debido a electrocución o fuego.

1. **NO TOQUE NI ENCHUFE** este artefacto si tiene las manos húmedas o mojadas o si esta parado en agua o sobre una superficie húmeda o mojada.
2. **SE SIEMPRE** este artefacto siguiendo los códigos y ordenanzas eléctricas y de seguridad, incluyendo las mas recientes establecidas por la National Electric Code (NEC) y OSHA (Occupational Safety and Health Act), Volumen 1 referente a Estándares e interpretaciones de las Industrias en General.
3. Asegúrese **SIEMPRE** de que la fuente de energía cumple con los requerimientos de este artefacto.
4. Desenchufe el artefacto **SIEMPRE** antes de remplazar la bombilla de luz y reparar o revisar el artefacto por cualquier motivo.
5. Este artefacto **SOLO DEBE USARSE** en circuitos de 110-125V y viene provisto de un cable aprobado de 3 conductores con un enchufe de tres clavijas con descarga a tierra. **A FIN DE REDUCIR EL RIESGO DE UNA DESCARGA ELÉCTRICA**, solo debe ser enchufado en un toma corriente correctamente conectado a tierra.
6. Este artefacto viene provisto de un enchufe de 3 clavijas con descarga a tierra. Si no coincide con el toma corriente disponible solicite que un electricista calificado instale un toma corriente apropiado.
7. **ATTENTION:** Le rouleau n'est pas imperméable et ne pas l'utiliser en plain air ou dans un lieu potentiellement mouillé pour prévenir le risque d'électrocution.
8. Este artefacto solo debe usarse en iluminación general de interiores. **NO LO UTILIZE** en ubicaciones que puedan ser peligrosas como atmosferas inflamables o explosivas.

ENSAMBLE / OPERACIÓN

1. Conectar un cable de extensión recomendado al cable corto en el centro del cubo del carrete. La conexión del cable corto (A) y el cable de extensión (B) deben estar posicionadas dentro de las 4 tiras de acero plateadas (C) como se muestra en la figura 1.
2. Para operar, enchufar a una toma con salida de tierra de 110 – 125V. La luz LED de indicación de energía (D) de la figura 2 confirmará el paso de corriente en las 4 tomas (E). Un máximo de 1875 Vatios, 20 Amps pueden ser pasados a través de las cuatro NEMA 5-20R tomas.
3. Un exceso a las especificaciones máximas disparará el circuito protector (F), y es indicado cuando el botón de reinicio salta. Remueva la sobrecarga, espere dos minutos, y presione el botón de reinicio para reiniciar el paso de corriente.

4. El cable es fácil de envolver en el tendedor de cable usando la perilla larga de la cara frontal de la unidad. El cable puede ser envuelto bajo la guía de la barra (G) para ayudar en el enrollado.
5. Para ajustar el arrastre en el carrete, ajustar la tuerca de bloqueo central (H) para aumentar la tensión y aflojar para disminuir.

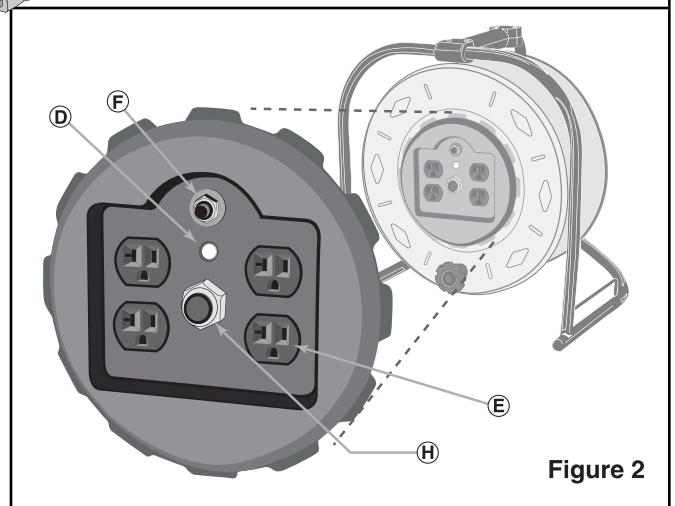
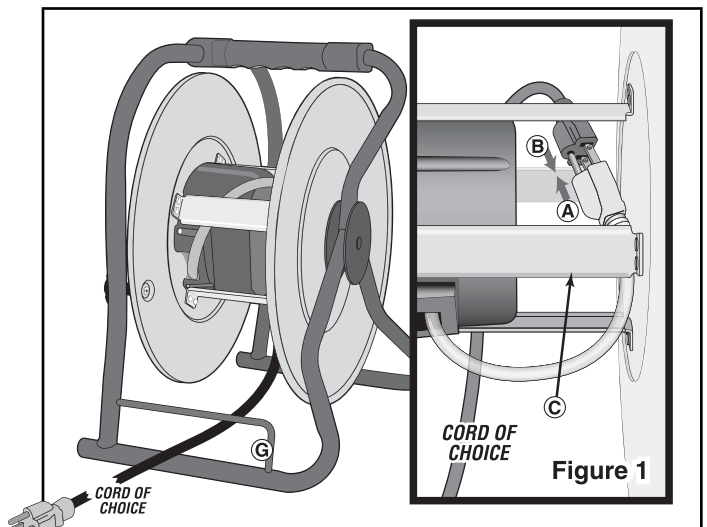

MANTENIMIENTO

Remover la suciedad y hollín tan pronto como estas se acumulen. Use un trapo suave humedecido y jabón suave, si es necesario. Asegúrese de no tomar el enchufe húmedo. **NUNCA** sumerja ninguna parte del tendedor de cable en alguna solución para limpiarlo. **NO USE** solventes como gasolina, turpentina, etc., para limpiar la unidad.

Guide D'Utilisateur

Rouleau de Cordon Electrique Portable à la Charge Lourde

ATTENTION: Lisez toutes les instructions et tous les avertissements avant l'opération. **Sauvegardez ces instructions! Lisez toutes les instructions!**



AVERTISSEMENT: Pour éviter des blessures graves, voire lamorten raison de secousses électriques ou d'un incendie.

1. **NE PAS MANIPULER** ce rouleau et ne pas essayer de labrancher avec des mains mouillées ou humides ou si l'on se trouvesur une surface mouillée ou humide ou dans l'eau.
2. **IL EST IMPÉRATIF DE TOUJOURS UTILISER** ce rouleau conformément à tous les codes électrique et codes de sécurité et règlements, dont la plus récent National Electric Code(NEC) ainsiqu'à l'Occupational Safety and Health Act (Acte sur la sécurité et la santé) (OSHA) Volume 1 consacré aux norms générales de l'industrie et à leur interprétation.
3. **TOUJOURS** s'assurer que la source d'alimentation électrique est conforme aux spécifications de ce rouleau.
4. **TOUJOURS** couper le courant avant de réparer ou d'examiner le rouleau pour quelque raison que ce soit.
5. Le rouleau est **PRÉVUE EXCLUSIVEMENT POUR UNE UTILISATION** sur 110-125V, 3 fils, circuits reliée à la terre et estequipée d'une fiche à 3 broche dont une de mise à la terre. **POUR DIMINUER LE RISQUE D'ÉLECTROCUTION**, il convient de ne conncter que les 3 cord-ons extensifs des conducteurs cités (regardez le graphique ci-dessous) et ne la brancher que dans une prise convenablement reliée à la terre.
6. **INSTRUCTION DE SÉCURITÉ IMPORTANTE:** Le produit est equipée d'une fiche à 3 broches dont une de mise à la terre. **NE PAS ESSAYER DE DÉTRUIRE CETTE CARACTÉRISTIQUE.** Le déplacement de la broche reliée à la terre peut causer le risque d'électrocution.
7. **ATTENTION:** Le rouleau n'est pas imperméable et ne pas l'utiliser en plain air ou dans un lieu potentiellement mouillé pour prévenir le risque d'électrocution.
8. Le rouleau n'est pas anti-explosif, **NE PAS** l'utiliser dans un lieu potentiellement dangereux, tel qu'une atmosphère inflammable ou explosive.

ASSEMBLAGE / FONCTIONNEMENT

1. Relier le cordon recommandé au cordon court dans le centre del'axe du rouleau. La connection de cordon court(A) et cordonextensif doit être positionnée à l'intérieur de 4 palettes en acier-argent comme la figure 1.
2. Pour fonctionner, brancher le cordon extensif dans une prise 110-125V reliée à la terre. l'indicateur LED de la source d'alimentation électrique(D) confirmera que les 4 prises(E) sont sous tension. La source d'alimentation électrique de 1875 watts, 20 Amps au maximum peut être branché par les 4 NEMA 5-20R prises.
3. Le surcharge fera démarrer la protecteur de circuit(F) et sera indiqué quand le bouton de redémarrage saute. Enlever le surcharge, attendre 2 minutes, et appuyer sur le bouton de redémarrage pour rebrancher la source d'alimentation électrique.

4. Le cordon est facilement enroulé sur un cordon souple avec l'utilisation de grand pommeau à la façade devant de l'unité. Le cordon peut traverser sous la barre de guide(G) pour aider l'enroulement.
5. Pour ajuster la triage de la bobine, serrer le centre de l'écrou d'obturation (H) pour augmenter la tension et le détendre pourdiminuer la tension.

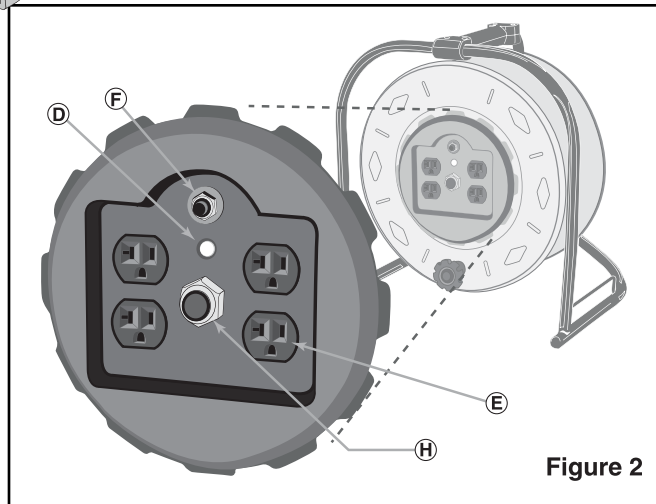
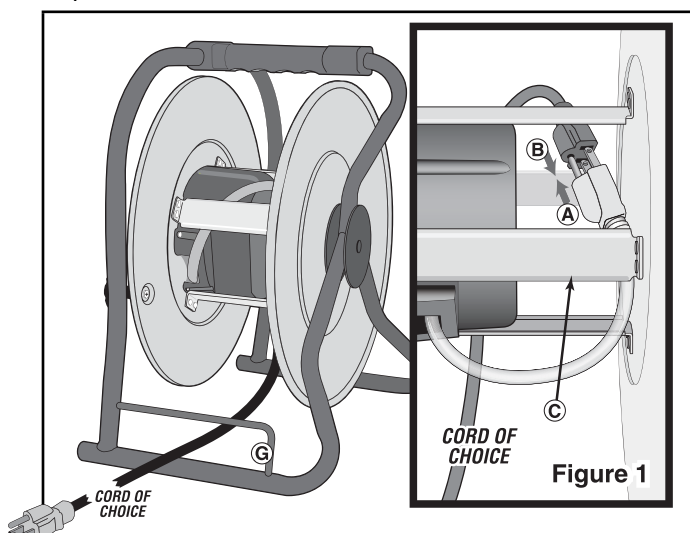

ENTRETIEN

Retirer les saletes et souillures dès qu'elles commencent à s'accumuler. Utiliser un chiffon doux humide et du savon doux, au besoin. Veiller à ne pas mouiller la fiche électrique. **NE JAMAIS** submerger aucune partie de cordon souple dans une solution quelle qu'elle soit pour nettoyer. **NE PAS UTILISER** de solvants tels que de l'essence, de l'essence de térébenthine etc. pour nettoyer le rouleau.