

3-Way Lighted Switch

Interrupteur Lumineux à Trois Voies

WARNINGS AND CAUTIONS:

- **TO AVOID FIRE, SHOCK, OR DEATH; TURN OFF POWER AT CIRCUIT BREAKER** or fuse and test that the power is off before wiring!
- To be installed and/or used in accordance with appropriate electrical codes and regulations.
- Use this device with **copper or copper clad wire only**.

AVERTISSEMENT ET MISES EN GARDE :

- **POUR ÉVITER LES RISQUES D'INCENDIE, DE CHOC ÉLECTRIQUE OU D'ÉLECTROCUTION, COUPER LE COURANT** au fusible ou au disjoncteur et s'assurer que le circuit soit bien coupé avant de procéder à l'installation.
- Installer ou utiliser conformément aux codes de l'électricité en vigueur.
- N'utiliser ce dispositif qu'avec du **fil de cuivre ou plaqué cuivre**.

INSTALLATION

1. Connect wires per appropriate WIRING DIAGRAM, using one of the wiring methods below.

NOTE: Use of lighted switches with fluorescent loads may cause the lamps to flicker when the switch is in the OFF position.

- 2A. **To Quickwire™:** Remove insulation per strip gauge on device approx. 5/8" (1.6 cm). Insert straight #14 AWG solid copper wires into round Quickwire™ holes. Quickwire™ terminals accept #14 AWG solid copper wires ONLY! For circuits with #12 AWG solid copper or copper clad wires, use terminal screws instead. To replace or rewire after Quickwiring, gently press the tip of a small screwdriver in the release slot and back the wire out gradually.

- 2B. **To Backwire:** Remove insulation per strip gauge on device approx. 5/8" (1.6 cm). Insert straight wires under clamps of appropriate terminal screws. Tighten screws firmly.

- 2C. **To Side Wire:** Remove insulation approx. 3/4" (1.9 cm). Loop wires clockwise 3/4 turn around terminal screws. Firmly tighten screws over wire loops.

NOTE: Back and side wire terminal screws accept up to #12 AWG copper or copper clad wire.

- 2D. The GROUND terminal on this device may be wired in the traditional side wire method or as follows: Slide wire straight between screw head and tab and insert into hole per **FIGURE 1** (no looping of wire required). Firmly tighten screw over wire.

NOTE: This device uses a self-grounding clip that provides an automatic ground connection only in a properly grounded metal wallbox.

3. Mount device using long mounting screws. Attach wallplate (not included).
4. Restore power at circuit breaker or fuse. **Installation is complete.**

INSTALLATION

1. Raccorder les fils conformément au SCHÉMA DE CÂBLAGE, en procédant comme suit.

REMARQUE : L'utilisation d'interrupteurs lumineux en combinaison de charges fluorescentes pourrait causer le clignotement de la lampe quand l'interrupteur est mis hors tension (OFF).

- 2A. **Câblage Rapide (Quickwire™):** Dénuder les fils sur un peu plus de 1,5 cm, conformément au gabarit apparaissant sur le dispositif. Insérer des fils de cuivre ou plaqués cuivre dans les orifices ronds du Quickwire™. Les terminaux du Quickwire™ tolèrent des fils de cuivre ou plaqués cuivre de calibre 14 AWG SEULEMENT! Pour les circuits utilisant des fils de cuivre ou plaqués cuivre de calibre 12 AWG, utiliser les bornes à vis en lieu et place. Pour remplacer ou reconnecter après la connexion Quickwire™, presser doucement la pointe d'un petit tournevis dans la fente de dégagement et retirer le fil graduellement via l'arrière.

- 2B. **Câblage Arrière :** Dénuder les fils sur un peu plus de 1,5 cm, conformément au gabarit apparaissant sur le dispositif. Insérer les fils raidis sous les pinces des bornes appropriées. Serrer fermement les vis.

- 2C. **Câblage Latéral :** Dénuder les fils sur un peu moins de 2 cm. Enrouler les fils sur les bornes de trois quarts de tour vers la droite. Serrer fermement les vis sur les fils.

REMARQUE : Les bornes arrière et latérales acceptent les fils de cuivre ou plaqués cuivre d'un calibre pouvant atteindre 12 AWG.

- 2D. La borne de terre de ce dispositif peut être raccordée latéralement de la manière traditionnelle, ou comme suit. Glisser le fil droit entre la tête de vis et la languette, et l'insérer dans l'orifice tel qu'illustré à la FIGURE 1 (le fil n'a pas besoin d'être enroulé). Serrer fermement la vis sur le fil.

REMARQUE : Mise à la terre autonome quand le dispositif est installé dans une boîte métallique correctement mise à la masse.

3. Fixer le dispositif au moyen de longues vis de montage. Installer une plaque (non comprise).
4. Rétablir l'alimentation au fusible ou au disjoncteur. **L'installation est terminée.**

WIRING DIAGRAM 1
SCHÉMA DE CÂBLAGE 1

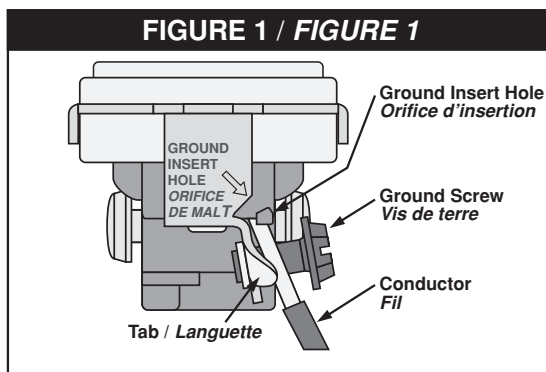

WIRING DIAGRAM 2
SCHÉMA DE CÂBLAGE 2

